

ПРИЛОЖЕНИЕ

к монографии Н.Е.Берлизова

РИТМЫ САРМАТИИ. САВРОМАТО-САРМАТСКИЕ ПЛЕМЕНА
ЮЖНОЙ РОССИИ В VII В. ДО Н.Э. – V В.Н.Э. ЧАСТЬ I

ТАБЛИЦЫ

- | | | |
|--|---|---|
| <ol style="list-style-type: none"> 1. Интервальное распределение индексов пропорций сосудов (по А.С. Скрипкину) 2. Типология лепных горшков с плоским дном 3. Типология горшков с плоским выделенным дном 4. Типология лепных плоскодонных горшков с носиком или боковым сливом 5. Типология лепных круглодонных горшков 6. Типология лепных круглодонных горшков с носиком-сливом 7. Типология лепных сероглиняных плоскодонных кувшинов 8. Типология лепных кувшинов с круглым дном 9. Типология лепных мисок с плоским дном 10. Типология чернолощёных горшков с плоским дном, орнаментированных «полотенцами» 11. Типология горшков с круглым дном, орнаментированных «полотенцами» 12. Типология чернолощёных кувшинов с плоским дном, орнаментированных «полотенцами» 13. Типология чернолощёных кружек, орнаментированных «полотенцами» 14. Типология чернолощёных мисок, и мисок орнаментированных «полотенцами» 15. Типология кружальных сероглиняных горшков с плоским дном 16. Типология кружальных сероглиняных кувшинов с плоским дном и одной ручкой 17. Типология кружальных сероглиняных кувшинов с плоским дном и двумя ручками 18. Типология сероглиняных кружальных ойнохой с плоским дном 19. Типология сероглиняных кружальных кружек с плоским дном 20. Типология сероглиняных кружальных мисок 21. Типология красноглиняных горшков с плоским дном 22. Типология красноглиняных кувшинов с плоским дном 23. Типология кружальных красноглиняных ойнохой с плоским дном 24. Типология кружальных красноангобированных кувшинов с плоским дном 25. Типология кружальных красноглиняных кружек с плоским дном 26. Типология кружальных красноглиняных мисок с плоским дном 27. Типология бронзовых литых наконечников стрел (по К.Ф. Смирнову и М.А. Очир-Горяевой) 28. Типология железных втульчатых наконечников стрел 29. Типология железных втульчатых трёхлопастных наконечников стрел 30. Типология железных черешковых наконечников стрел 31. Типология железных черешковых трёхлопастных наконечников стрел 32. Типология костяных наконечников стрел 33. Савромато-сарматские луки | <ol style="list-style-type: none"> 34. Савроматские и сарматские гориты и колчаны 35. Типология наконечников копий 36. Типология наконечников дротиков 37. Типология мечей 38. Типология панцирей 39. Типология шлемов 40. Редкие виды защитного вооружения 41. Типология удил 42. Типология псалиев 43. Типология пряжек от конской упряжи 44. Детали конского очелья 45. Типология бус (дополнение к своду Е.П. Алексеевой) 46. Типология золотых и бронзовых бляшек 47. Типология серег и височных колец 48. Типология браслетов 49. Савромато-сарматские гривны 50. Костяные проколки 51. Дополнения к типологии фибул А.К.Амброза 52. Типология поясных пряжек 53. Типология поясных наконечников 54. Типология бронзовых зеркал 55. Типология гребней 56. Типология ложечек 57. Культовые жезлы и треножники 58. Перечень хронологических индикаторов савромато-сарматской культуры, а также использованных в работе древностей предсавроматского и гуннского времени 59. Относительная хронология савромато-сарматских древностей Урала 60. Относительная хронология савромато-сарматских древностей Заволжья 61. Относительная хронология савромато-сарматских древностей Задонья 62. Относительная хронология савромато-сарматских древностей Предкавказья 63. Относительная хронология савромато-сарматских древностей междуречья Дона и Днепра 64. Относительная хронология савромато-сарматских древностей Днепро-Дунайского междуречья 65. Синхронизация региональных колонок относительной хронологии савромато-сарматской археологической культуры | <ol style="list-style-type: none"> 66. Абсолютная хронология древностей горизонта А 67. Абсолютная хронология древностей фазы В1 68. Абсолютная хронология древностей фазы В2 69. Абсолютная хронология древностей фазы С1 70. Абсолютная хронология древностей фазы С2 71. Абсолютная хронология древностей фазы С3 72. Абсолютная хронология древностей фазы С4 73. Абсолютная хронология древностей фазы D1 74. Абсолютная хронология древностей фазы D2 75. Абсолютная хронология древностей фазы E1 76. Абсолютная хронология древностей фазы E2 77. Абсолютная хронология древностей фазы E3 78. Абсолютная хронология сарматской культуры |
|--|---|---|



Таблица 1. Интервальное распределение индексов пропорций сосудов (по А.С. Скрипкину)

№ инд.	Индексы пропорций	Интервалы				
		1	2	3	4	5
И1	Общая пропорция сосуда $D3/H$	Очень вытянутый до 0,80	Вытянутый 80,1 – 95,0	Средний 95,1 – 105,0	Приплюснутый 105,1 – 120,0	Очень приплюснутый более 120,0
И2	Относительная высота горла $H1/H$	Очень низкое до 17,5	Низкое 17,6 – 27,5	Среднее 27,6 – 37,5	Высокое 37,6 – 47,5	Очень высокое более 47,5
И3	Относительный диаметр горла $D2/D3$	Очень узкое до 50,0	Узкое 50,1 – 62,5	Среднее 62,6 – 75,0	Широкое 75,1 – 87,5	Очень широкое более 87,5
И4	Относительная высота плечика $H2/H3$	Очень высокое до 55,0	Высокое 55,1 – 85,0	Среднее 85,1 – 115,0	Низкое 115,1 – 145,0	Очень низкое более 145,0
И5	Пропорция тулова сосуда $\frac{D3}{H2 + H3}$	Очень вытянутое до 70,0	Вытянутое 70,1 – 90,0	Среднее 90,1 – 110,0	Приплюснутое 110,1 – 130,0	Очень приплюснутое более 130,0
И6	Степень профилированности горла $\frac{D1 - D2}{H1}$	Наклонено внутрь до -0,10	Прямое -0,09 – 0,09	Слабо профилированное 0,10 – 0,60	Профилированное 0,61 – 1,10	Сильно профилированное более 1,10
И7	Относительный диаметр дна $D4/D3$	Очень узкое до 37,0	Узкое 37,1 – 49,0	Среднее 49,1 – 61,0	Широкое 61,1 – 73,0	Очень широкое более 73,0

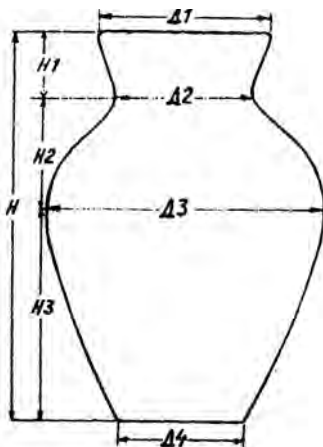

А



Б

А – основные пропорции, учитываемые в классификации горшков, кувшинов и кружек (кубков)

Б – варианты формы дна: 1 – плоское; 2 – выделенное; 3 – кольцевидный поддон; 4 – вогнутое; 5 – круглое



Таблица 2. Типология лепных горшков с плоским дном

Тип	ХАРАКТЕРИСТИКА ПРОПОРЦИЙ							Тип А.С. Скрипкина	Кол-во
	И1	И2	И3	И4	И5	И6	И7		
<i>Очень вытянутые горшки</i>									
1	1	1	1+2	1	2+3	3+4	1+2+3	1	6
2	1	1	3	1	2+3	3	1+2+3	2	4
3	1	1	4	1	2	3+4+5	2+3+4	3	3
4	1	1	5	1	2	4	2+4	4	3
5	1	1	1	2	2	2+3	2+3	5	3
6	1	1	2	2	2+3	3+3+4	2+3+4	6	5
7	1	1	3	2	2+3+4	2+3+4	2+4	7	5
8	1	1	4	2	1+2+3	3+4	3+4	8	6
9	1	1	5	2	2	2+4	4+5		3
10	1	1	1	3	2	2+3+4	2+3	9	5
11	1	1	2	3	1+2+3	3+4	2+3+5	10	9
12	1	1	3	3	2+3	3+4	2+3	11	3
13	1	1	4	3	2	2	4		1
14	1	1	2	4	2	3	3	12	1
15	1	1	3	5	2	4	4		1
16	1	2	1	1	2+3+4	1+3	1+2	13	4
17	1	2	2	1	3	1+3	4		2
18	1	2	3	1	3+4	3+4	3+4	14	3
19	1	2	4	1	3	3+4	3+4+5	15	3
20	1	2	1	2	2+3	3	3		4
21	1	2	2	2	3	2+3	2+3	16, 20	5
22	1	2	4	2	3	3	3		4
23	1	2	2	3	2+3+4	3	2+5		4
24	1	2	3	4	5	3	2	18	1
25	1	3	2	1	3	3	2	19	1
26	1	3	1	2	3+4	1+3	1+2		2
27	1	3	2	2	4	3	4		1
28	1	3	3	2	4	3	3		1
29	1	4	3	1	5	2	5		1
30	1	4	2	3	4	2	3	21	1
31	1	4	2	4	4	3	2		1
<i>Вытянутые горшки</i>									
32	2	0	4	3	2	0	5		1
33	2	1	1	1	3+4	1+2+3+4	1+2+3+4	22	2
34	2	1	3	1	3+4	2+3+4	2+3+4+5	23	21
35	2	1	4	1	2+3+4	3+4	2+3+4+5	24	25
36	2	1	5	1	3	3+4	1+2+4	26	13
37	2	1	2	2	3	4	3	28	5
38	2	1	1	2	2+3+4	2+3+4	1+2+4	27	1
39	2	1	2	2	2+3+4	1+2+3+4+5	1+2+3+4	28	14
40	2	1	3	2	2+3+4	1+2+3+4+5	1+2+3+4	29	40
41	2	1	4	2	3+4	3+4	2+3+4	30	35
42	2	1	5	2	3	4	3		11
43	2	1	1	3	2+3	3+4+5	1+2+3+4	31	1
44	2	1	2	3	3	3+4	2+3+4+5	32	7
45	2	1	3	3	2+3+4	1+2+3+4	2+3+4+5	33	12
46	2	1	4	3	3+4	3	2+4		21
47	2	1	1	4	2+3	4+5	3	34	4

Тип	ХАРАКТЕРИСТИКА ПРОПОРЦИЙ							Тип А.С. Скрипкина	Кол-во
	И1	И2	И3	И4	И5	И6	И7		
48	2	1	2	4	3	3+4	2+3+4	35	2
49	2	1	3	4	3	4	3	36	5
50	2	1	4	4	3	3	2		1
51	2	1	1	5	3	3	4		1
52	2	1	2	5	3+4	1+4	4+5		1
53	2	1	2	5	4	1	5		2
54	2	1	3	5	3	2+3	3+4+5		4
55	2	0	5	5	3	1	4		1
56	2	2	4	1	4	2	3		1
57	2	2	2	1	3+4+5	2+3	2+5	37, 48	4
58	2	2	3	1	3+4	2+3	2+3	38, 49	8
59	2	2	1	2	3+4	2+3	1+2+3	39	7
60	2	2	2	2	3+4	1+3	1+2+3+5	40, 54	13
61	2	2	3	2	3+4	3+4	1+2+3+5	41	5
62	2	2	1	3	4	4	3	42	1
63	2	2	2	3	3+4	3	1+2+3+4	43	6
64	2	2	3	3	4	3	1+3		2
65	2	2	4	3	4	3	4		1
66	2	2	5	3	4	4	5		1
67	2	2	1	4	4	4	2	44	1
68	2	2	3	4	4	3+4	3+4		2
69	2	2	1	5	4	5	4		1
70	2	2	2	5	4	3	3	46	1
71	2	2	3	5	3+4	3+4	3+5		2
72	2	3	3	1	5	2	4		1
73	2	3	4	1	4	3	3		1
74	2	3	1	2	4+5	3	2+3		2
75	2	3	2	2	4+5	2+3	1+2+3	53	7
76	2	3	3	2	4	1	2		1
77	2	3	2	3	4+5	2+3	2+3	47	3
78	2	3	2	4	5	3	3		1
79	2	3	1	5	5	1	3		
80	2	4	3	1	5	1	4		1
<i>Средние горшки</i>									
81	3	0	4+5	1	3	0	3		1
82	3	0	3	2	3	0	2+3		2
83	3	1	1	1	4	3	1		2
84	3	1	2	1	3+4	2+3+4	1+2+3	57	11
85	3	1	3	1	3+4	1+2+3+4	1+2+3+4	58	14
86	3	1	4	1	3+4+5	2+3+4	1+2+3+4	59	17
87	3	1	5	1	3+4+5	3+5	3+4+5	60	3
88	3	1	1	2	3+4	2+3+4	1+2+3	61	8
89	3	1	2	2	3+4	1+2+3+4+5	1+2+3	62	25
90	3	1	3	2	3+4+5	1+2+3+4	2+3+4	63	27
91	3	1	4	2	3+4	2+3+4+5	1+2+3+4+5	64	14
92	3	1	5	2	4	5	5		1
93	3	1	1	3	3+4	1+3+4+5	2+3		5
94	3	1	2	3	3+4	3+4	1+2+3+4	65	12
95	3	1	3	3	3+4	2+3+4	2+3+4+5	66	15



Тип	ХАРАКТЕРИСТИКА ПРОПОРЦИЙ							Тип А.С. Скрипкина	Кол-во
	И1	И2	И3	И4	И5	И6	И7		
96	3	1	4	3	4	2+3	3	67	2
97	3	1	5	2+3	4	2+3	4		2
98	3	1	2	4	3+4	3+4+5	2+3+4		4
99	3	1	3	4	3+4	3+4	3	66	2
100	3	1	5	4	5	4	5		1
101	3	1	1	5	4+5	2+3+4	2+4	68	4
102	3	1	2	5	4	3	3		2
103	3	1	3	5	4	3	3		1
104	3	2	1	1	4	3	2		1
105	3	2	2	1	4+5	2+3	2+3	69, 77	8
106	3	2	3	1	5	3+4	3	70	2
107	3	2	4	1	4	3+4	3	71	2
108	3	2	1	2	4+5	3+4	1+2	72	4
109	3	2	2	2	4+5	2+3+4	1+2+3+4	78	14
110	3	2	3	2	4+5	1+2+3+4	2+3+5	70, 73	9
111	3	2	4	2	4	3	3		1
112	3	2	5	2	4	4	4		1
113	3	2	1	3	4	3	1+2+4	74	2
114	3	2	2	3	4+5	2+3+4	2+3+4+5	72, 74	5
115	3	2	3	3	4	3	3		5
116	3	2	4	3	4	3	4	67	1
117	3	2	2	4	4+5	1+3	3	75, 82	2
118	3	3	2	1+2	4+5	2+3	2+3	79	1
119	3	3	2	4	5	1	2		1
120	3	4	3	2	5	3	4		1
<i>Приплюснутые горшки</i>									
121	4	0	4	1	3	1	4		1
122	4	0	4	3	4	0	3		1
123	4	1	1	1	4	3	2+3	83, 87	2
124	4	1	2	1	4+5	2+3+4	3+4	84	5
125	4	1	3	1	4+5	2+3+4+5	1+2+3+4+5	85	11
126	4	1	4	1	4+5	1+2+3+4	2+3+4+5	86	15
127	4	1	1	2	4+5	1+3+4	1+2+3+4	87	6
128	4	1	2	2	4+5	2+3+4+5	1+2+3+4	88	17
129	4	1	3	2	4+5	1+2+3+4+5	1+2+3	89	19
130	4	1	4	2	4+5	1+3+4	1+2+3+4	90	10
131	4	1	5	1+2	4+5	4	1+2		2
132	4	1	1	3	4	3+4	1+3	91	3
133	4	1	2	3	4+5	2+3+4	1+2+3	92	6
134	4	1	3	3	4+5	1+2+3+4	3+4+5	89	8
135	4	1	4	3	4	3	5		2
136	4	1	2	4	4+5	2+3	4+5	101	2
137	4	1	3	4	5	3+5	3+5		2
138	4	1	4	4	4	3	3		1
139	4	1	3	5	5	4	4		1
140	4	1	2	5	4+5	3+4	4+5	93	3
141	4	2	1	1	5	3	3		1
142	4	2	2	1	4+5	2+3	1+2+3	94	3
143	4	2	3	1	5	3	3+4	94	2
144	4	2	4	1	5	3	3+4		2
145	4	2	1	2	5	1+4	1+3	95	2
146	4	2	2	2	5	3+4	1+2+3+4	95	6

Тип	ХАРАКТЕРИСТИКА ПРОПОРЦИЙ							Тип А.С. Скрипкина	Кол-во
	И1	И2	И3	И4	И5	И6	И7		
147	4	2	3	2	5	3	3	96	1
148	4	2	1	3	5	1+4	1+3		2
149	4	2	2	3	5	3	1+2+3	97	3
150	4	2	3	3	5	3	1+2	98	2
151	4	2	4	3	5	4	3		1
152	4	2	5	5	3	3	2		1
153	4	3	2	1	4	3	1		1
154	4	3	1	2	5	3	3		1
155	4	3	2	2	5	1	4	104	1
156	4	3	3	3	5	2	5		1
157	4	3	1	5	5	3	2		1
158	4	3	2	5	5	3	2		1
<i>Очень приплюснутые горшки</i>									
159	5	1	3	1	5	0+1+2+3+4+5	1+2+3	105, 111	8
160	5	1	4	1	4+5	1+2+3+4+5	1+2+3		8
161	5	1	5	1	5	2	2		2
162	5	1	1	2	5	3	1	106	1
163	5	1	2	2	5	4+5	2+3	107	4
164	5	1	3	2	5	2+3+4	1+2+3	111	5
165	5	1	4	2	5	1+2+4+5	3+4		3
166	5	1	1	3	5	3	2	106	1
167	5	1	2	3	5	3+5	2+4	108	4
168	5	1	3	3	5	3+4	3+4	109	2
169	5	1	1	4	5	3	3		1
170	5	1	4	4	5	5	3		1
171	5	1	1	5	5	3+4	2+3		2
172	5	2	2	1	5	3	2	110	1
173	5	2	4	1	5	2	4		2
174	5	2	1+2	2	5	3	1+2	110	2
175	5	2	3	1+2	5	1+3+5	2	110	2
176	5	2	4	2	5	3	3+4	110	2
177	5	2	2	3	5	3	2+3	110	2
178	5	3	2	2	5	1+2	2+3	112	2
179	5	3	2	5	5	3	5		1
<i>Ленные горшки с плоским дном и орнаментальным поясом по плечикам</i>									
180	2	1	1	3	3	3	1	113	1
180	3	1	2	2	4	3	2	113	1
180	3	1	1	3	3	4	1	113	1
180	3	1	1	3	4	3	1	113	1
180	3	1	1	3	4	3	3	113	1
180	3	1	1	3	4	3	3	113	1
180	3	2	1	2	4	4	1	113	1
180	4	1	2	2	5	4	2	113	1
180	4	1	1	3	4	3	1	113	1
<i>Нестандартные формы</i>									
181	1	1	2	2	3	3	2	114	1
181	1	4	3	5	4	1	4	114	1
181	1	5	1	2	5	1	2	114	1
181	1	5	1	2	5	2	3	114	1
181	2	1	2	2	3	3	2	114	1
181	2	1	1	2	3	3	1	114	1
181	2	4	1	2	5	2	2	114	1
181	2	5	2	2	5	2	2	114	1



Таблица 2а. Типология лепных плоскодонных горшков

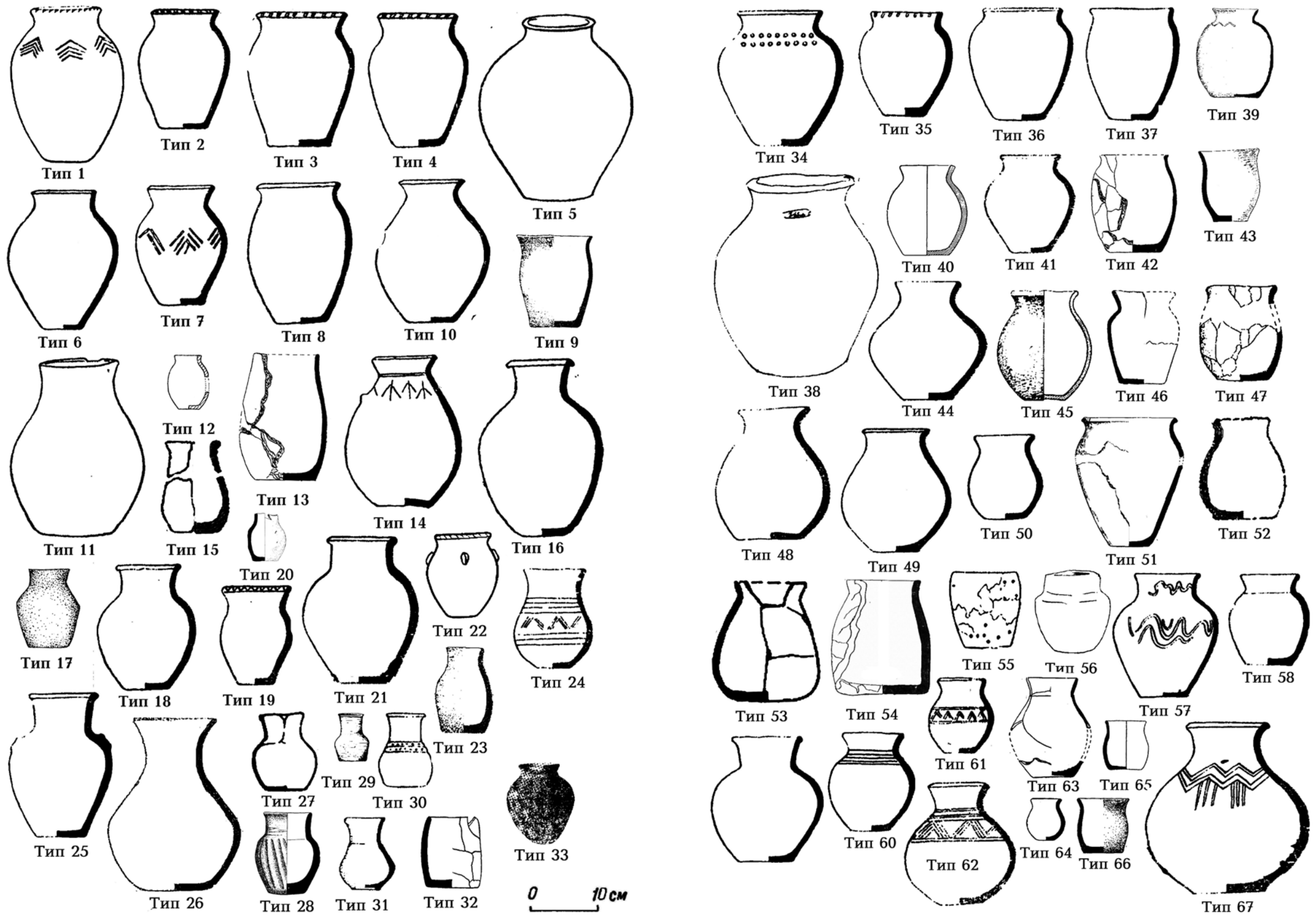

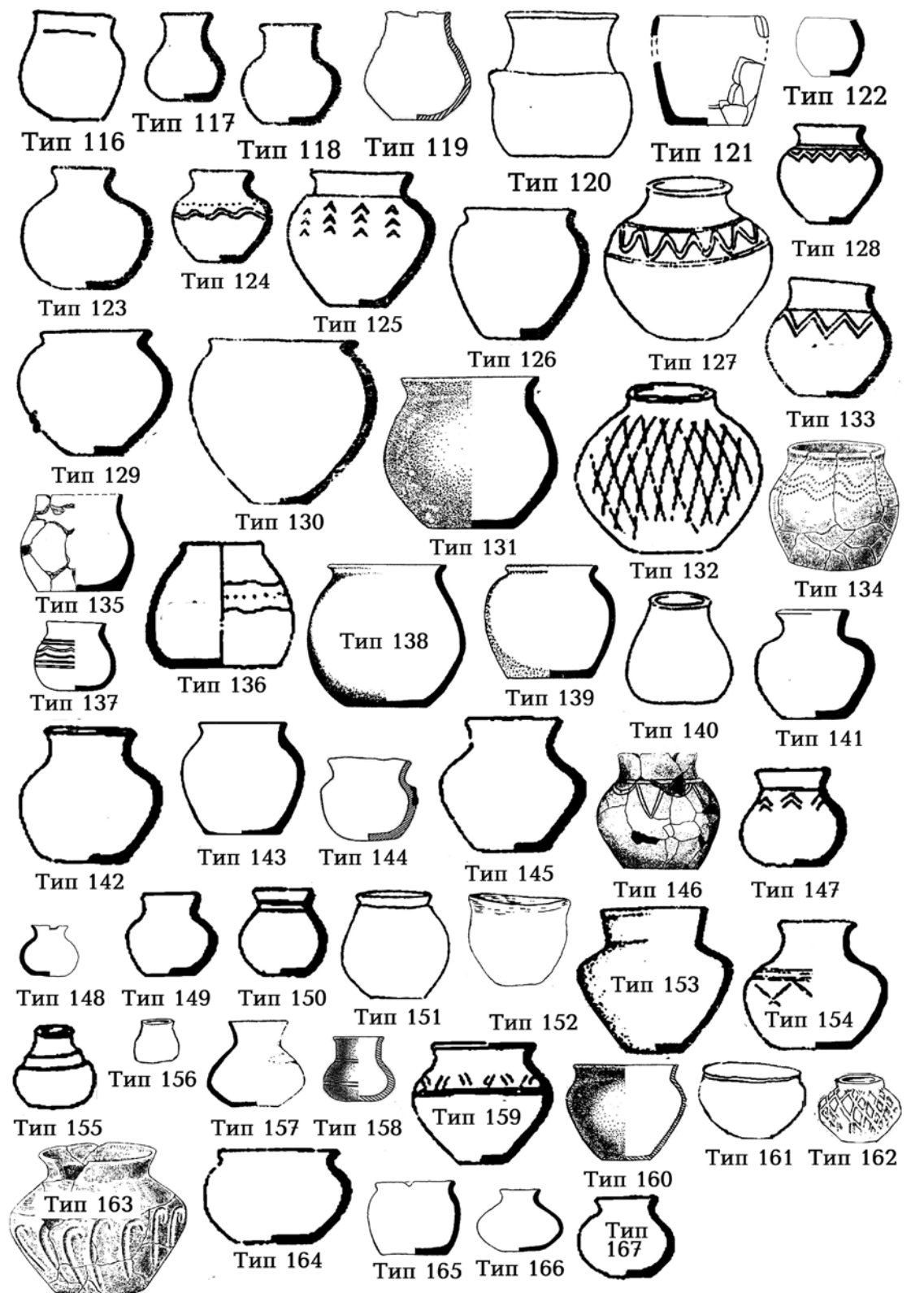
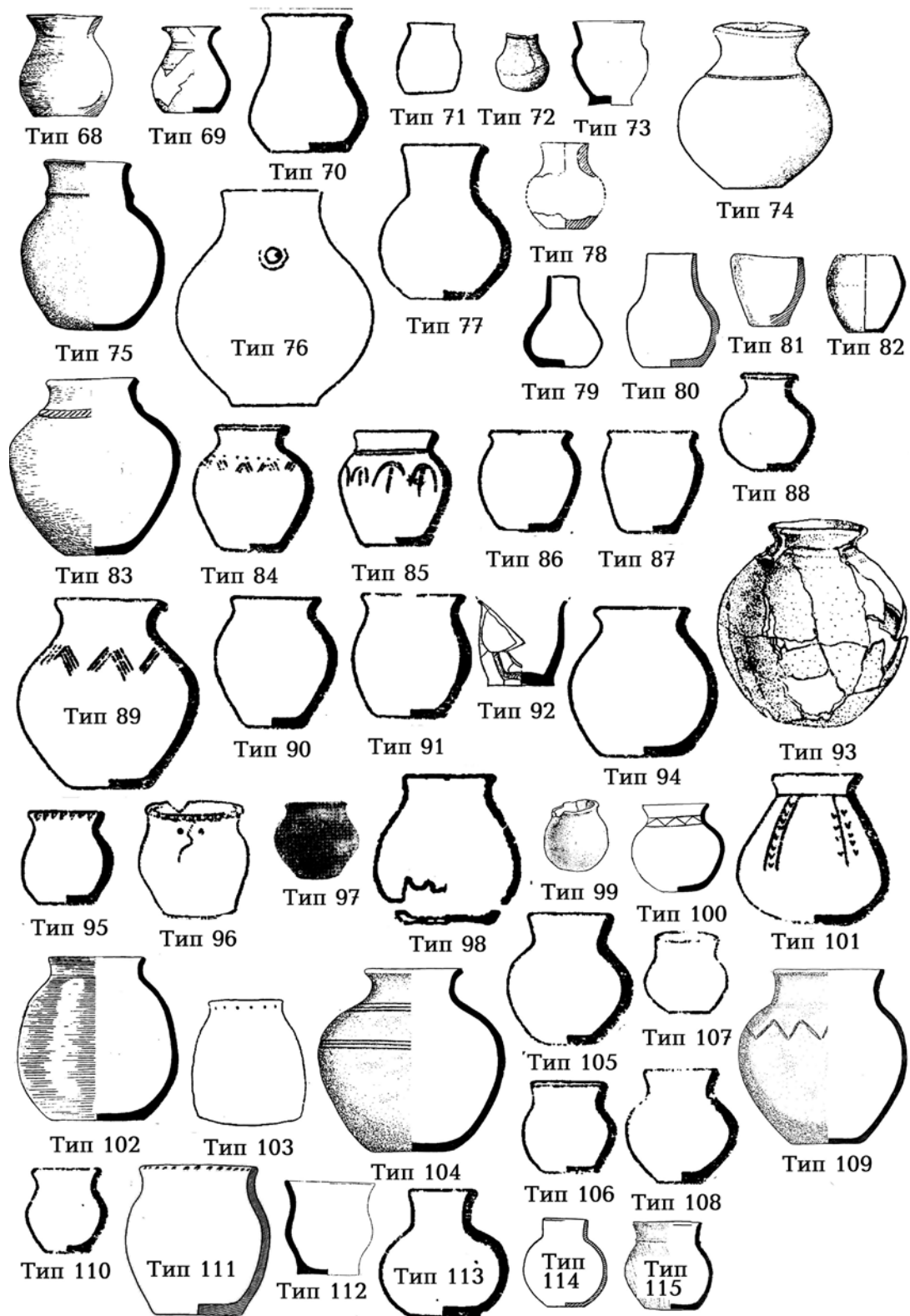

Лепные плоскодонные горшки с орнаментальным поясом по плечикам (тип 180 или А113 по А.С. Скрипкину)



Лепные плоскодонные горшки нестандартных форм (тип 181 или А114 по А.С. Скрипкину).





Таблица 3. Типология горшков с плоским выделенным дном

Тип	ХАРАКТЕРИСТИКИ ПРОПОРЦИЙ							Тип А.С. Скрипкина
	И1	И2	И3	И4	И5	И6	И7	
<i>Сильно вытянутые горшки</i>								
1	1	1	1	2	2	4	3	A5
2	1	1	1	3	2	3	3	A9
3	1	1	2	2	2+3	3+4	3	A6
4	1	1	2	3	2	3+4	3+4	A10
5	1	1	2	5	3	3	4	
6	1	1	3	1	2+3	3	1+2+3+4	A2
7	1	1	3	2	2	3+4	2+3+4	A7
8	1	1	3	3	2	3+4	3+4+5	A11
9	1	1	3	5	2	4	5	
10	1	1	4	1	2	3	4	A3
11	1	1	4	2	2	3	3	A8
12	1	1	1	5	2	4	5	
13	1	2	1	2	3	4	2+3	
14	1	2	1	3	4	3	3	
15	1	2	2	1	3	3	4	
16	1	2	2	2	2+3	3	2+3	A16
17	1	2	3	1	3	3	4	A14
18	1	2	4	1	3	3	3	A15
19	1	2	3	2	3	4	3	A17
20	1	3	4	1+2	3	3	5	
<i>Вытянутые горшки</i>								
21	2	1	1	2	3	2	1	A27
22	2	1	1	3	3	3	2	A31
23	2	1	1	4	3	3	1	A34
24	2	1	2	2	3	3+4	2+3+4	A28
25	2	1	2	3	3	3+4	2+3+5	A32
26	2	1	2	5	3	4	4	
27	2	1	3	1	2+3+4	2+3+4+5	2+3+4	A24
28	2	1	3	2	3+4	2+3+4	2+3+4	A29
29	2	1	3	3	2+3	3+4	3+4+5	A33
30	2	1	3	4	3	4	4	A36
31	2	1	3	5	3	3	3	
32	2	1	4	1	3	2+3+4	2+3+4	A25
33	2	1	4	2	2+3	1+2+3+4+5	1+2+3+4	A30
34	2	1	4	3	4	4	4	
35	2	1	4	5	3	3	5	
36	2	1	5	1	3	2+3	1+4	A26
37	2	0	5	2	3	1	3	
38	2	2	1	2+3	3+4	1+2+3	1+2+3	
39	2	2	2	1	3+4	3+4	2+3	A37
40	2	2	2	2	3+4	3	3+4	A40
41	2	2	2	3	4	3	4	A52
42	2	2	3	1	4	2+3	3+4	A38
43	2	2	3	2	4	3	3	A41

Тип	ХАРАКТЕРИСТИКИ ПРОПОРЦИЙ							Тип А.С. Скрипкина
	И1	И2	И3	И4	И5	И6	И7	
44	2	2	3	3	3+4	3+4	3+4+5	
45	2	2	3	4	3	4	4	
46	2	2	4	2	3	3	4	
47	2	2	5	2	4	4	4	
<i>Средние горшки</i>								
48	3	1	2	1	3	4	3	A57
49	3	1	2	2	4	3+4	3+4	A72
50	3	1	2	3	3+4	3+4	4	A65
51	3	1	3	1	4+5	3+4	2+3+4	A58
52	3	1	3	2	3+4	2+3+4	2+3+4+5	A63
53	3	1	3	3	3+4	2+3+4	3+4+5	A66
54	3	1	3	5	3	2	5	
55	3	1	4	1	3+4+5	3+4	3+4	A59
56	3	1	4	2	3	3	4	
57	3	1	4	3	3	3	5	A67
58	3	1	5	1	3	1+3	4+5	A60
59	3	1	5	3	3	4	5	
60	3	2	2	2	4	2	4	A72
61	3	2	3	2	4	3	4	A73
62	3	2	2	3	4	4	4	
63	3	2	4	1	3	2	4	
64	3	3	2	3	5	1	2	
<i>Приплюснутые горшки</i>								
65	4	1	1	2	4	3	1	A87
66	4	1	2	2	4	3+4	1+2	A88
67	4	1	3	1	3+5	1+4	1+3+4	
68	4	1	3	2	4+5	2+3+4	2+4	A89
69	4	1	3	3	4	3+5	5	
70	4	1	4	1	3+4	1+3+4	2+3+4+5	A86
71	4	1	4	2	4+5	1+3	3+4	A90
72	4	1	4	5	4	3	3	
73	4	1	5	1	4	0	4	
74	4	2	2	1	5	3	3	A94
75	4	2	3	2	5	4	3	A96
76	4	2	4	1	5	1	3	
<i>Сильно приплюснутые горшки</i>								
77	5	1	2	1	5	3	4	
78	5	1	2	2	5	2	2	
79	5	1	3	1	5	3	2	A111
80	5	1	4	1	5	4+5	2+3	
81	5	1	4	2	5	3	5	
82	5	0+1	5	2	2+5	1+2	1+4	
83	5	2	1	2	5	3	2	
84	5	2	2	3	5	3	3	A110

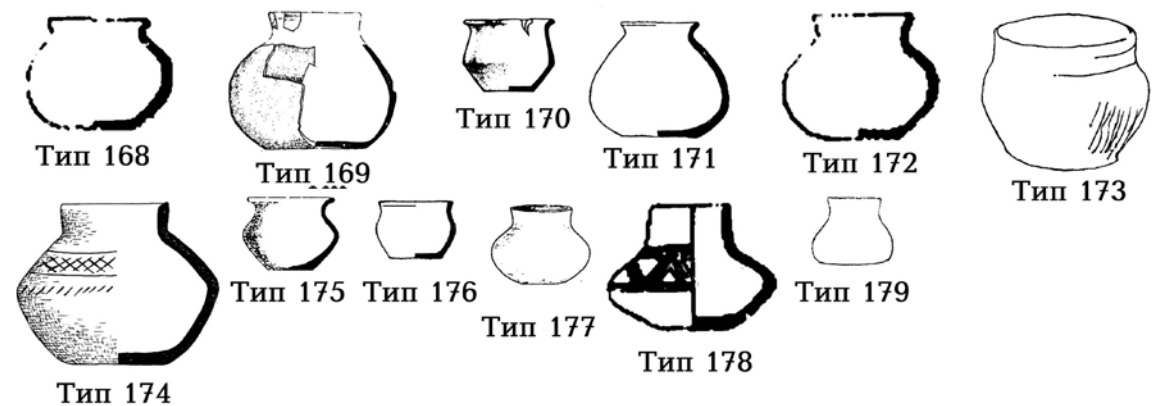
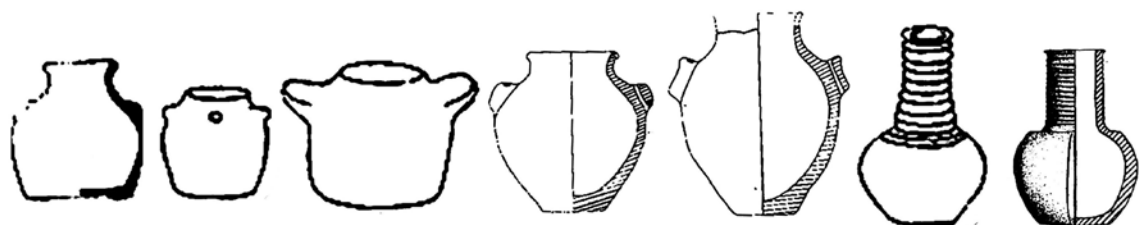



Таблица 4. Типология лепных плоскодонных горшков с носиком или боковым сливом

Слив*	ХАРАКТЕРИСТИКА ПРОПОРЦИЙ							Тип	Тип А.С. Скрипкина
	И1	И2	И3	И4	И5	И6	И7		
1	2	1	1	5	3	3	3	1	А13
1	2	1	4	1+2	3	3	4	2	А25, А30
1	2	1	5	5	3	1	2+3	3	
1	3	1	4	1	4	3	4	4	А59
1	3	1	5	1	3	1	5	5	А60
1	4	1	5	1	5	2	4	6	А86
2	1	1	3	1	2	3	2	7	
2	2	1	3	1	2+3	2+3	3	8	А24
2	3	1	2	2	3	3	2	9	А62
2	3	1	2+3	1	4	3	4	10	
2	3	1	3	2	4	2+4	4	11	А63
2	3	1	4	1	3+4	1+4	3	12	А59
2	3	1	4	2	4	4	3	13	А64
2	3	2	3	2	3	1	3	14	
2	4	1	3	2	4	3	3	15	А89
2	4	1	5	5	4	1	3	16	

*1 – желобчатый слив; 2 – трубчатый носик

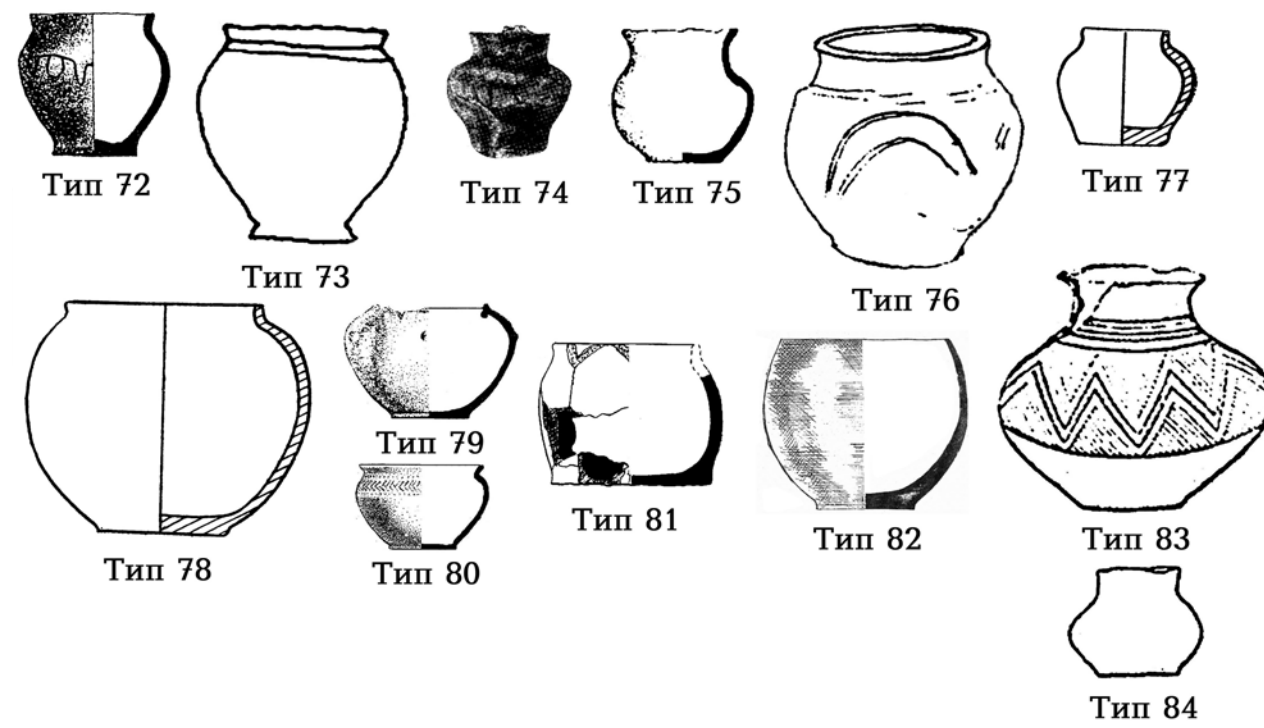
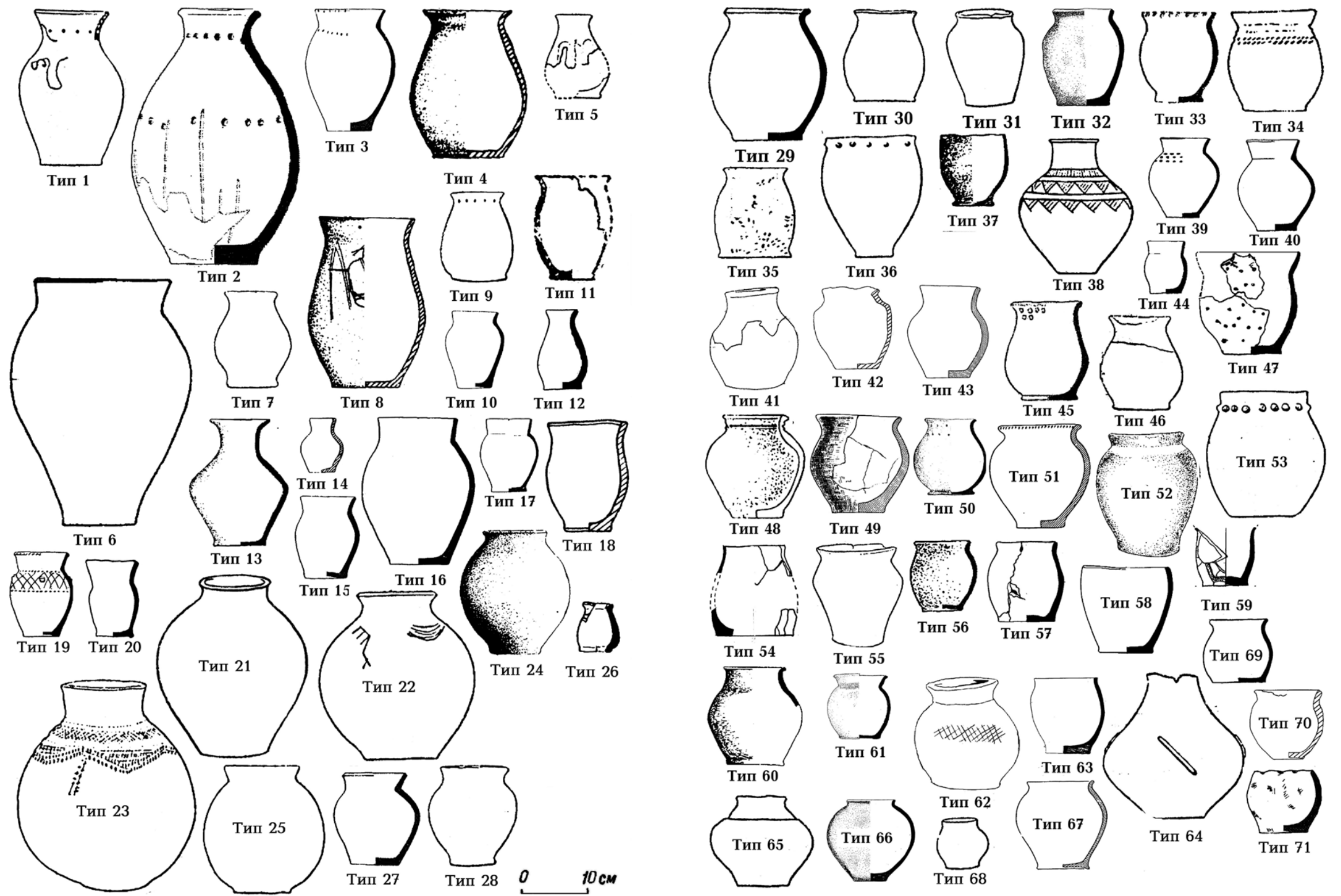
1. Горшки с боковым сливом

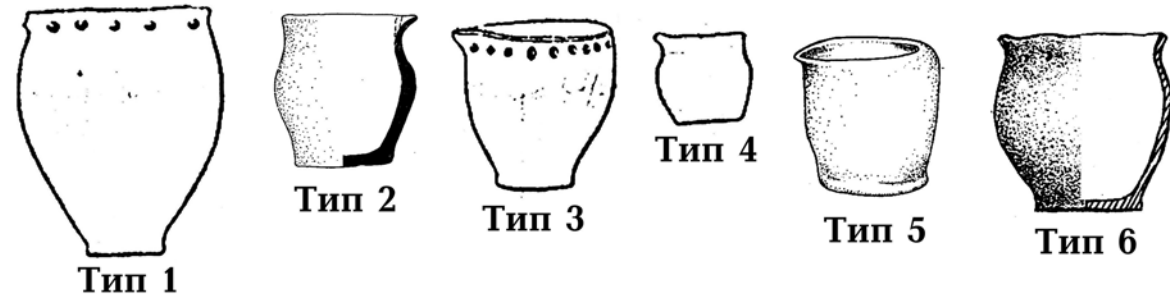

2. Горшки с носиком.





Таблица 5. Типология лепных круглодонных горшков

Тип	Характеристика пропорций						Тип А.С. Скрипкина	Кол-во экз.
	И1	И2	И3	И4	И5	И6		
<i>Очень вытянутые</i>								
1	1	1	1	1	2	3	1	1
2	1	1	2	1	2	3+4	2	2
3	1	1	3	1	1+3+4	3	3	3
4	1	1	4	1	4	3		1
5	1	1	1	2	2+3	3		2
6	1	1	2	2	2	3	4	1
7	1	1	3	2	2	3		1
8	1	2	2	1	2+3	3	5	2
9	1	2	2	2	3	3	6	2
10	1	2	1	3	3	3	7	1
11	1	3	3	2	3	3		1
<i>Вытянутые</i>								
12	2	1	3	1	3	2+3		3
13	2	1	4	1	2+3	1+2+3		5
14	2	1	1	2	3	2+3	8	6
15	2	1	2	2	3	1+2	19	2
16	2	1	2	2	3	3+4+5	9	7
17	2	1	3	2	3+4	2+3+4+5	10, 17	10
18	2	1	4	2+3	3+4	3+4	14	4
19	2	1	1	3	3+4	3	11	8
20	2	1	2	3	3	2+3+4	12, 18	7
21	2	1	3	3	3+4	3	13	3
22	2	1	4	3	3	1	14	1
23	2	1	1	4	3+4	3		2
24	2	1	2	4	3+4	3+4	15	5
25	2	1	1	5	3	3		1
26	2	2	1	1	4	3	20	1
27	2	2	2	1	4	2	24	1
28	2	2	3	1	3+4	3		2
29	2	2	3	2	4	3	22	1
30	2	2	1	2	3+4	2+3	20, 25	5
31	2	2	2	2	3+4	1+2+3+4	21, 26	4
32	2	2	3	2	3+4	4	22	3
33	2	2	1	3	2+4	2+3+4	28	3
34	2	2	3	3	4	2	27	1
35	2	2	2	4	4	3	23	1
36	2	3	2	2	4	3		1
<i>Средние</i>								
37	3	1	2	1	4	4		1
38	3	1	3	1	4	2+3	38	3
39	3	1	4	1	3+4	3+4	29	5
40	3	1	1	2	4	3+4	30	2
41	3	1	2	2	4	3+4	31	6
42	3	1	3	2	3	2+3	32	4
43	3	1	3	2	4	1	42	2
44	3	1	3	2	4	2	39	2
45	3	1	3	2	4+5	3	32	4
46	3	1	4	2	4	2+3	33	2
47	3	1	1	3	4	1+3	41	2
48	3	1	2	3	3+4	2+3+4	34, 40	15
49	3	1	3	3	3+4	2+3	35	4

Тип	Характеристика пропорций						Тип А.С. Скрипкина	Кол-во экз.
	И1	И2	И3	И4	И5	И6		
50	3	1	4	3	4	3	33	1
51	3	1	1	4	3+4	2+3+4+5		6
52	3	1	2	4	4+5	3+4	36	4
53	3	1	3	4	4	3	37	2
54	3	2	3	1	5	2		1
55	3	2	1	2	4+5	2+3	47	3
56	3	2	2	2	4	3+4	43	5
57	3	2	3	2	4+5	1+3	44, 49	5
58	3	2	4	2	4	3		1
59	3	2	1	3	5	3		1
60	3	2	2	3	4+5	2+3	45, 48	5
61	3	2	3	3	4	2+3+4	46	3
62	3	2	4	3	4	3		1
63	3	2	1	4	4	2		1
64	3	3	2	2	5	3	50	1
<i>Приплюснутые</i>								
65	4	1	3	1	5	4	51	1
66	4	1	4	1	4	4	52	1
67	4	1	1	2	4	2	57	1
68	4	1	2	2	4+5	2+3+4	58	10
69	4	1	3	2	4+5	2+3	54	10
70	4	1	4	2	4	3		2
71	4	1	5	2	5	3		1
72	4	1	1	3	4	3	55, 59	4
73	4	1	2	3	4	3+4	56	5
74	4	1	3	3	4+5	3		4
75	4	1	4	3	4+5	2+3	60	5
76	4	1	2+3	4+5	4	1+3		3
77	4	2	2	1	5	3		2
78	4	2	4	1	5	3		1
79	4	2	1	2	5	3		1
80	4	2	2	2	4+5	2+3+4	61	4
81	4	2	3	2	5	2+3		4
82	4	2	4	2	5	1		1
83	4	2	2	3	4+5	2+3	62	5
84	4	2	3	3	5	3		2
85	4	2	1	4	5	3		1
86	4	3	3	1	5	1	64	1
87	4	3	2	2	5	3	63	1
<i>Очень приплюснутые</i>								
88	5	1	3	1	5	2+3		2
89	5	1	4	1	5	4	65	1
90	5	1	5	1	4+5	2+3+4		3
91	5	1	1	2	5	1+3		2
92	5	1	3	2	4+5	2+3+4	66	6
93	5	1	4	2	5	3+4	67	3
94	5	1	2	3	5	4	68	1
95	5	1	3	3	3+5	3+4+5		3
96	5	2	4	1	5	3	69	1
97	5	2	5	1	5	2+3		2
98	5	2	1	5	5	3		1

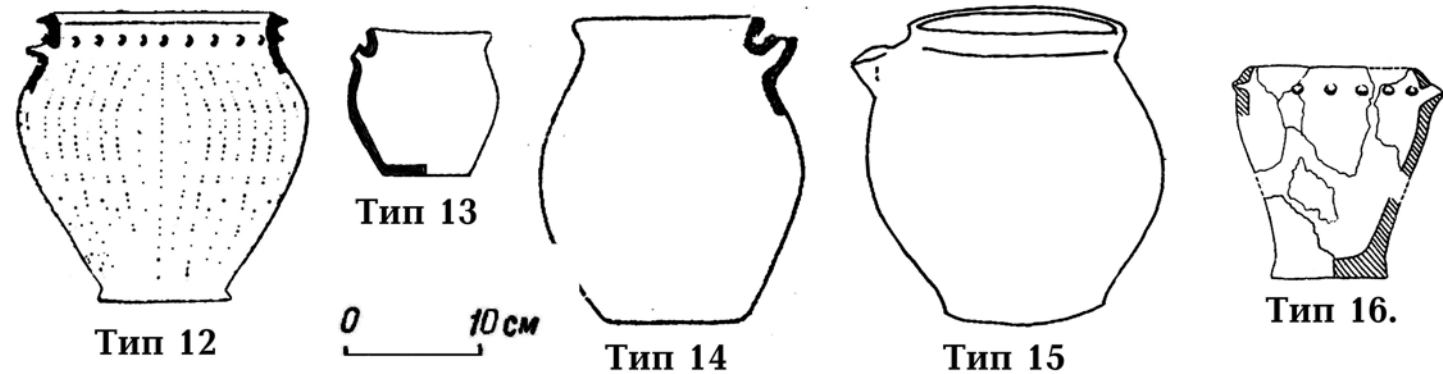
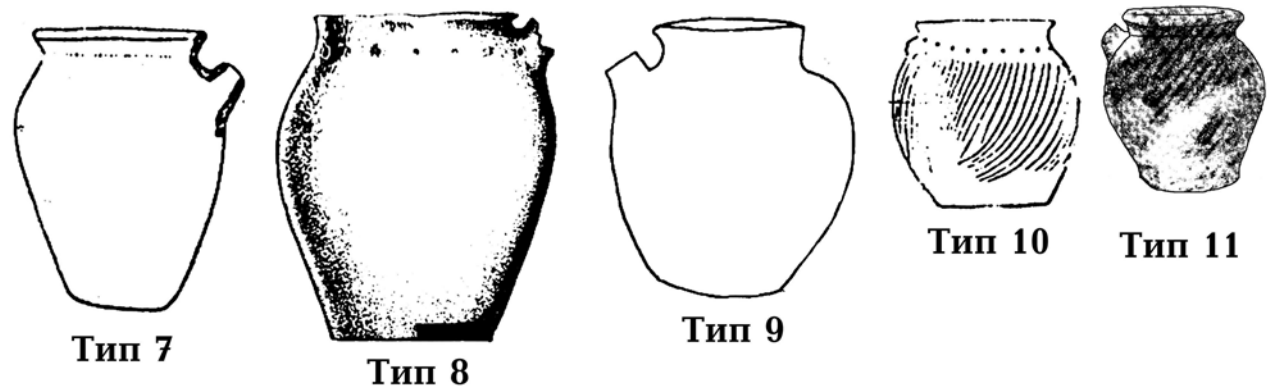



Таблица 6. Типология лепных круглодонных горшков с носиком-сливом

Тип	ХАРАКТЕРИСТИКА ПРОПОРЦИЙ						Тип по А.С. Скрипкину	КОМПЛЕКСЫ
	И1	И2	И3	И4	И5	И6		
1	2	1	1	3	3	3	11	Новый Кумак-71 к.24
2	2	1	3	3	3	4	13	Ак Жар к.29
3	3	1	2	3	3	3	34	Иваново I к.3
4	3	1	3	1	4	3	38	Мечет Сай к.9 п.1
5	4	1	2	2	5	4	58	Бердянский V к.5 п.6
6	4	1	2	3	4	4	56	Варна к.2
7	4	1	3	2	5	2	54	Сибай II к.3

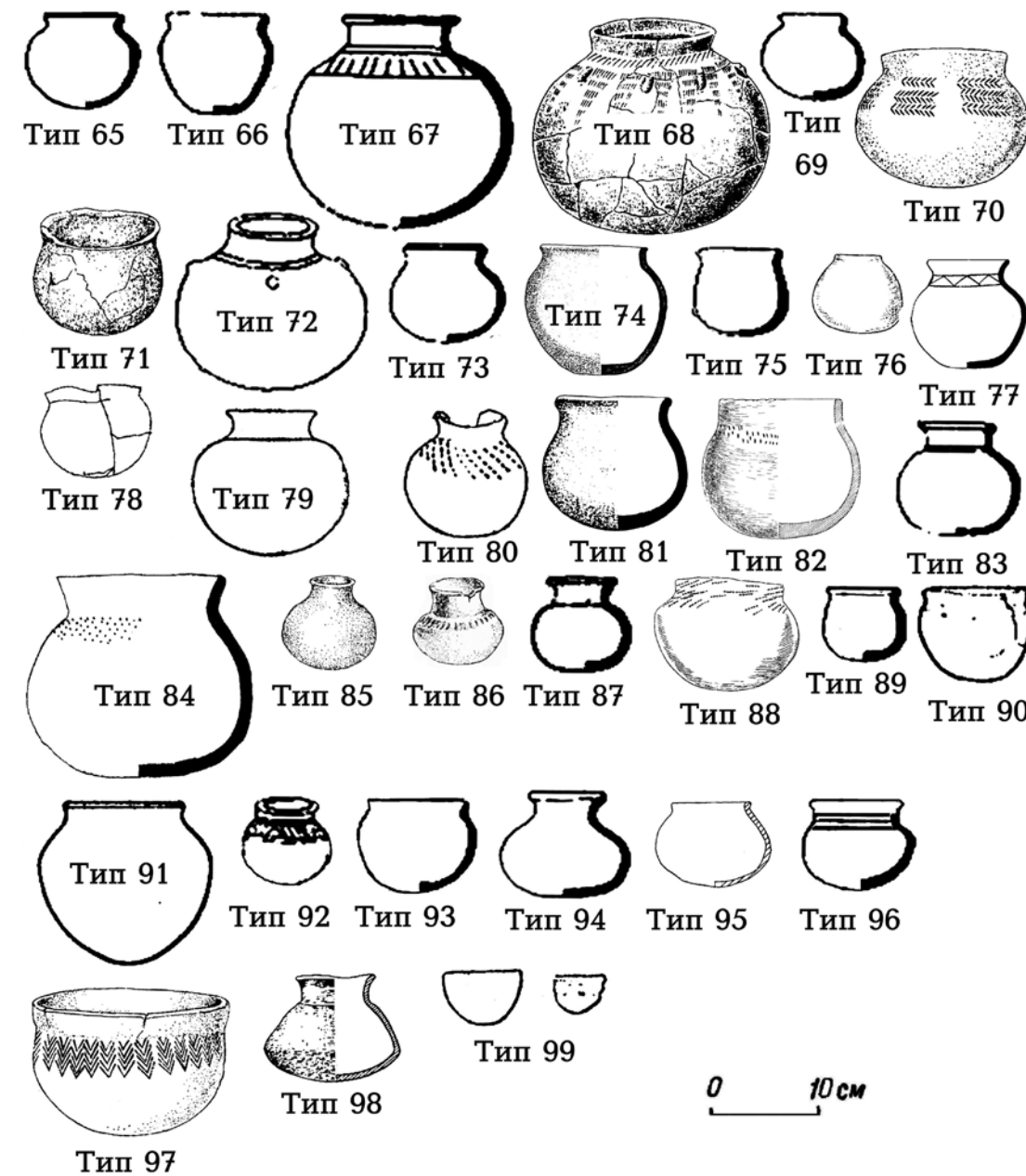
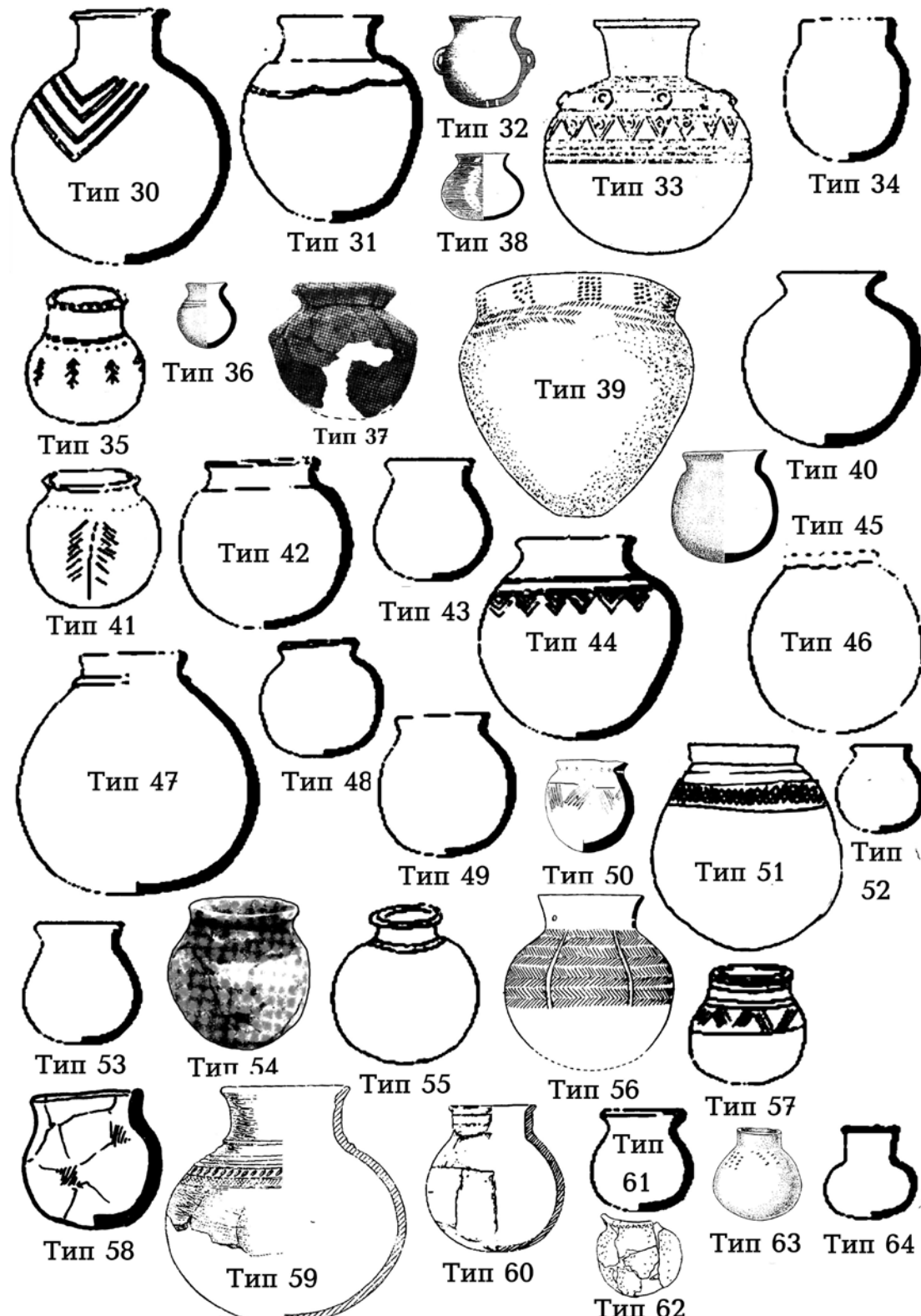
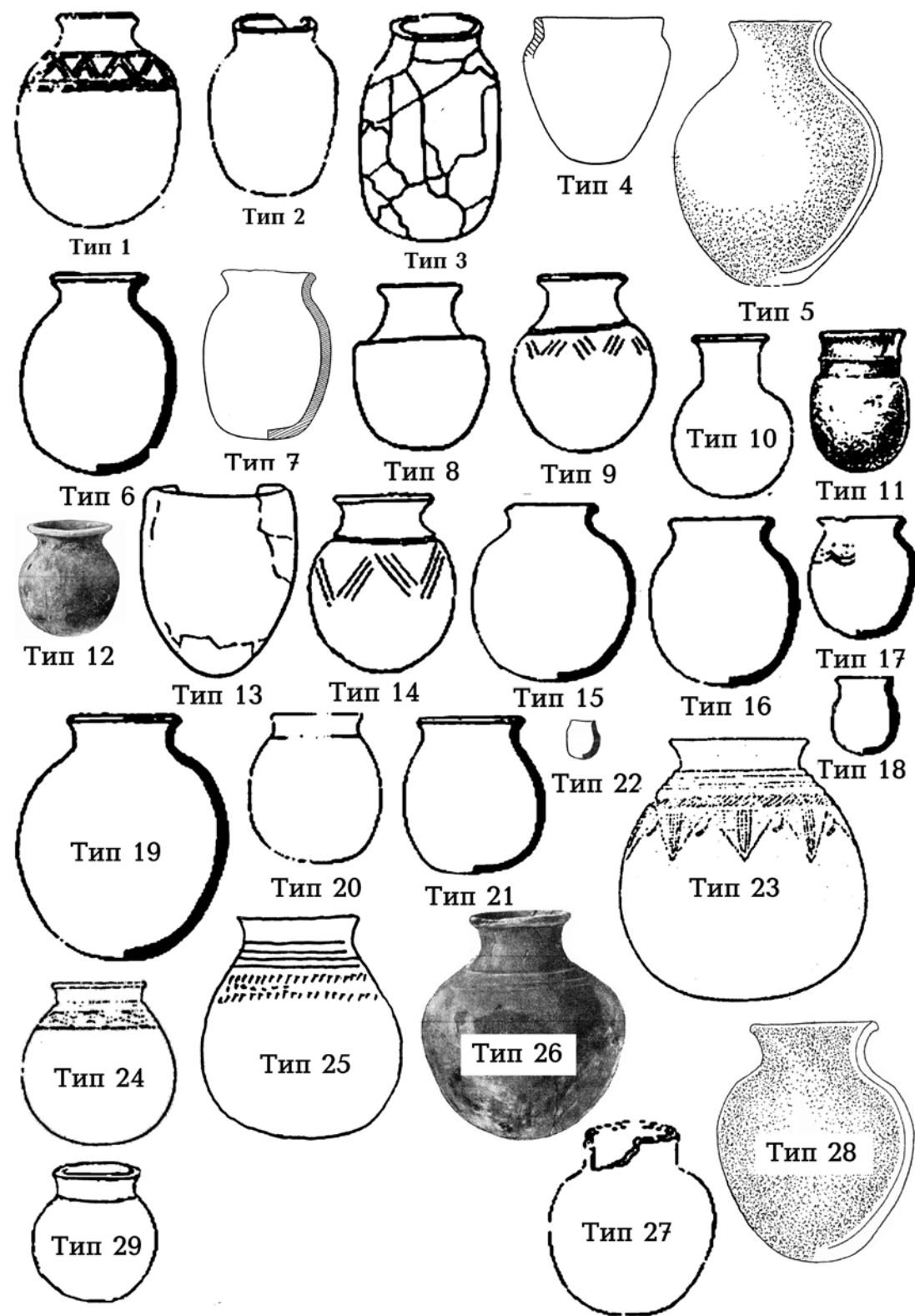
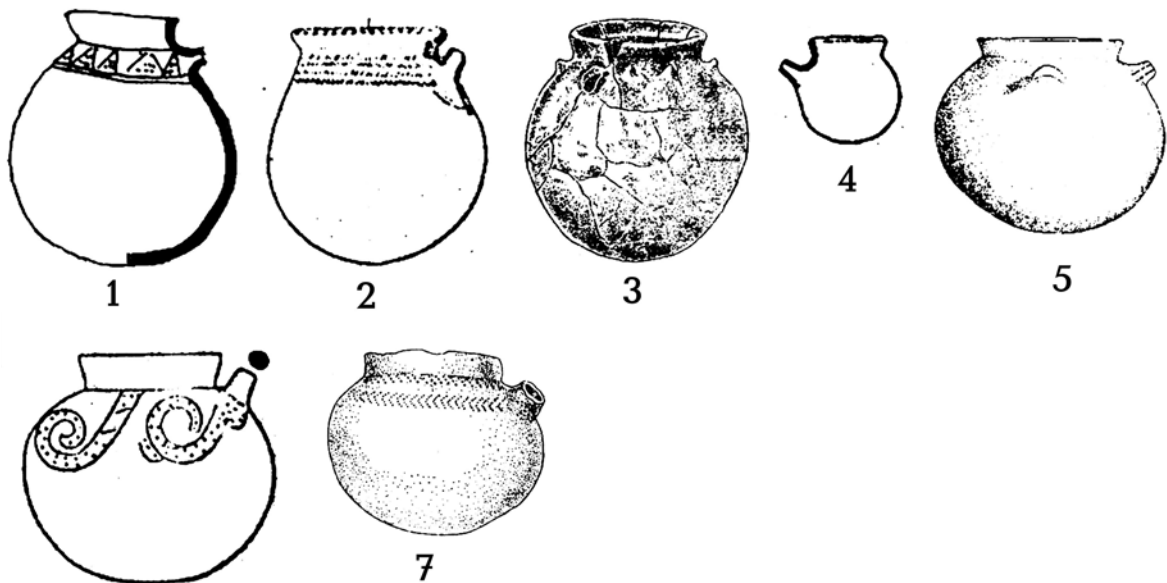

0 10



Таблица 7. Типология лепных сероглиняных плоскодонных кувшинов

Тип	ХАРАКТЕРИСТИКА ПРОПОРЦИЙ							Д	Р	Тип А.С. Скрипкина	Кол-во экз
	И1	И2	И3	И4	И5	И6	И7				
<i>Сильно вытянутые кувшины</i>											
1	1	1	1	2	2+3	3	2+4	1	1		3
2	1	1	1	3	3	1+3	2	1	1+2+4		3
3	1	1	2	2+3	1+2	1+3	3+4	1+2	1+3		3
4	1	1	2	4+5	2	3	2	1	2	B20	2
5	1	1	4	2	1	3	5	1	2		1
6	1	2	1	2+3	2+3	3	1+2+4	1	1+2	B1, B2	5
7	1	2	2	1+2	3	2	2	1	2+4		2
8	1	2	2	3	3	3	3	1	1	B3	2
9	1	2	2	4	3	3	4	1	1		1
10	1	2	3	1	3	3	2	4	1		1
11	1	3	1	2	3	3	1+2	1+2	1+2		3
12	1	3	1	3	4	3	2+3	1	1		2
13	1	3	2	2	2+4	3	3+4	1	2+3	B26	2
14	1	4	2	2	4	3	3	1	1		1
<i>Вытянутые кувшины</i>											
15	2	1	1	2	3	3	2+3	1+4	1+2		3
16	2	1	1	3	4	3	1	1	1	B6	1
17	2	1	1	5	3	3	4	1	2		1
18	2	1	2	1	3+4	3	2	1	1+3		2
19	2	1	2	2+3	3	3+4	2+3+4	1+2	1+2	B4, B7	5
20	2	1	3	2	4	3	3	2	1	B5	1
21	2	1	3	3	3	2+3	2+3	1+2	1		2
22	2	1	4	4	3	3	5	1	1		1
23	2	1	5	2	4	3	4	2	1		1
24	2	2	1	1+2	3+4+5	1+3	1+2+3	1	1		7
25	2	2	1	3	3+4	3+4	2+3	1	1+2		4
26	2	2	1	4	4	3+5	2+3	1+2	1+2		2
27	2	2	2	2	4	3	2+3	1	1+2+3		5
28	2	2	2	3	4	3	1+2	1	2+3+5		3
29	2	2	3	2+3	3	3	2+4	1	1+3		2
30	2	3	1	2+3	4+5	3+4	1+2+3	1+3	1		4
31	2	3	2	2	4	3	2+3	1	2+3		2
32	2	3	2	3	4	3	2+3	1	1+2		2
33	2	3	3	1	4	1	4	1	1		1
34	2	5	1	1	5	1	3	1	2		1

Тип	ХАРАКТЕРИСТИКА ПРОПОРЦИЙ							Д	Р	Тип А.С. Скрипкина	Кол-во экз
	И1	И2	И3	И4	И5	И6	И7				
<i>Средние кувшины</i>											
35	3	1	1	2	4	3	1+2	1	1	B9	3
36	3	1	1	3+4	3+4	3+4	2	1	1+2	B12, B13, B22	3
37	3	1	2	2	3	3	2	1	1	B10	1
38	3	1	2	3	4	5	1	1	1		1
39	3	1	3	2	3+4	3	1+4	1	1	B11	2
40	3	1	3	3	4	3	3	2	1		1
41	3	1	4	1+2+3	3+4	3	3	1+2	1		4
42	3	2	1	2	5	3	2	1	2		1
43	3	2	1	3	5	3	2	1	2	B24	1
44	3	2	2	2	4	3	1+2	1+3	1	B14	2
45	3	2	3	2	3+4	3	1+2	1	1+2		2
46	3	3	1	1	5	1	3	1	1		1
47	3	3	2	3	5	3	3	1	2	B23	1
48	3	4	1	3	4	3	2	1	3		1
49	3	4	2	2	5	1	3	1	1		1
<i>Приплюснутые кувшины</i>											
50	4	1	1	2	4	5	3	1	1		1
51	4	1	2	2	4+5	2+3	3	1	1	B17	2
52	4	1	2	3	4	3	3	1	1		1
53	4	1	2	4	4	3	4	1	1	B16	1
54	4	1	3	1	4	3	3	1	1	B15	1
55	4	1	3	3	4	3	2	1	1		1
56	4	1	4	2+3	3+5	3+4	3+4	1+2	1+2	B25	2
57	4	1	5	2	5	4	4	1	?		1
58	4	4	1	3	5	3	2	1	2		1
<i>Очень приплюснутые кувшины</i>											
59	5	0	4	5	5	1	5	1	1	B19	1
60	5	1	2	2	5	3	2	1	1	B18	1
61	5	1	3	2+3	5	3+4	3+4+5	1	1		3
62	5	1	4	2	5	4	3	1	2		1
63	5	2	1	3	5	3	3	1	1		1
64	5	2	3	2	5	3	2	1	1		1
<i>Кувшины с гофрированным горлышком</i>											
65	2	2+3	1	2+3	4	2+3	2	2	1		3

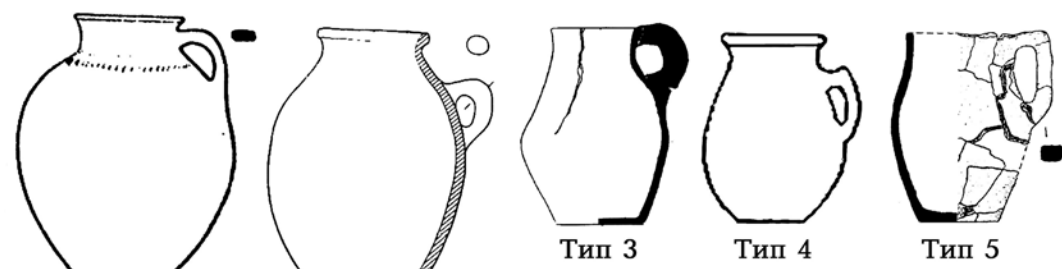

Тип 1 Тип 2 Тип 3 Тип 4 Тип 5



Тип 6 Тип 7 Тип 8 Тип 9 Тип 10

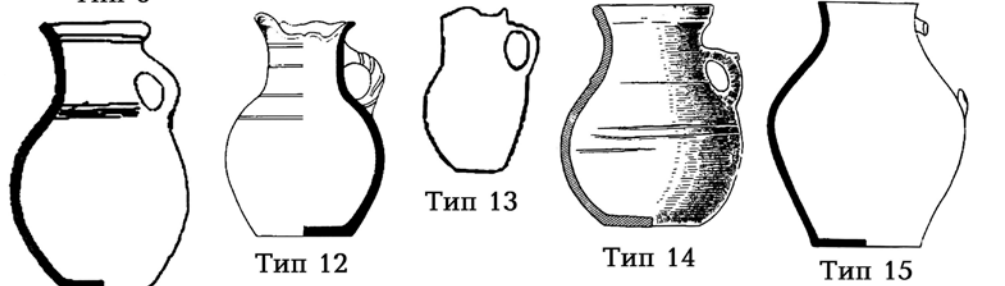

Тип 11 Тип 12 Тип 13 Тип 14 Тип 15

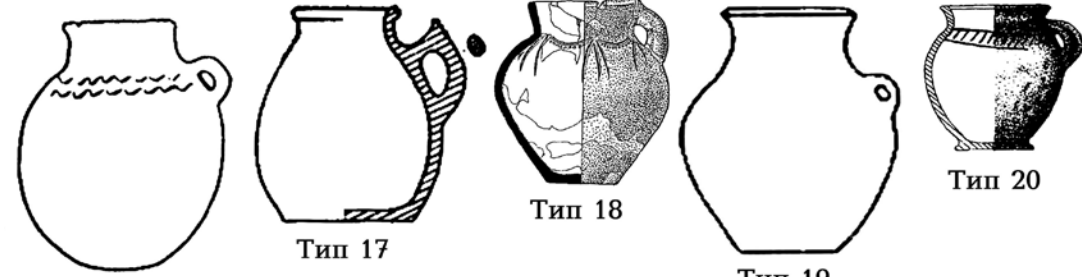

Тип 16 Тип 17 Тип 18 Тип 19 Тип 20

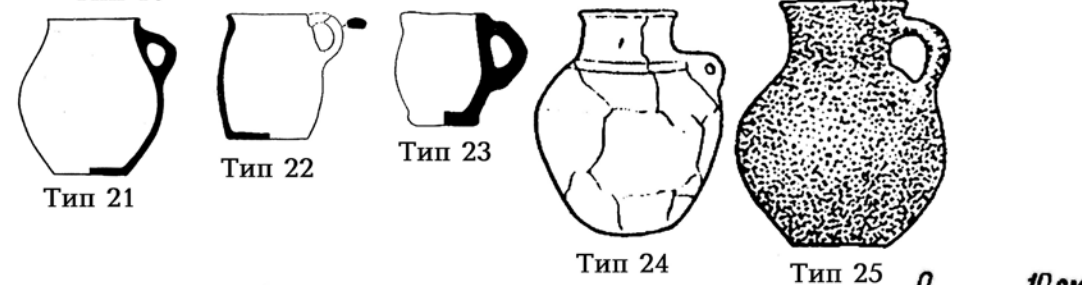

Тип 21 Тип 22 Тип 23 Тип 24 Тип 25

0 10 см



Тип 26 Тип 27 Тип 28 Тип 29 Тип 30

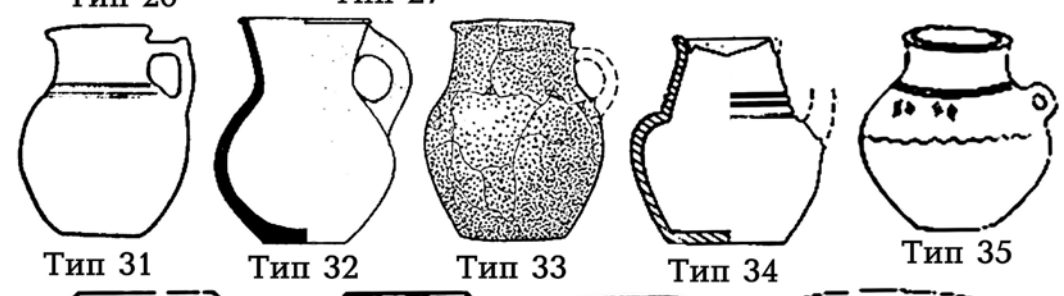

Тип 31 Тип 32 Тип 33 Тип 34 Тип 35



Тип 36 Тип 37 Тип 38 Тип 39

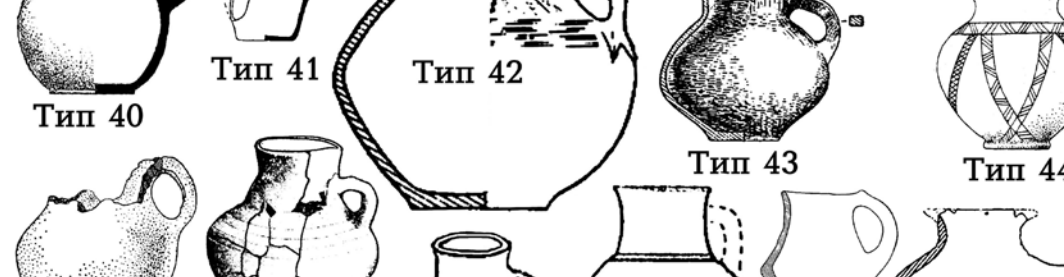

Тип 40 Тип 41 Тип 42 Тип 43 Тип 44

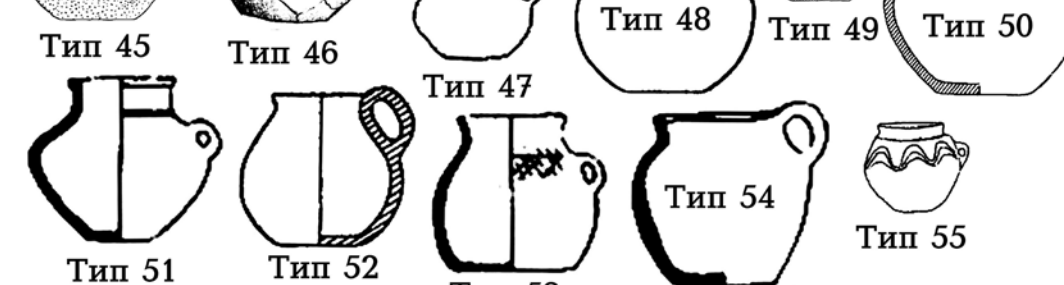

Тип 45 Тип 46 Тип 47 Тип 48 Тип 49 Тип 50 Тип 51 Тип 52 Тип 53 Тип 54 Тип 55

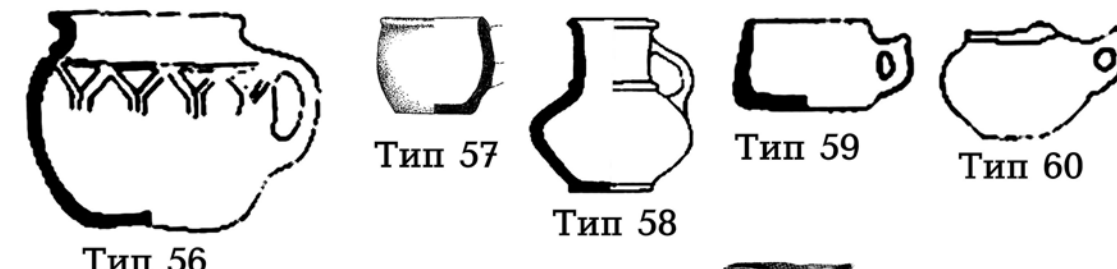

Тип 56 Тип 57 Тип 58 Тип 59 Тип 60

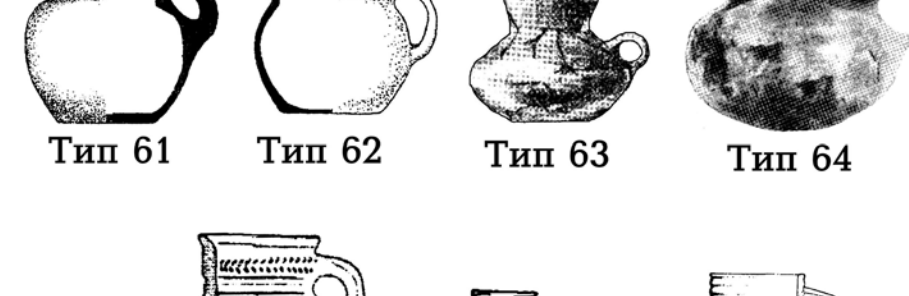

Тип 61 Тип 62 Тип 63 Тип 64

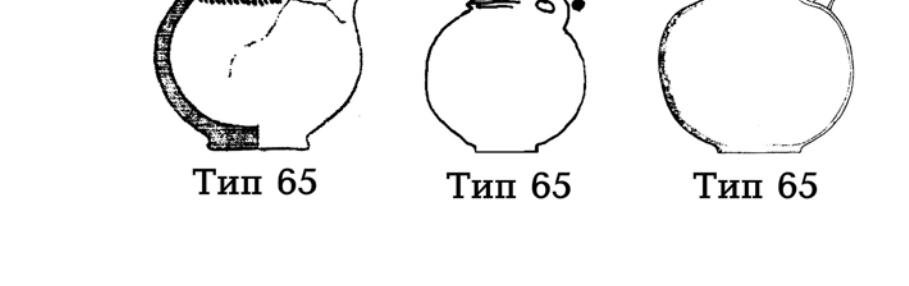

Тип 65 Тип 65 Тип 65



Таблица 8. Типология лепных кувшинов с круглым дном

Тип	ХАРАКТЕРИСТИКА ПРОПОРЦИЙ						Д	Р	Тип А.С.Скрипкина	Кол- во экз.
	И1	И2	И3	И4	И5	И6				
<i>Вытянутые кувшины</i>										
1	2	1	1	2	3	3	5	1	Г1	2
2	2	1	2	2	3	3	5	1	Г2	2
3	2	1	3	2	3	3	5	1		1
4	2	2	1	2	3+4	3	5	1+2		3
5	2	2	1	3	3+4	3	5	1+2		5
6	2	3	1+2	2	3+5	3	5	1+4		3
<i>Средние кувшины</i>										
7	3	1	2	3	3	3	5	2	Г3	1
8	3	1	3	3	4	3	5	3	Г5	1
9	3	2	2	1	4	3	5	2	Г4	1
10	3	3	3	2	5	1	5	3	Г6	1
<i>Очень приплюснутые кувшины, кружки</i>										
11	5	1	2	2	5	3	5	1		1
12	5	1	3	4	5	3	5	1		1
13	5	1	4	2	5	3	5	1		1





Таблица 9. Типология лепных мисок с плоским дном

Тип	И1	И2	И3	И4	И5	И6	Вариант	Комплекс
1	1	1	1	1	1	0	а	Ново-Никольское к.18
1	1	2	5	1	0	2	б	Калиновка к.1 п.9
2	2	1	1	1	1	0	в	Ново-Никольское к.46
2	2	1	1	1	1	0	в	Вязово к.30
2	2	2	1	1	2	0	г	Красногоровка I к.22 п.6
2	2	2	2	3	1	0	д	Новогригорьевка к.1 п.9
3	3	1	1	4	1	0	е	Вязово к.58
3	3	2	1	1	1	0	ж	Романовский II к.4
3	3	2	5	1	0	6	з	Вязово к.9
3	3	2	5	4	0	8	и	Вязово к.17
3	3	2	5	4	1	0	к	Вязово к.17

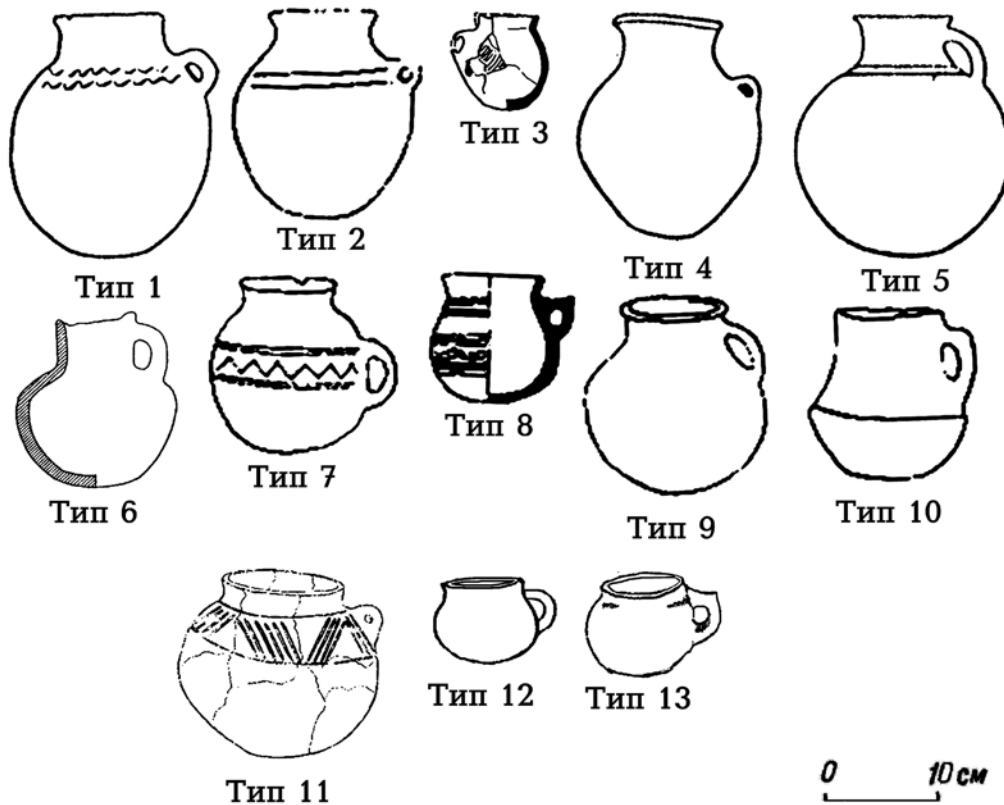
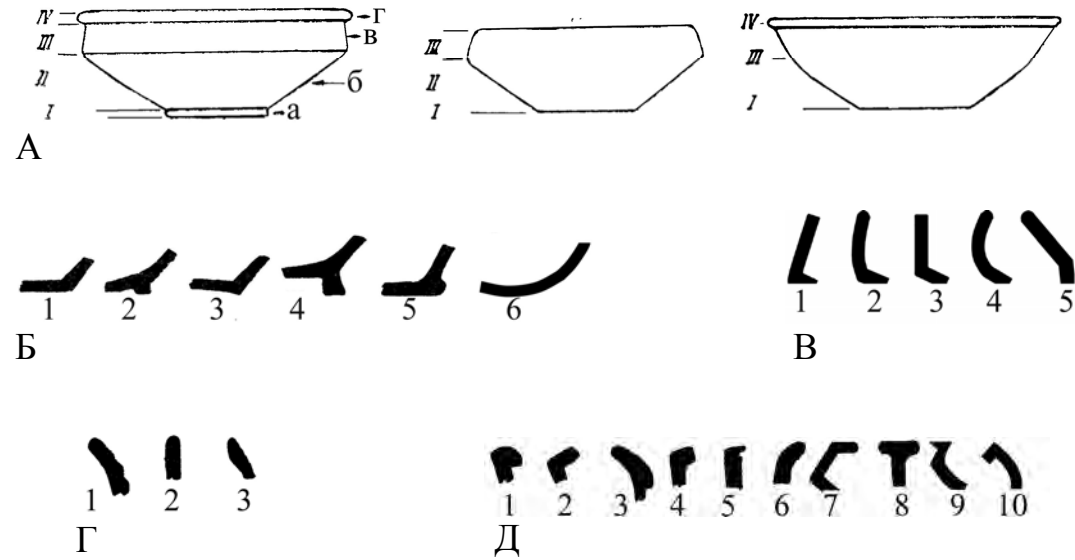
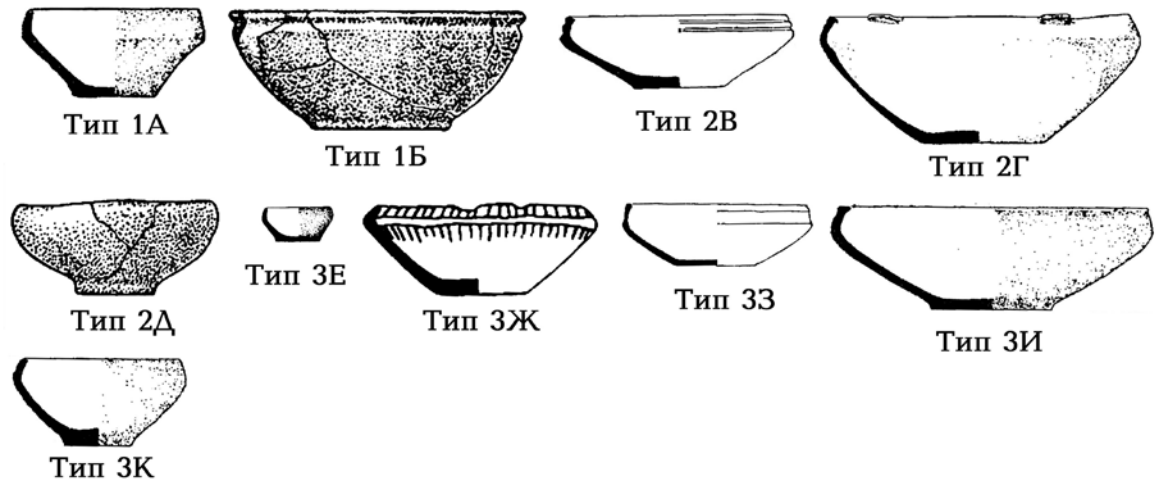

А. Варианты членения мисок (по А.С. Скрипкину): Ia – дно; IIб – стенка; IIIв – бортик; IVг – венчик

Б. Форма дна: 1 – плоское; 2 – низкий кольцевой поддон; 3 – вогнутое; 4 – высокий кольцевой поддон; 5 – выделенное дно; 6 – круглое.

В. Форма бортика: 1 – прямой с наклоном внутрь; 2 – выпуклый; 3 – прямой вертикальный; 4 – округлый; 5 – прямой, отогнутый наружу.

Г. Оформление края бортика: 1 – округлый; 2 – прямой; 3 – с утолщением с внутренней стороны.

Д. Форма венчика: 1 – овальный со смещением наружу; 2 – резко отогнутый наружу; 3 – с вытянутым наплывом с наружной стороны; 4 – со срезанным внутрь краем и наплывом с наружной стороны; 5 – ровно срезанный, обозначен врезанной линией с наружной стороны; 6 – округлый, плавно отогнутый наружу; 7 – отогнутый внутрь; 8 – прямой с площадкой; 9 – вертикальный косо срезанный; 10 – вертикальный резко загнутый внутрь.



Таблица 10. Типология чернолощённых горшков с плоским дном, орнаментированных «полотенцами»

Тип	ХАРАКТЕРИСТИКА ПРОПОРЦИЙ							Тип А.С. Скрипкина	Кол-во экз.
	И1	И2	И3	И4	И5	И6	И7		
<i>Сильно вытянутые горшки</i>									
1	1	1	2	1	2	4	1	A1	1
2	1	1	2	2	3	2	3	A6	1
3	1	1	3	3	2	4	2	A11	1
4	1	1	1	5	2	3	4		1
5	1	2	1	1	3	3	1	A13	1
6	1	2	3	2	3	3	3	A17	1
7	1	3	1	2	3	3	1		1
<i>Вытянутые горшки</i>									
8	2	1	1	1	3	3	1	A22	1
9	2	1	2	1	3	3	4	A23	1
10	2	1	3	1	3	3	2	A24	2
11	2	1	1	2	3	3+4	1+2	A27	5
12	2	1	2	2	1+3	3+4	2	A28	4
13	2	1	3	2	4	3	3	A29	1
14	2	1	1	3	3	3+4	3	A31	3
15	2	1	2	3	3	3	2+3	A32	3
16	2	2	2	1	4	1	2	A37	2
17	2	2	3	1	3	3	4	A49	3
18	2	2	1	2	3+4	2+3+4	1+2+3	A39	12
19	2	2	2	2	4	2	2	A40	1
20	2	2	1	3	4	1+3	2	A42	2
21	2	2	2	3	3+4	2+3	2+3	A43	2
22	2	2	1	4	4	3	3	A37	2
23	2	2	2	4	3	3	2	A45	1
24	2	2	1	5	4	3	3		1
25	2	3	1	2	5	3	1		1
26	2	3	2	2	4	2	3	A53	1

Тип	ХАРАКТЕРИСТИКА ПРОПОРЦИЙ							Тип А.С. Скрипкина	Кол-во экз.
	И1	И2	И3	И4	И5	И6	И7		
27	2	3	3	2	5	1	4	A55	1
28	2	3	2	3	4+5	1+3	2+3	A47	4
<i>Средние горшки</i>									
29	3	1	3	1	4	3	2	A58	1
30	3	1	1	2	4	1	3	A61, A81	2
31	3	1	2	2	3	3	1	A62	2
32	3	1	3	2	4	4	2+3	A63	2
33	3	1	1	3	4+5	3	1+2		2
34	3	1	1	4	4	3	3		1
35	3	2	1	2	5	3	2		1
36	3	2	2	2	4	3	2	A72	3
37	3	2	3	2	5	3	2	A73	1
38	3	2	2	3	4	3	2		1
39	3	2	1	4	5	1	3		1
40	3	3	1	2	3	1	4		1
41	3	3	2	2	5	3	3	A79	1
42	3	4	2	3	5	2	3	A80	1
<i>Приплюснутые горшки</i>									
43	4	1	1	2	4	4	2	A87	1
44	4	1	2	2	4	3	2	A100	2
45	4	1	3	2	5	3	3	A89	1
46	4	1	1	3	4	3	2	A91	1
47	4	1	3	3	4	4	3		1
48	4	2	2	2	5	3	1	A103	1
<i>Очень приплюснутые горшки</i>									
49	5	1	3	2	5	4	3		1
50	5	1	5	2	5	4	3		1
51	5	2	4	1	5	3	1		1
52	5	3	2	3	4	3	1		1





Таблица 11. Типология горшков с круглым дном, орнаментированных «полотенцами»

Тип	ХАРАКТЕРИСТИКА ПРОПОРЦИЙ						Тип А.С. Скрипкина	Комплексы
	И1	И2	И3	И4	И5	И6		
1	1	1	2	2	3	4	Б4	Покровка VII 10/1
2	2	1	1	2	3	4	Б9	Заплавное 2/3
3	2	1	3	1	3	2		Петропавловка I 2/9
4	2	2	1	2	3	3	Б20	Краснополье E14/15
5	3	1	4	2	4	3	Б33	Молчановка II 5/2
6	3	2	1	2	5	3	Б47	Герасимовка III 1/7
6	3	2	1	2	4	3	Б47	Ленинск 3/15
7	3	2	3	3	5	4	Б46	Бережновка II 4/4
8	3	5	2	5	5	1		Кардаиловский I 24/3
9	4	1	2	3	4	3	Б56	Днепрострой 26/4
10	5	1	2	3	5	1	Б68	Усатово G5/12
11	5	2	3	1	5	3		Спичаковка 1/12



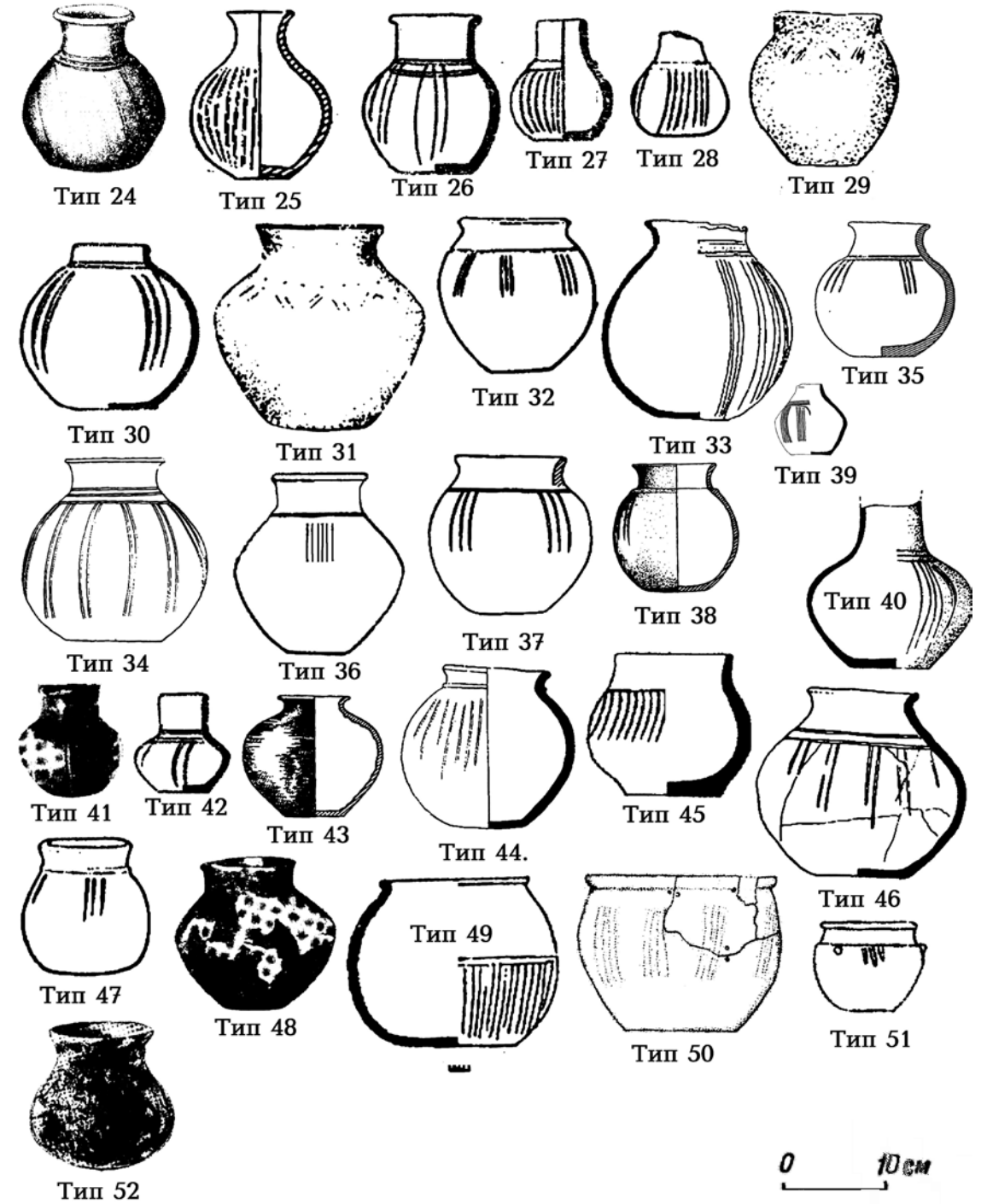
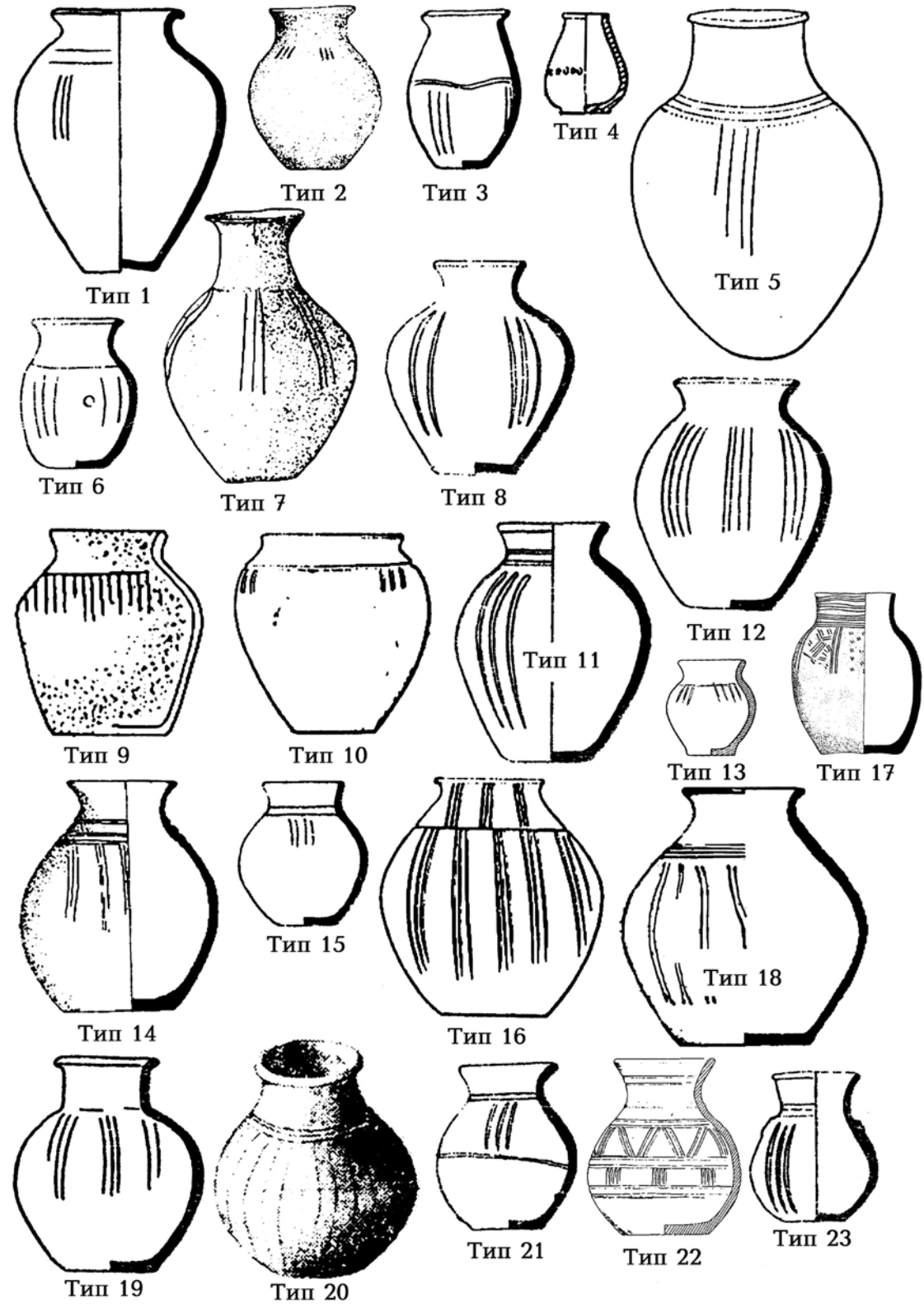

Таблица 12. Типология чернолощёных кувшинов с плоским дном, орнаментированных «полотенцами»

Тип	ХАРАКТЕРИСТИКА ПРОПОРЦИЙ									Тип А.С. Скрипкина	Кол-во экз.
	И1	И2	И3	И4	И5	И6	И7	Д	Р		
<i>Сильно вытянутые кувшины</i>											
1	1	1	1	3	2+3	2+4	2+3	1+2	1	М1	3
2	1	2	1+2	2	3	3	1+2	1+2	1+4		3
3	1	2	1	3	2+3	3	2+3	1+2	1+2	М8	4
4	1	2	1	5	2+3	3+4	2+3+5	1	2+3	М4	3
5	1	3	1+2	2	3+4	3	1+2	1	1+2	М9	3
6	1	3	1	3	3+4	3+4	2+3	1	1+2	М10	4
7	1	3	1	3	4	3	3	1	5	М11	1
8	1	3	1	5	4	3	2+3	1	2	М12	2
9	1	4	1	1+2	3+4	2+3	3	1	2		2
<i>Вытянутые кувшины</i>											
10	2	1	1	2	3+4	3+4	1+2+3	1	1+2		6
11	2	1	3	2	3+4	3	2	1	1		1
12	2	1	1+2	3	3+4	3+4	2+3	1	1+2	М20	4
13	2	1	1	4	3	3	2	1	2	М21	1
14	2	1	2	4	3	3	3	1	1	М22	1
15	2	2	1	1	3	3	1	1	2	М24	1
16	2	2	1+2	2	3+4+5	2+3	1+2+3+4	1+3+4	1+2		14
17	2	2	1	3	3+4	3	1+2+3	1+2	1+2+3	М25	7
18	2	2	2	3	3+4	3	2+3	1	1+2		2
19	2	2	1	4+5	3+4	3	2+3	1	1+2		3
20	2	3	1	1+2	2+4+5	3	1+3	1+4	1+2+3	М26	6
21	2	3	2	2	4	2+3	2+4	1	1	М27	3
22	2	3	1+2	3	4+5	3	2+3	1+4	1	М28	4
23	2	4	1	2+3	4+5	3	3	1	1+2		2
<i>Средние кувшины</i>											
24	3	1	1	2	4	5	2	1	1		1
25	3	1	2	2	4	4	2	1	1		1
26	3	1	3	2	3	4	2	4	1		1
27	3	1	2	4	4	1	3	1	2	М33	1
28	3	2	1	1	4	3	3	4	1		1
29	3	2	1+2	2	4	3	2+3	1	1		2
30	3	2	1	3	4+5	2+3	1+2+3	1	1+2		4
31	3	3	1	2	3	3	2	1	2		1
32	3	3	1	4	5	3	3	1	1		1
<i>Приплюснутые кувшины</i>											
33	4	1	2	2+3	4	3+4	2+3	1	1		2
34	4	1	1+2	4	4+5	1+3	2+3	1	1		2
35	4	2	2	3	5	3	2	1	1		1
<i>Очень приплюснутые кувшины</i>											
36	5	1	2	2	5	3	3	1	1		1



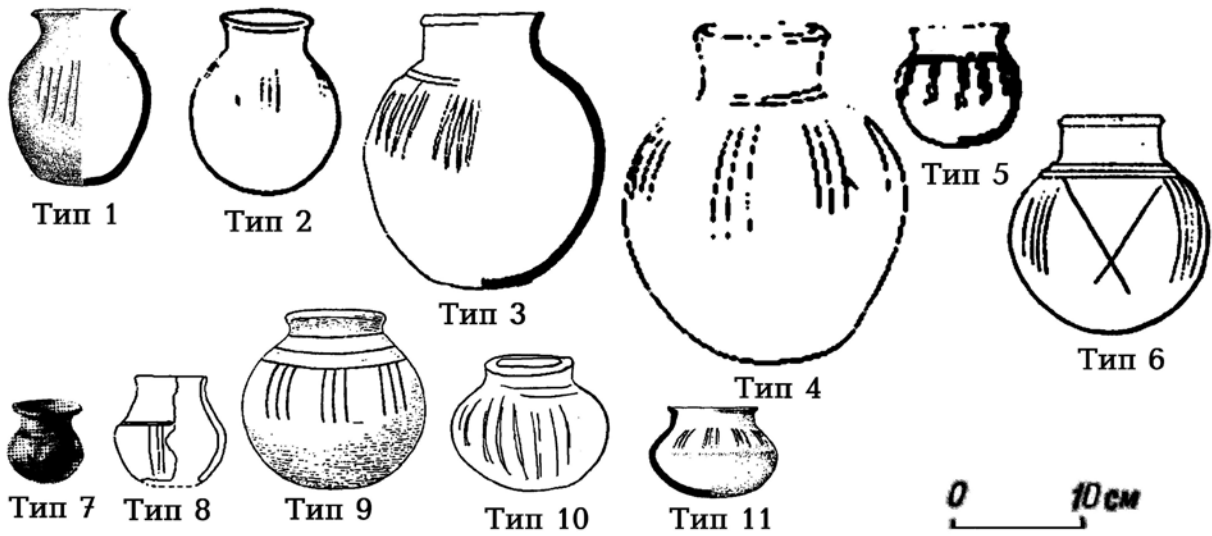

Таблица 13. Типология чернолощённых кружек, орнаментированных «полотенцами»

Тип	ХАРАКТЕРИСТИКА ПРОПОРЦИЙ							Р	Д	Кол-во экз
	И1	И2	И3	И4	И5	И6	И7			
1	1	3	4	5	4	3	4	1	2	1
2	2	1	3	5	3	3	2	1	1	1
3	2	2	4	3	5	2	4	1	1	1
4	2	3	2	5	5	3	4	1	1	1
5	2	3	3	4+5	5	1+2+3	2+4+5	1+4	1+2	3
6	2	4	3	5	4+5	3	4+5	1+4	2+3	2
7	3	0	0	5	3+5	0	4	1	2	2
8	3	1	5	3	4	3	3	1	1	1
9	3	2	3	5	4	1	3	1	1	1
10	3	2	4	4+5	5	2	3+4	1	1	2
11	3	3	1	5	5	3	5	1	2	1
12	3	3	2	2+3	5	3	2+5	1	1+2	2
13	3	3	3+4	5	5	1+3	3+4	1	1+3	2
14	4	1	2+3	4	5	2+3	2+3	1	1+2	2
15	4	1	3+4	5	5	1+3	4	1	1+2	2
16	4	2+3	2	4	5	1+3	3+4	2+4	1	2
17	5	1	2	3	5	2	3	1	1	1

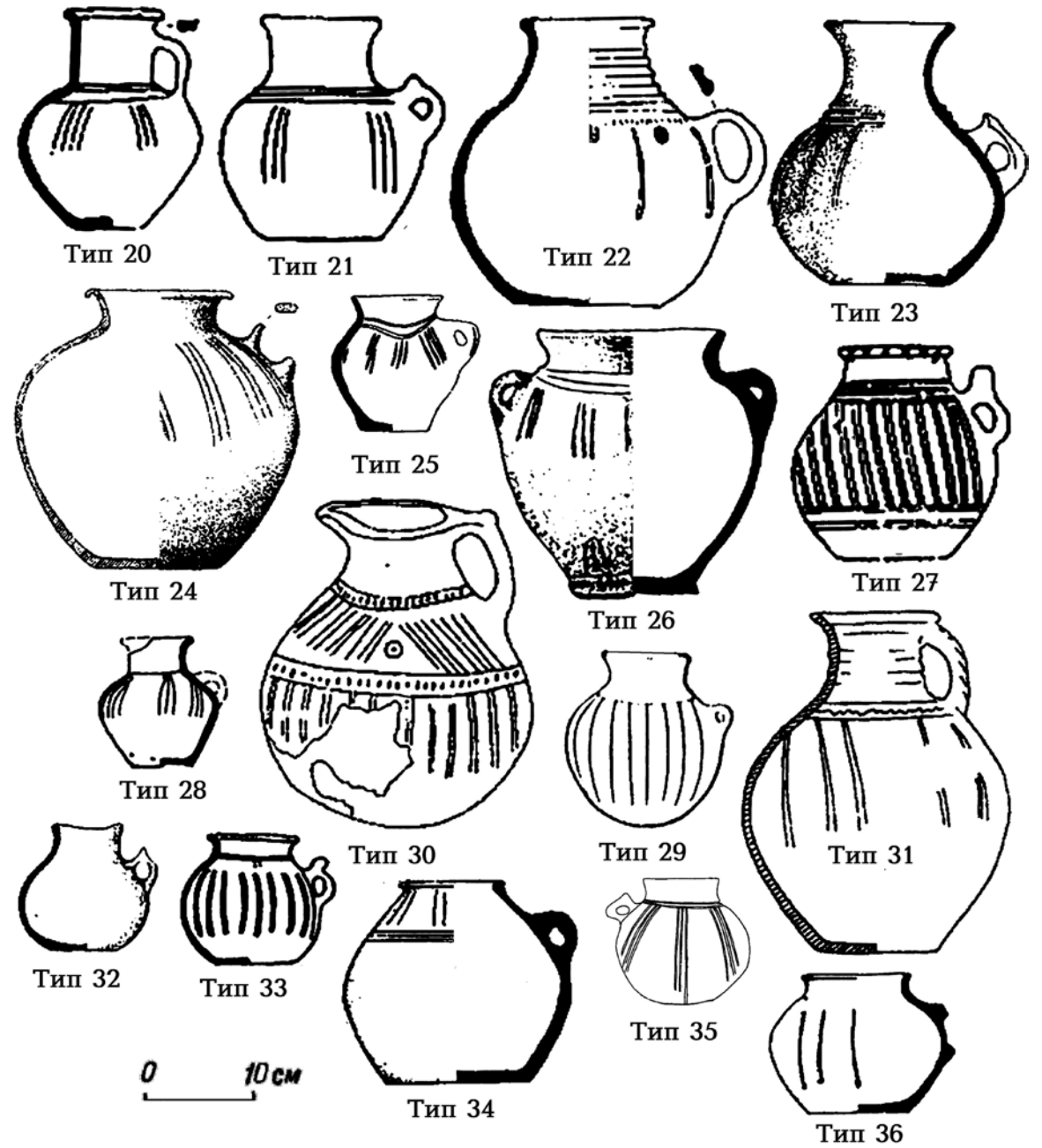
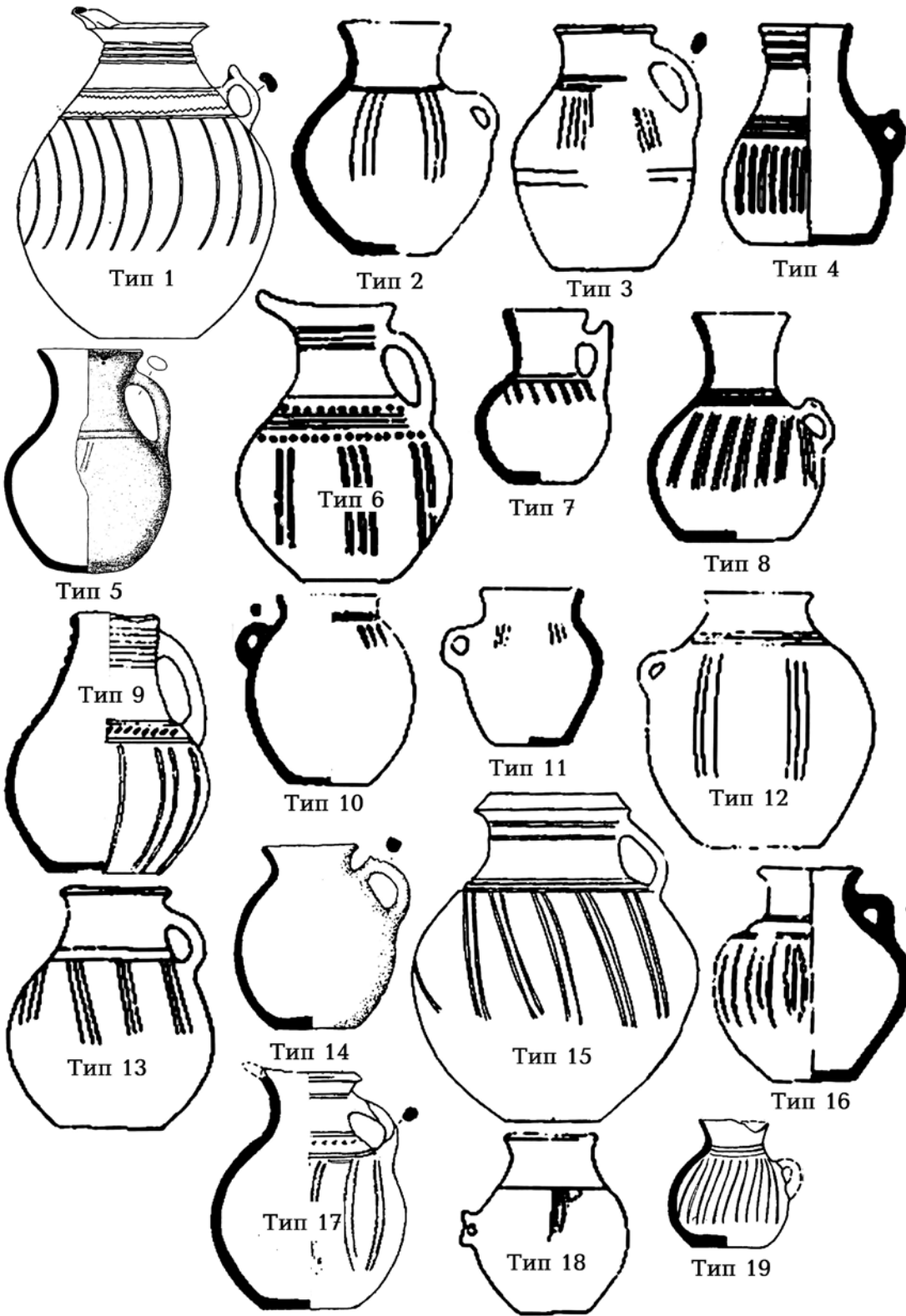

Тип 1



Тип 2



Тип 3



Тип 4



Тип 5



Тип 6



Тип 7



Тип 8



Тип 9



Тип 10



Тип 11



Тип 12



Тип 13



Тип 14



Тип 15



Тип 16



Тип 17

0 10 см



Таблица 14. Типология чернolощёных мисок, и мисок орнаментированных «полотенцами»

Тип	Вариант	КОД ФОРМЫ						Вариант А.С. Скрипкина	Кол-во Экз.
		И1	И2	И3	И4	И5	И6		
1	а	1	1	3	1	0	1		1
1	б	1	1	1	1	0	2	д	1
1	в	1	1	1	1	0	3		1
1	г	1	1	1	1	0	6		1
1	д	1	1	1	3	0	8		3
1	е	1	1	5	4	0	8		1
1	ж	1	1	1	1	0	9		1
1	з	1	1	1	1	1	0	е	1
1	з	1	1	5	1	1	0		1
1	и	1	2	1	1	0	1		1
1	к	1	2	1	1	0	2		1
1	л	1	2	1	1	0	6		1
1	л	1	2	3	1	0	6		1
2	м	2	1	1	1	1	0		1
2	н	2	1	1	2	1	0	л	1
2	о	2	1	1	3	0	2		1
2	п	2	1	1	5	0	2		1
2	р	2	1	1	1	0	9		1
2	р	2	1	1	1	0	9		2
2	т	2	2	1	1	1	0		1
2	у	2	2	1	3	1	0		1
3	ф	3	1	1	4	0	9		1
3	х	3	1	1	4	1	0		5
3	ц	3	1	5	5	1	0		1
3	ч	3	2	1	4	0	4		1
3	ш	3	2	1	4	0	8		1
3	щ	3	2	1	4	1	0		1
3	щ	3	2	1	4	1	0		1
3	ъ	3	2	5	1	1	0		1
4	ы	0	1	1	0	0	1	у	2
4	ь	0	2	1	0	0	0		1
4	э	0	2	1	0	0	2		4
4	ю	0	2	?	0	0	8		1





Таблица 15. Типология кружалных сероглиняных горшков с плоским дном

Тип	ХАРАКТЕРИСТИКА ПРОПОРЦИЙ							Д	Тип А.С. Скрипкина	Кол-во экз.
	И1	И2	И4	И5	И3	И6	И7			
<i>Сильно вытянутые горшки</i>										
1	1	1	2	3	2	3	3	1	К1	1
2	1	2	1	2+3	2+3	3	3	3		2
3	1	2	1	5	2	4	1	3		1
4	1	2	2	4+5	3	2+3	5	1+4	К15	2
<i>Вытянутые горшки</i>										
5	2	1	1	2	3	4+5	2+3	1	К2	2
6	2	1	1	3	3	4+5	2	1	К5	2
7	2	1	2	3	3	3+4	2+3	1	К6	3
8	2	1	2	5	3	3	4	4		1
9	2	1	3	2	2+3	2+3+4+5	1+3+4	1+3	К4	5
10	2	2	1	1	4	4	2	1		1
11	2	2	1	2	3+5	3	3+4	1		2
12	2	2	1	3	4	3	3	1		1
13	2	2	1	4	3	2	2	1		1
14	2	2	2	2	4	1	2	3		1
15	2	2	2	4	4	2	4	1	К16	1
16	2	2	2	5	5	3	3	1	К12	1
17	2	3	1	2	5	3	2	1		1
18	2	3	1	3	4+5	3+4	2+3	1		3
19	2	3	1	4+5	4+5	3	4	1		2
20	2	3	2	5	5	3	4	4		1
21	2	4	2	3	5	2	3	1		1
<i>Средние горшки</i>										
22	3	1	1	2	4	3	2	1	К7	1
23	3	1	1	3	4	3	2	1		1
24	3	1	1	5	4	3	3+4	1		2
25	3	1	2	2	3+4	4+5	2	2+3	К8	2
26	3	1	2	3	3	5	3	4		1
27	3	1	3	1	3+4	5	2+3	1		3
28	3	1	3	3	5	5	3	1		1
29	3	2	1	2	4	4	3	1		1
30	3	2	1	3	4+5	2+3	3	1	К17	2
31	3	2	1	5	4+5	3+4	3+4	1+4		2
32	3	2	2	3	4	2	4	1	К18	1
33	3	2	2	3	4	1	2	1	К20	1
34	3	2	2	4	5	3	2+3	1	К13	2
35	3	2	2	5	5	1	3	1		1
36	3	3	1	3	5	1+2+3+4	2+3+4	1	К22	4
37	3	3	3	1	2	2	2	3		1
<i>Приплюснутые горшки</i>										
38	4	1	1	2	4	4+5	2+3	1+4		2
39	4	1	1	3+4	4+5	3+4	2+3	1+3+4	К23	3
40	4	1	2	2	4	4+5	3	1	К9	3
41	4	1	2	3	3	2	2	1		1
42	4	1	3	1+2	4+5	2+3+5	2+3+4	1+2		5
43	4	1	3	5	4	4	4	1		1
44	4	2	1	3	5	4	2	2		1
45	4	2	1	4	5	3	2	1		1
46	4	2	2	3	5	3+4	2+3	1		2
47	4	2	2	4	5	3	3	1	К14	1
48	4	2	2	5	4	3	3+4	1	К24	1
49	4	3	1	3	5	3+4	2	1		2
50	4	3	3	3	5	3	2	1		1
51	4	4	1	4	5	3	2	1		1
52	4	4	2	3	5	3	2+3	1	К25	1
<i>Очень приплюснутые горшки</i>										
53	5	1	1	2	4	5	2	1	К10	1
54	5	1	1	3	5	1	2	1		1
55	5	1	1	4	5	5	2	1	К26	1
56	5	1	2	1	5	1	2+3	4		2
57	5	1	2	3	5	2+4	2	1	К27	2
58	5	1	2	5	5	3	2	4		1
59	5	1	3	1+2+3	4+5	3+5	2+3	1+3		5
60	5	1	3	4	5	1+5	2+4	1+4		2
61	5	1	4	3	5	4	4	1		1
62	5	2	1	2+3	5	4	2+3	1+3		2
63	5	2	2	2	5	1	2	1	К31	1
64	5	2	2	3	5	1	4	1	К21	1
65	5	2	2	4	5	2+4	2	1	К28, К30	2
66	5	3	1	3	5	3+4	2+3	1+2	К29	5
67	5	3	1	4	5	3	3	1		1
68	5	3	2	3	4	3	1	1		1

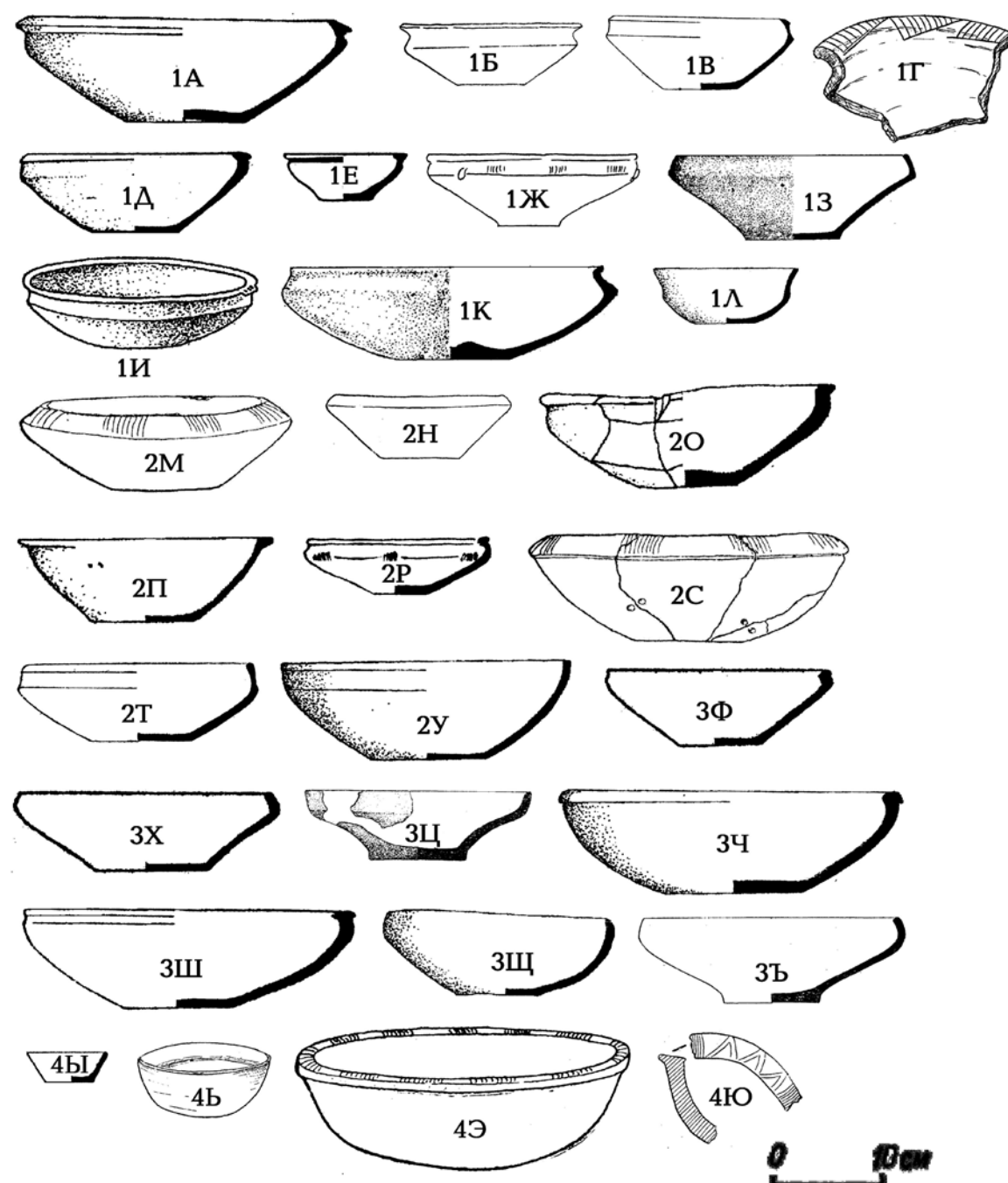
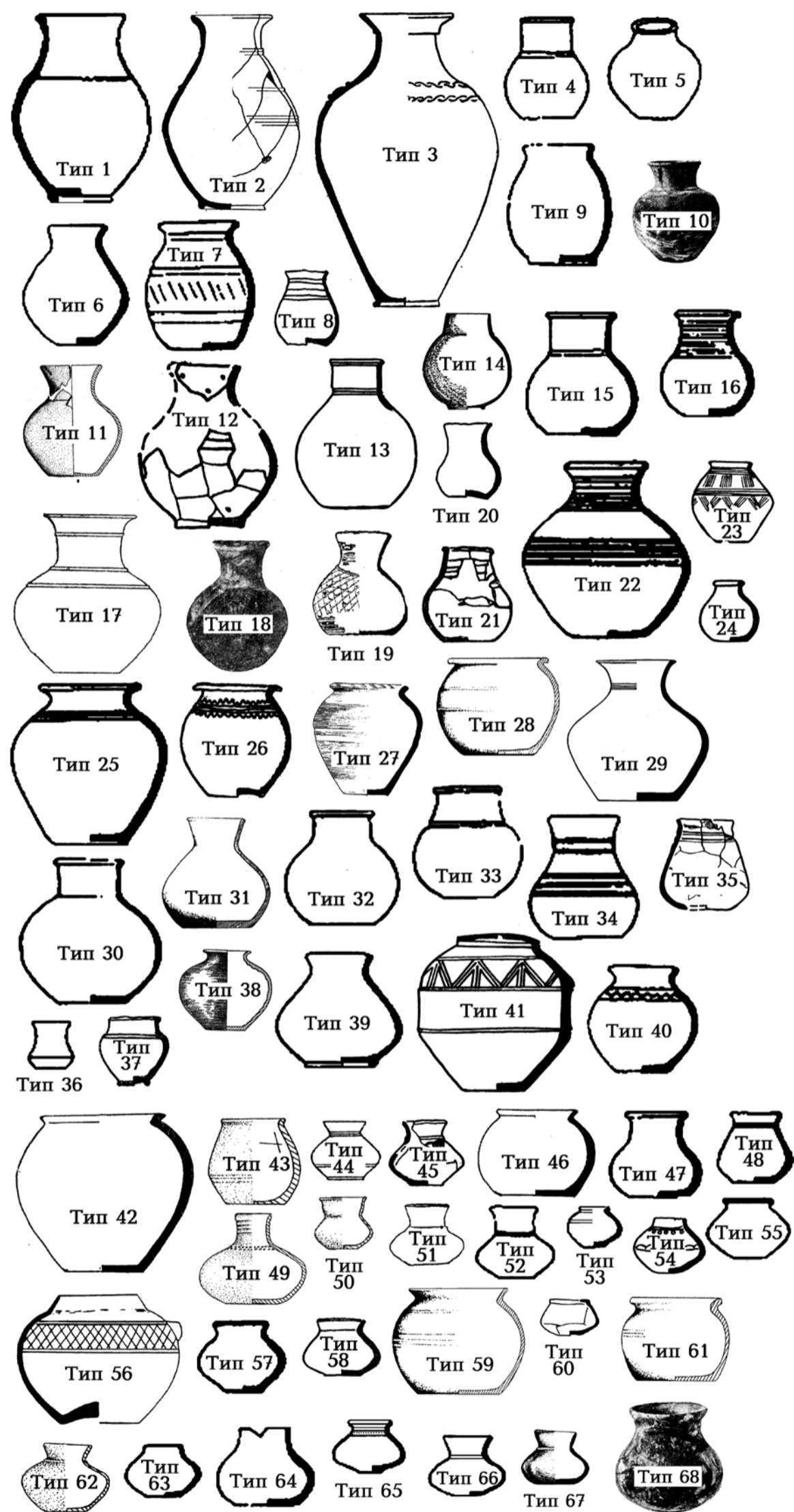

0 10 см



Таблица 16. Типология кружальных сероглиняных кувшинов с плоским дном и одной ручкой

Тип	ХАРАКТЕРИСТИКА ПРОПОРЦИЙ							Д	Р	Ф	Тип А.С. Скрипкина	Кол-во Экз.
	И1	И2	И3	И4	И5	И6	И7					
<i>Сильно вытянутые кувшины</i>												
1	1	1	1	1	2	3	2	1+2	0+1	1		2
2	1	1	1	2	2+3	3+4	2	1+3	1+2+3	1		3
3	1	1	1	3	2+3	3+4	3+4	1+3	1+2	1	M1	3
4	1	1	2	3	2	3	2	1	3	1		1
5	1	1	1	4	2+3	3	3	1+3	2+3	1		2
6	1	1	2	4	1	3	4	2	2	1	M5	1
7	1	1	1	5	1+2+3+5	3	2+3+4	1+3+4	2+8	1	M2	6
8	1	1	2	5	1+2+3	2+3+4	1+3+4	1+3	1+2	1	M3	4
9	1	2	1	1	2+3	3	1+2+3	1+3	2+3+4	1	M7	5
10	1	2	2	1	2	3	5	1	2	1		1
11	1	2	1	2	2	3	1+2+3+4	1+2+3	1+2+3+4	1		18
12	1	2	2	2	3	3	2+3	1+3	1+2+3	1		4
13	1	2	1	3	2+3+4	3+4	1+2+3+4	1+2+3	1+2+3	1	M8	13
14	1	2	2	3	3	1+3	2+3	1+2+4	1+2	1		3
15	1	2	1	4	3+4	3	2+3	1+2	2+3+4	1	M6	3
16	1	2	2	4	3	3	2+3	1	2	1		2
17	1	2	3	4	3	3	1	?	?	1		1
18	1	2	1	5	2+3+4	3	2+3+4+5	1	2	1	M4	5
19	1	2	2	5	2+3	2+3	2+3+4	1	2	1		3
20	1	3	1	1	3+4	1+3	1+2+3+4	1+2+3+4	3+4	1	M13	12
21	1	3	2	1	3+4	2+3	1+2+3	2+3	3+4	1		3
22	1	3	1	2	2+3+4	3	1+2+3+4	1+2+3+4	2+3+4	1	M9	23
23	1	3	2	2	1+4+5	3	2+3+4	1+3	2+3	1		3
24	1	3	1	3	3+4	3	2+3+4	1+3+4	1+2+3	1	M10	18
25	1	3	1	4	2+3+4	2+3+4	2+3+5	1+2+3	1+2+3	1		8
26	1	3	2	4	3	3	3	1	1	1		1
27	1	3	1	5	4	3	3+4	1	2	1	M12	3
28	1	3	2	5	3	3	4	1+4	2	1		2
29	1	4	1	1	3+4	2+3	2+3	1+3	2+4	1		4
30	1	4	1	2	1+3+4+5	1+2+3	2+3+4	1+2+3	2+3+4	1	M14	11
31	1	4	2	2	4+5	1+2+3	2+3	1+3	3+4	1	M18	4
32	1	4	1	3	4+5	2+3	2+3	1+2+3+4	2+3+4	1	M16	9
33	1	4	1	4+5	3+4	3	3+5	1	2	1		4
34	1	5	2	1	3+5	1+3	2+4	1+4	1+3	1	M19	2
35	1	5	1	3	5	3	3+4	1+3	2+3	1		
<i>Вытянутые кувшины</i>												
36	2	1	1	1+2	3	3	1+2+3	1+3+4	1	1		3
37	2	1	2	2	3+4	3	1+2+3	1+2	1+3	1		3
38	2	1	1	3	3	5	2	1	1	1		1
39	2	1	2	3	3	1+3	1+3	1+3	3+4	1		2
40	2	1	2	4	3+4	3+4+5	2+4	1+2+3	1+3	1	M22	3
41	2	1	1	5	2+3	1+3+5	3+4	1	1+2+8	1	M23	4
42	2	2	1	1	2+4	3	1+2	1+3	0+1+2	1	M24	4
43	2	2	1	2	3+4+5	3+4	1+2+3	1+2	1+2+3+4	1		13
44	2	2	2	2	3	3	2	2	1	1		1
45	2	2	1	3	3+4	3	2+3	1+3	1+2+3	1	M25	12
46	2	2	2	3	4	3	2+3	1	1+2	1		3
47	2	2	1	4	3+4	3	3+4	1	1+2+4	1		6
48	2	2	2	4	3+4	3	1+3	1	1	1		2
49	2	2	1	5	3+4+5	2+3	3+4	1	2	1		8
50	2	3	1	1	4+5	3	1+2+3	1+3	1+2+3+4	1		6
51	2	3	1	2	4	3	1+2+3	1+3	1+2+3	1	M26	9
52	2	3	1	2	5	2+3	2+3	1+3+4	1+2+3+4	1	M30	8
53	2	3	1	3	3+4+5	2+3	1+2+3+4	1+2+3+4	1+2+3+4	1	M28	20
54	2	3	2	3	4+5	2+3	2+4	1	1+2	1		3
55	2	3	3	3	5	3	2	3	3	1		1
56	2	3	1	4	4+5	3	2+3	1+3	1+2	1		3
57	2	3	2	4	3	3	5	1	2	1		1
58	2	3	1	5	4+5	3	2+3+4+5	1+2	2	1		6
59	2	3	2	5	4	3	2	1	2	1		1
60	2	4	1	1	5	2+3	2+3	1+3	3	1		3

Тип	ХАРАКТЕРИСТИКА ПРОПОРЦИЙ							Д	Р	Ф	Тип А.С. Скрипкина	Кол-во Экз.
	И1	И2	И3	И4	И5	И6	И7					
61	2	4	2	1	5	3	2	1+3	3	1		2
62	2	4	1	2	4+5	3	1+2+3	1+2+3	2+3+4	1		9
63	2	4	2	2	5	3	2+3	1+3	1+3	1		3
64	2	4	3	2	5	3	2	2+3	3	1		2
65	2	4	1	3	3+5	3	1+2+3	1	3+4	1		4
66	2	5	1	2	5	3	2	1	4	1		1
67	2	5	2	2	5	3	1+3	1+3	2+3	1		2
68	2	5	1	3	5	3	2+3	1+4	2+3+4	1		4
<i>Средние кувшины</i>												
69	3	1	1	1	4	4	1	1	2	1		1
70	3	1	1	2	4	3+4	2	1	1+2	1		3
71	3	1	2	3	4	3+4	3	1	1	1		2
72	3	1	1	4	3	4	3	3	бок	2		1
73	3	2	1	2	5	3	1+2	1	1	1		2
74	3	2	2	2	5	3	2	1	2	1		1
75	3	2	1	3	4+5	3+4	1+2+3	1+4	1+2	1		5
76	3	2	2	3	4	3	3	1	1	1		1
77	3	2	3	3	4	3	2	1	1	1		1
78	3	2	1	4	5	3	3	1	1	1		2
79	3	2	1	5	4+5	3	4	1	2	1		2
80	3	3	1	1	4+5	3	2	1	3+4	1	M32	2
81	3	3	1	2	4+5	2+3	1+2+3	1	1+2	1		5
82	3	3	1	3	5	3	2	1	1	1		1
83	3	3	2	3	5	3	3	1	1	1		1
84	3	3	1	4	5	3	1+3+4	1	1+2+4	1		4
85	3	4	1	1	5	3	2	3	4	1		1
86	3	4	2	2	5	3	1+2	1+3	1	1		2
87	3	4	3	2	5	1	2	3	3	1		1
88	3	4	1	3	5	3	2	1	1+3	1		2
89	3	4	2	5	5	3	2	4	?	1		1
90	3	5	1	4	5	4	3	1	4	1		1
<i>Приплюснутые кувшины</i>												
91	4	1	3	2	4	4	3	1	1	1		1
92	4	1	1	5	5	3	3	1	1	1		1
93	4	2	1	2	4+5	3+4	2+3	1+3	1	1		4
94	4	2	1	3	5	3+4	1+2	1+2+3	1	1	M34, M35	5
95	4	2	3	4	5	3	2	1	1	1		1
96	4	3	1	3	5	3+4	2+3	1+2+3+4	1+2+4	1		1
97	4	3	3	2	4	3	2	1	2	1		1
98	4	3	3	5	5	3	5	1	1	1		1
99	4	4	1	2	5	3	2	3	1	1		1
100	4	4	1	3	3	3	3	3	3	1		1
<i>Очень приплюснутые кувшины</i>												
101	5	1	2	2	5	3	3	4	1	1		1
102	5	1	1	3	5	3	2	2	1	1		1
103	5	2	1	2	5	3+4	2+3	1+4	1	1		3
104	5	2	2	2	5	3	2	1	1	1		1
105	5	2	1	3	5	3+4	1+2	1	1+2	1		3
106	5	3	1	3	5	3	2	1	1	1		2
<i>Кувшины с горизонтальной ручкой</i>												
107	3	1	2	2	3	3	2	3	7	1		1
<i>Богато украшенные кувшины с Терека</i>												
108	1	2	1	3	4	4	3	1	2	1	M8	1
108	1	4	1	3	5	3	2	1	4	1	M16	1
108	2	3	1	3	5	3	3	1	2	1	M28	1
108	4	2	1	3	5	3	3	3	2	1	M35	1
<i>Кувшины с ручкой-носиком</i>												
109	1	3	1	3	4	3	3	1	5	1	M11	1
109	1	4	1	2	4	3	1	1	5	1	M14	1
109	1	4	2	5	3	3	4	1	5	1		1
109	2	5	2	4	5	3	3	1	5	1		1

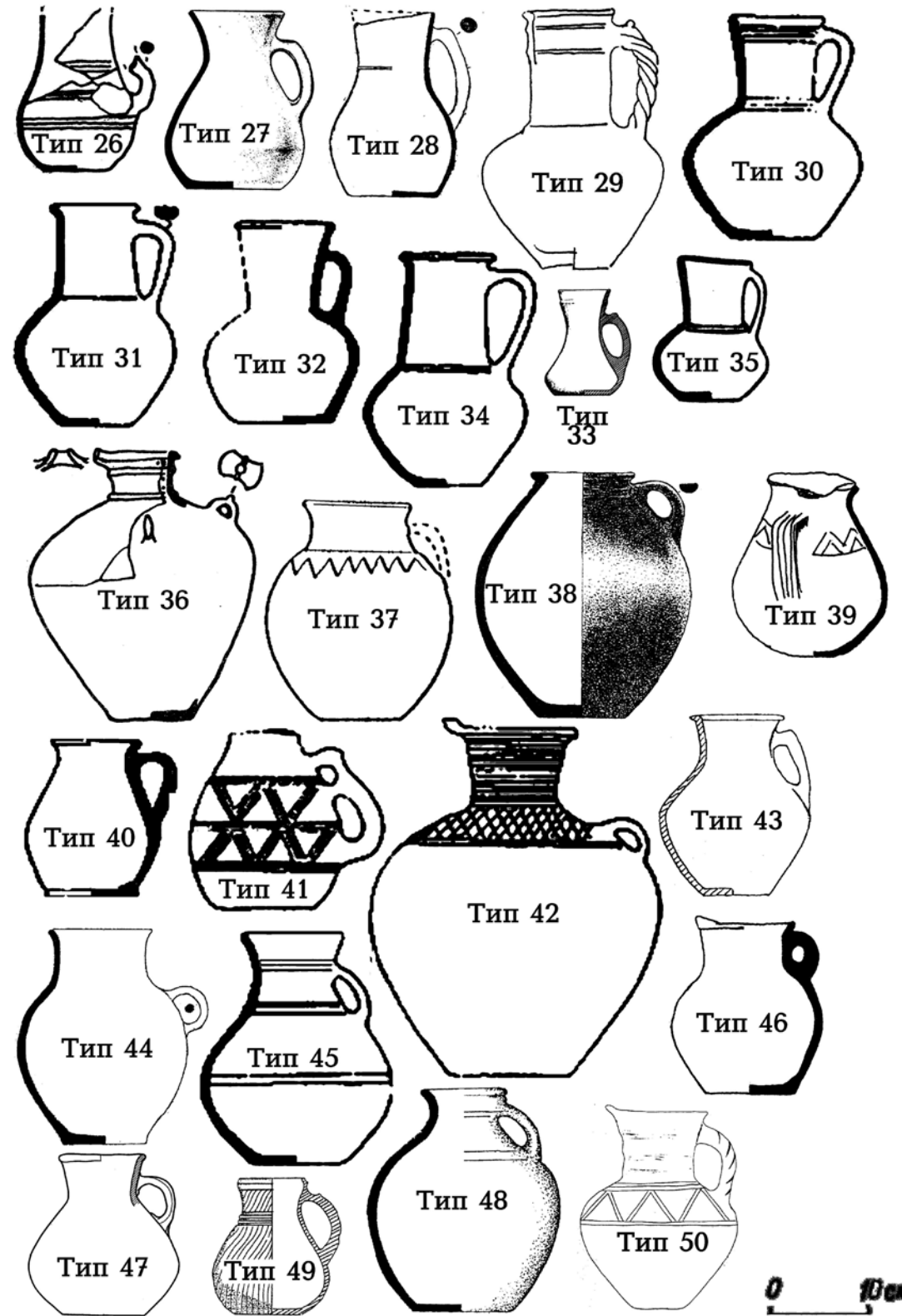
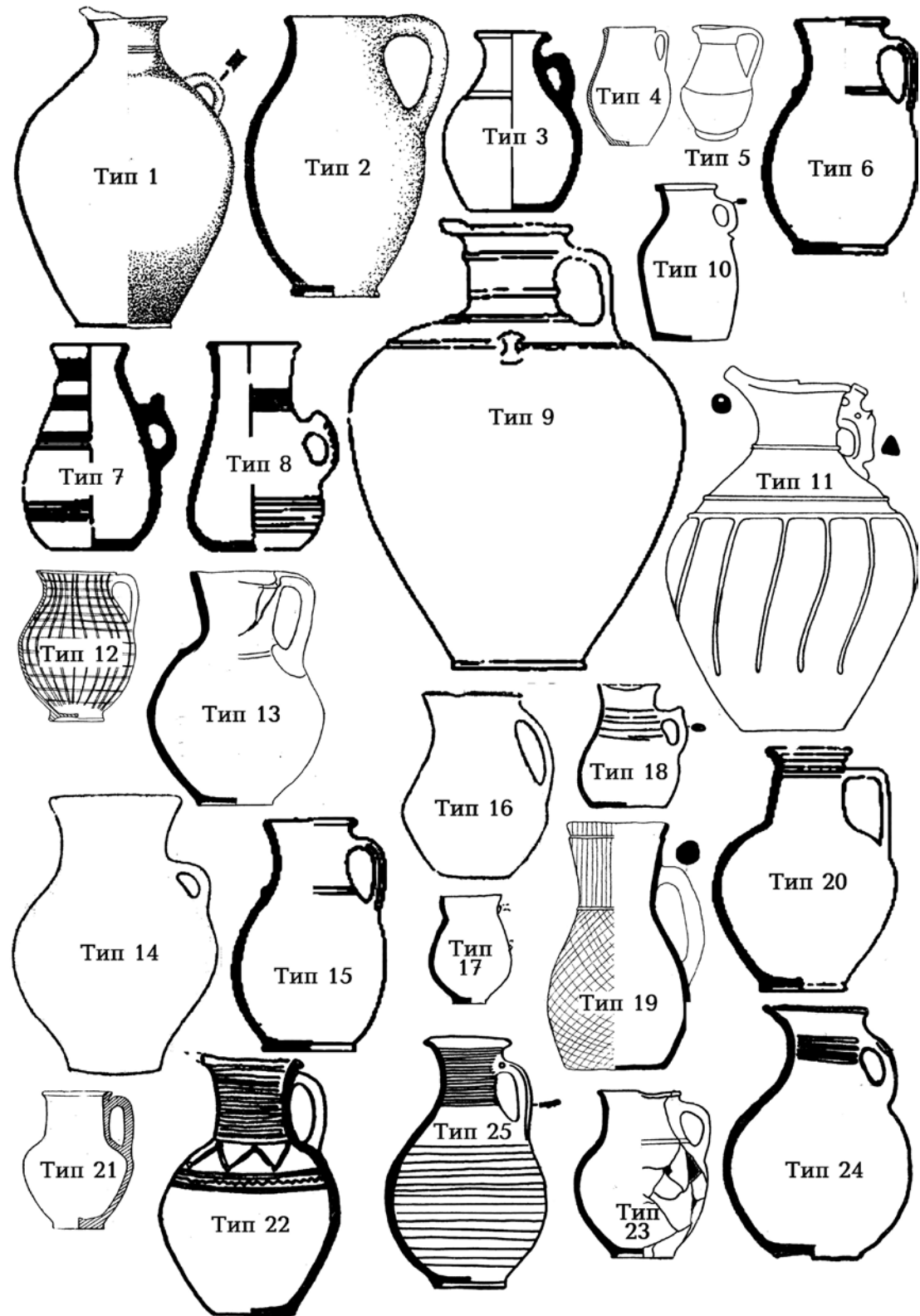

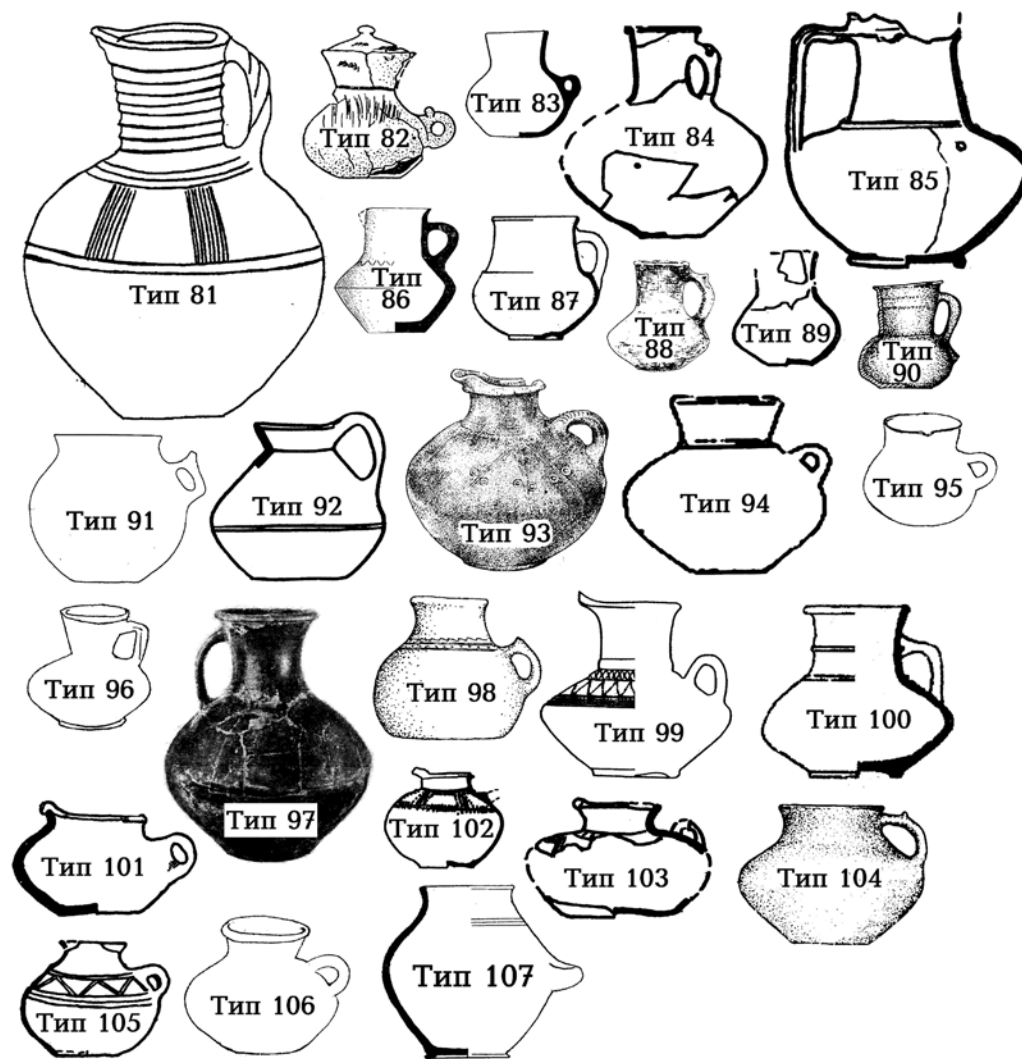
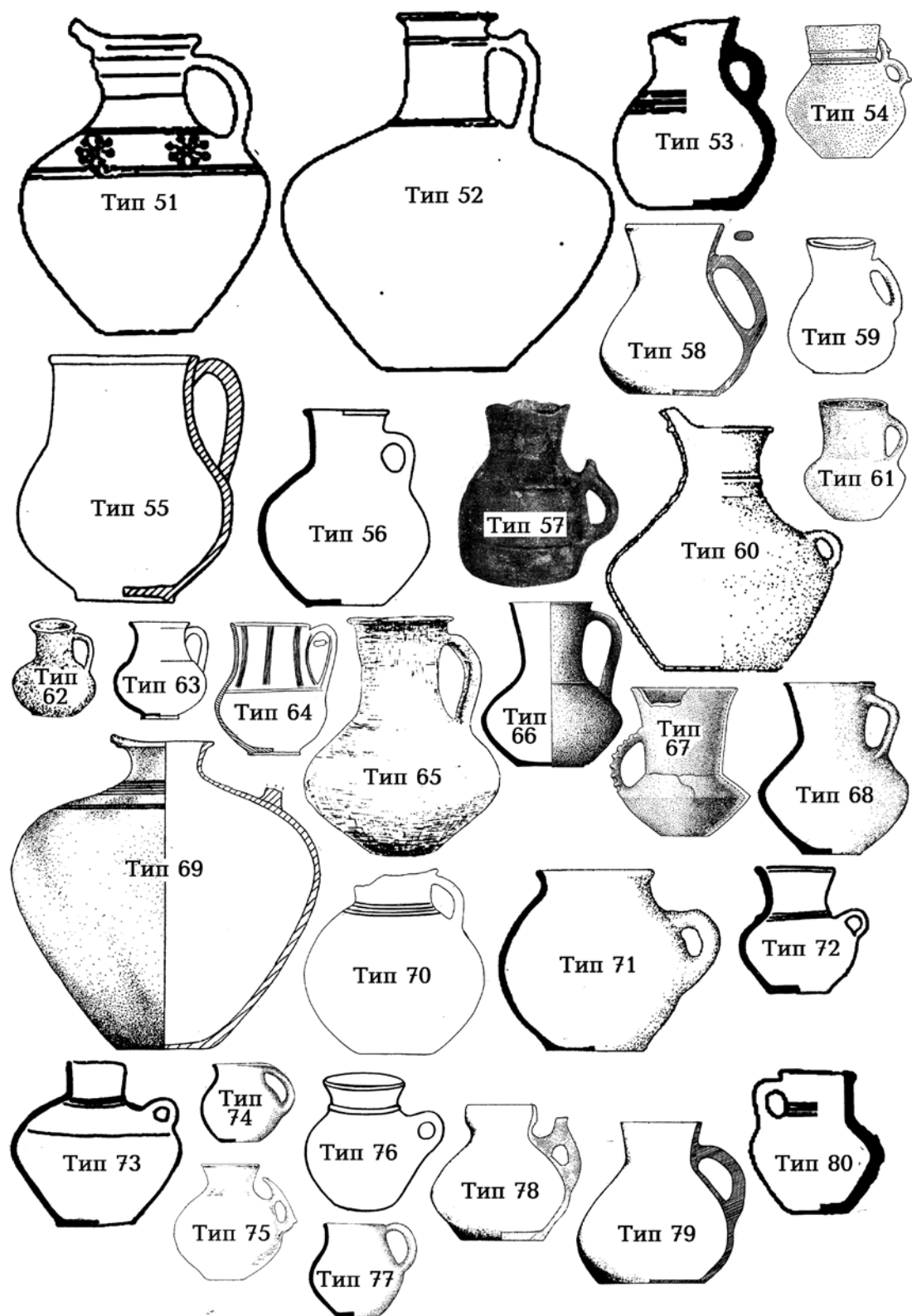

Богато украшенные кувшины из Притеречья (тип 108).

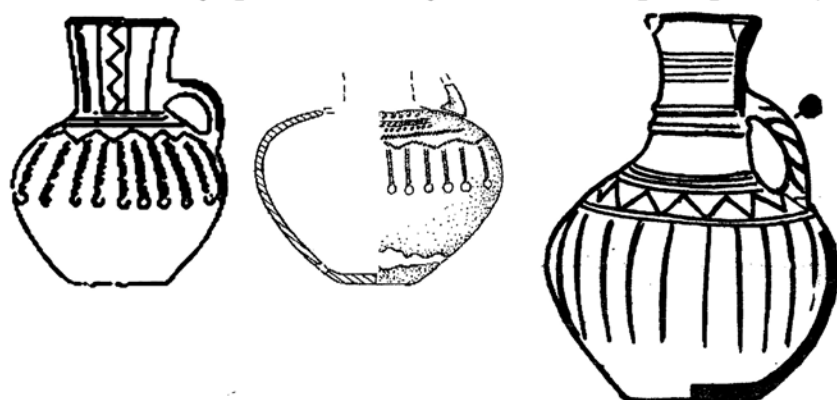

Кувшины с ручкой-носиком (тип 109).



Кувшины редких форм.

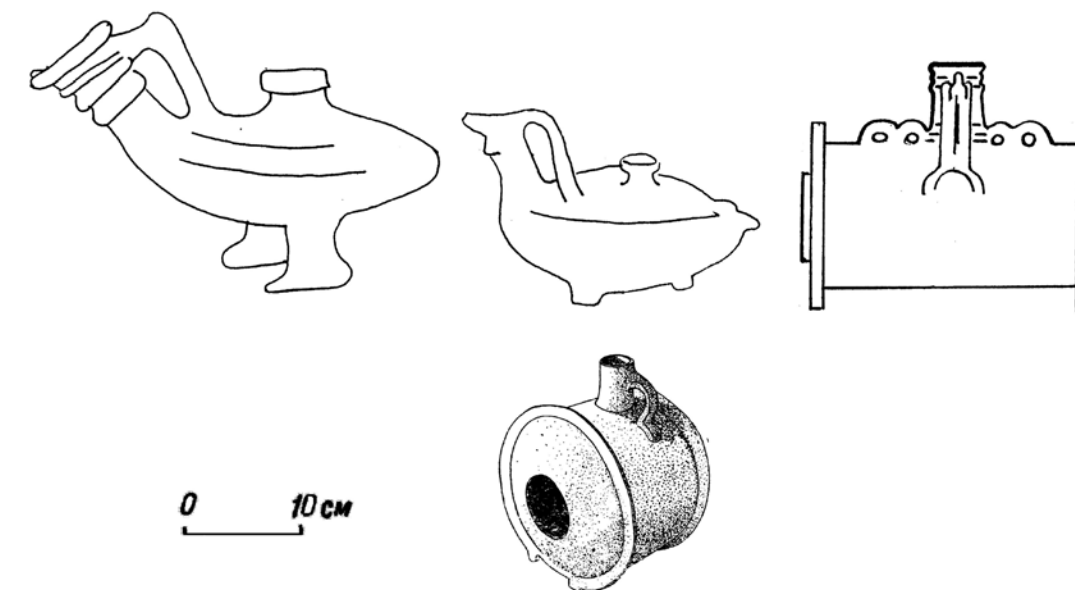

0 10 см



Таблица 17. Типология кружальных сероглиняных кувшинов с плоским дном и двумя ручками

Тип	ХАРАКТЕРИСТИКА ПРОПОРЦИЙ							Д	Р	Ф	Тип А.С. Скрипкина	Кол-во экз.
	И1	И2	И3	И4	И5	И6	И7					
<i>Сильно вытянутые кувшины</i>												
1	1	1	1	1	2+3	3	1+2	1	1	1		2
2	1	1	1	2	2	3	1+2	1	2+7	1		2
3	1	1	1	3	2	3	3	2	2	1		1
4	1	2	1	1	3	3	2	1	1	1		2
5	1	2	1	2+3	2+3	3	1+2+3	1+2+3	1	1		3
6	1	3	1	3	4	3	2	3	4	1	Н1	1
7	1	3	3	2	3	1	3	1	3	1	Н2	1
8	1	4	1	2	3	3	2	1	2	1		1
<i>Вытянутые кувшины</i>												
9	2	1	1	2	3	3	1	1	1+2	1		3
10	2	2	1	2	4	2	2	1	1	1		1
11	2	2	1	3	5	1	3	1	1	1		1
12	2	2	1	5	4	2	2	1	2	1		1
13	2	4	5	2	5	1	5	1	1	1		1
<i>Приплюснутые кувшины</i>												
14	4	1	1	2	5	2	2	1	1	1		1
15	4	1	2	3	4+5	3	2	1+3	1	1	Н3	2
16	4	1	3	4	5	3	4	1	6	2	Н4	1
<i>Очень приплюснутые кувшины</i>												
17	5	2	1	2	5	2	2	1	1	1	Н5	1
18	5	3	1	3	5	3	2	1	1	1		1
<i>Пиксиды</i>												
19	5	1	1	1	4	3	1	1	7	1		1
19	5	1	1	2	5	5	1	1	7	1		1
19	5	1	1	3	5	3	2	2	7	1		1
19	5	1	2	1	5	1	2	1	7	1		1
19	5	1	3	3	5	3	4	3	7	1		1





Таблица 18. Типология сероглиняных кружальных ойнохой с плоским дном

Тип	ХАРАКТЕРИСТИКА ПРОПОРЦИЙ							Д	Р	Ф	Тип А.С. Скрипкина	Кол-во экз.
	И1	И2	И3	И4	И5	И6	И7					
<i>Очень вытянутые ойнохой</i>												
1	1	1	2	4	2	3	3	3	2	1		1
2	1	2	1	1	3	3	2	1	2	1	М7	1
3	1	2	1	2	2+3	3	2+3	3	2+3	1		3
4	1	2	1	3	3	3	3	2+3	2+3	1	М8	3
5	1	2	1	4	4	3	3	3	3	1	М6	1
6	1	2	2	3+4	1+3	3	2+3+4	1+3	2+3	1		3
7	1	3	1	2	3+4	3	2+3	3	3+4	1	М9	3
8	1	3	1	3	3+4	3+4	2+3	1+2+3	2+3	1	М10	4
<i>Вытянутые ойнохой</i>												
9	2	2	1	3+4	3+4	3	3	3	2+3	1	М29	2
10	2	3	1	1	4	3	3	3	3	1		1
11	2	3	1	3	4+5	3+4	4	1+3	2+3	1	М28	2
<i>Средние ойнохой</i>												
12	3	2	2	2	5	3	3	3	3	1		1
<i>Приплюснутые ойнохой</i>												
13	4	1	1	2	4	3	2	4	1	1	М35	1



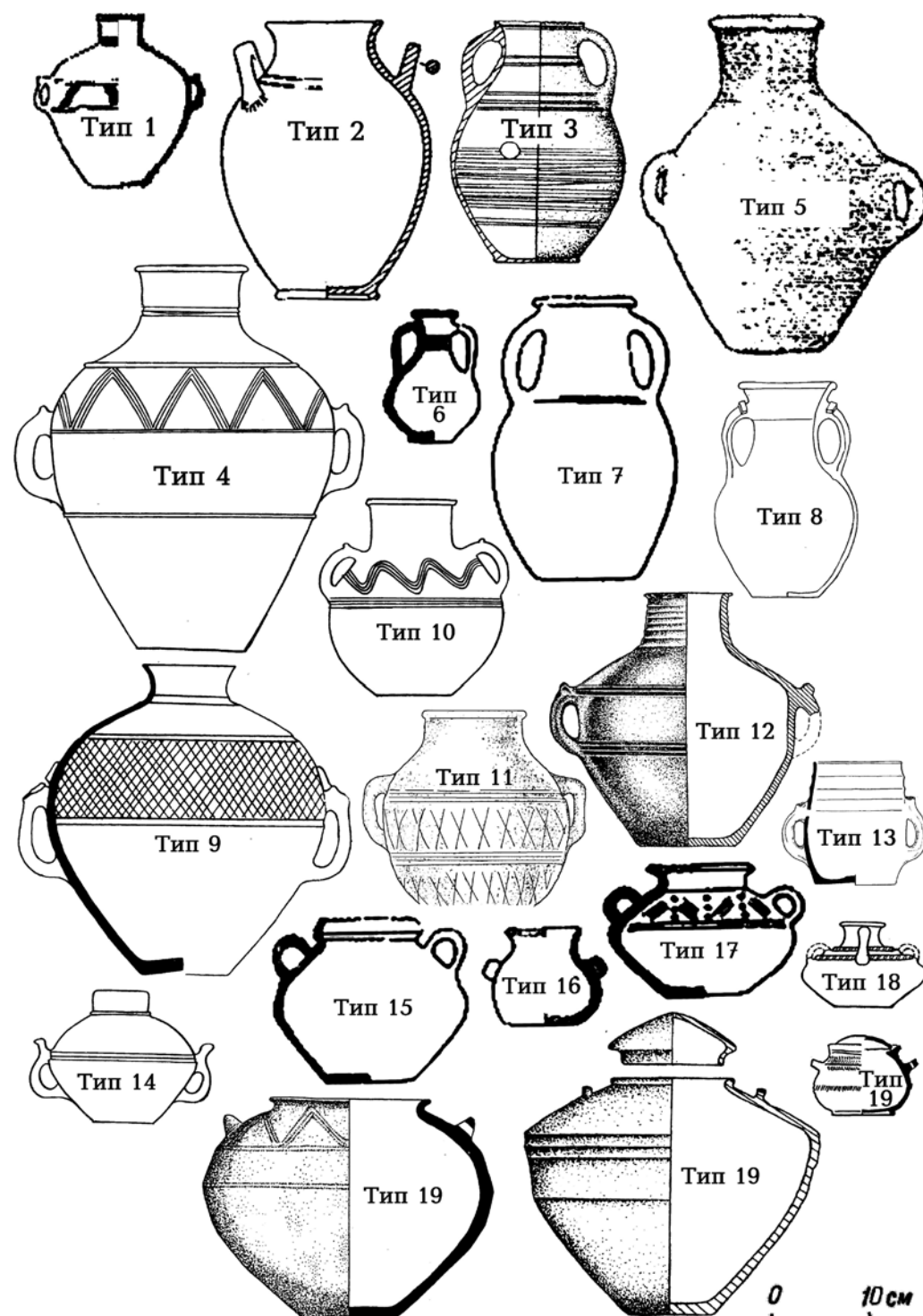

Таблица 19. Типология сероглиняных кружальных кружек с плоским дном

Тип	ХАРАКТЕРИСТИКА ПРОПОРЦИЙ							Д	Р	Ф	Тип А.С. Скрипкина	Кол-во экз.
	И1	И2	И3	И4	И5	И6	И7					
Сильно вытянутые кружки												
1	1	2	3	4	3	3		Вогн..	1	1		1
Вытянутые кружки												
2	2	1	1	5	3	3	2	1	1	1		1
3	2	1	2	5	3	3	1+2+3	1	1	1		3
4	2	1	3	2	3	1	2	1	1	1		1
5	2	1	3	3	3	3+4	3+4	2	1+2	1		2
6	2	1	3	4	3+4	3	2+3+5	1+2	1+3	1	P1	3
7	2	1	3	5	3	3	4	Вогн.	1	1		1
8	2	1	4	5	2+3	4	3	1+2	1+3	1	P2	2
Средние кружки												
9	3	1	2	3	4	4	3	2	1	1		1
10	3	1	2	5	3+4+5	2+3+4	2+3+5	1	1+3	1	P3	6
11	3	1	3	3+5	3+4+5	3+4	2+3	1+3	1+2+3	1		13
12	3	1	4	3	4	3	3+4	1	1+2	1		2
13	3	1	4	5	3+4	3+4	2+4	1	1+2	1		3
14	3	2	2	2	5	3	2	1	2	1		1
15	3	2	2	3+4	4+5	3	2+4	1	1+2	1		2
16	3	2	2	5	5	4	2	1	1	1		1
17	3	2	3	4+5	4	4	3	1+2	1	1		2
18	3	2	5	3	5	2	3	3	1	1		1
19	3	3	2	2	5	3	3	3	2	1		1
20	3	3	2	4	5	3	3	1	1	1		1
21	3	3	3	4	5	3	2	2	1	1		1
Приплюснутые кружки												
22	4	1	2	4	4	3	4	1	1	1		1
23	4	1	2	5	5	2	2	1	1	1		1
24	4	1	3	3	5	3	4	1	1	1		1
25	4	1	3	4	4	4+5	2+3	1+2	1	1		2
26	4	1	3	5	4+5	2+3	2+3+4	1	1	1		5
27	4	1	4	2+3	5	3	3+4	1	1	1		2
28	4	2	2	3	5	3	2+3	1+2	1+2+3	1		4
29	4	2	2	4	5	4	3	1	1	1		1
30	4	2	3	3	5	3	3	1	1+3	1		2
31	4	2	3	5	5	3	2+3	1	3	1		2
32	4	2	4	4	5	1	3	1	3	1		1
33	4	2	4	5	5	1+2+3+4	2+3+4	1+2	1+2+3	1		4
34	4	3	3	5	5	2	2	1	1	1		1
35	4	4	2	2	5	3	3	1	5	1		1
36	4	4	4	5	5	2	3	1	1	1		1
Очень приплюснутые кружки												
37	5	0	4	5	5	0	2	2	1	1		1
38	5	1	2	2	5	3	2	1	1	1		1
39	5	1	2	4	5	4	3	1	1	1		1
40	5	1	3	2+3+4	5	3+4	3	1	1	1		3
41	5	1	3	5	5	2+3	1+2	1?	1	1		2
42	5	1	4	2	5	3	3	1	1	1		1
43	5	1	4	5	5	1	3	1	1	1		1
44	5	2	3	3+5	4+5	1+2+3	2+3	1+3	1+2+3	1		5
45	5	2	5	5	5	1	3	1	0	1		1
46	5	3	3	5	5	3	2	1	1	1		1
47	5	5	5	1	5	2+3+4	2+3	1	1	1		3
Конические низкие												
48											P5	4
Кружки с горизонтальной ручкой												
49	3	1	3	5	4	3	2	1	7	1	M31	1
49	4	2	1	3	5	3	2	2	7	1	M31	1



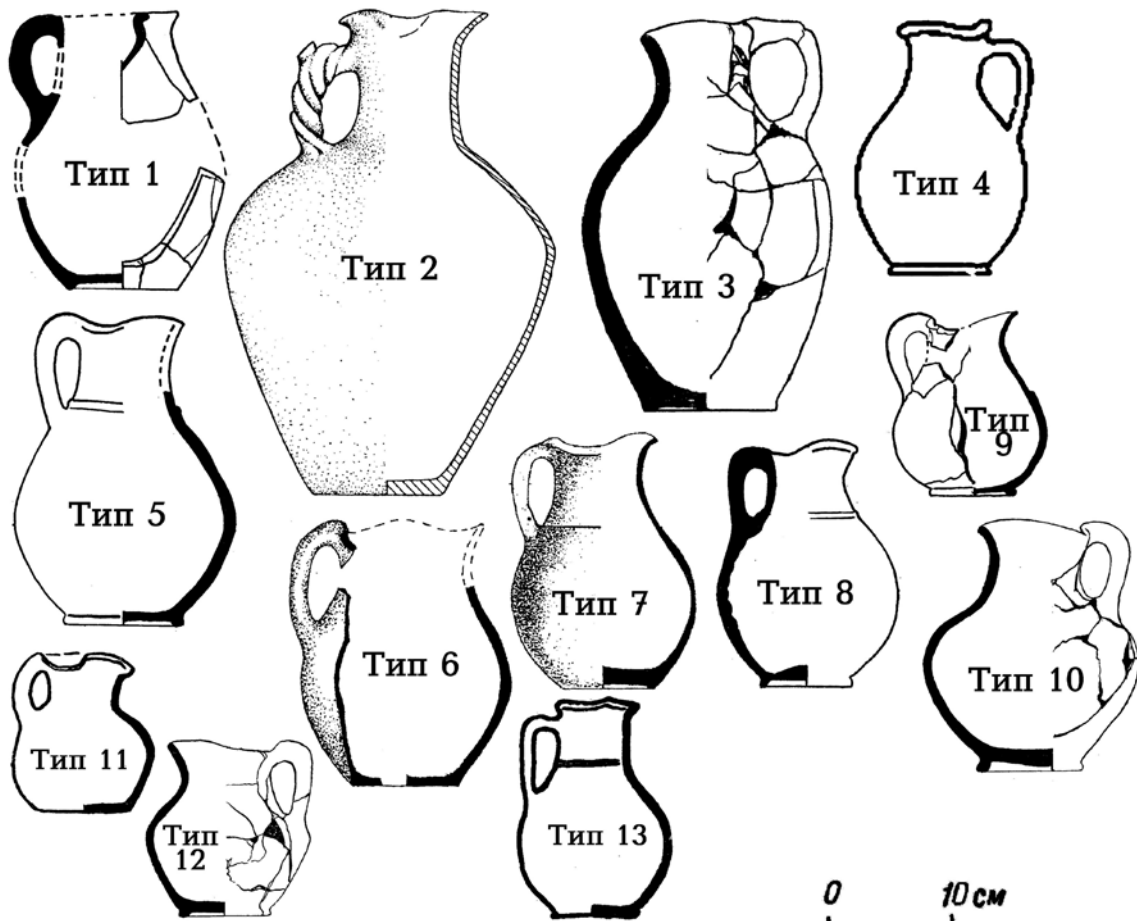

Таблица 20. Типология сероглиняных кружальных мисок

Тип	Вариант	КОД ФОРМЫ						Вариант А.С. Скрипкина	Кол-во экз.
		И1	И2	И3	И4	И5	И6		
1	1	1	1	1	1	0	1	а	8
1	1	1	1	2	1	0	1	а	1
1	2	1	1	4	1	0	1	г	1
1	3	1	1	1	3	0	1	б	1
1	3	1	1	2	3	0	1	б	2
1	3	1	1	3	3	0	1		1
1	4	1	1	4	3	0	1		1
1	5	1	1	2	4	0	1		1
1	6	1	1	1	1	0	2	д	3
1	6	1	1	2	1	0	2		5
1	6	1	1	1	3	0	2	д	6
1	6	1	1	2	3	0	2	д	1
1	6	1	1	?	3	0	2	д	1
1	6	1	1	1	5	0	2		1
1	7	1	1	2	3	0	5	к	1
1	8	1	1	?	1	0	6		2
1	8	1	1	1	3	0	6	ж	1
1	9	1	1	1	5	0	7		1
1	10	1	1	2	3	0	8		1
1	11	1	1	1	1	1	0	е	7
1	11	1	1	2	1	1	0		2
1	11	1	1	3	1	1	0		1
1	11	1	1	?	1	1	0		2
1	12	1	1	1	3	1	0		1
1	13	1	1	2	5	1	0		1
1	14	1	2	2	1	0	0		1
1	15	1	2	2	1	0	1	в	2
1	15	1	2	3	1	0	1		2
1	16	1	2	2	3	0	1		1
1	16	1	2	6	3	0	1		1
1	17	1	2	1	1	0	2		2
1	17	1	2	2	1	0	2		3
1	17	1	2	3	1	0	2		1
1	17	1	2	5	1	0	2		3
1	18	1	2	2	1	0	3		2
1	19	1	2	2	2	0	3	и	2
1	19	1	2	3	2	0	3	и	1
1	20	1	2	5	3	0	4		1
1	21	1	2	5	3	0	5		1
1	22	1	2	2	1	0	7		1
1	23	1	2	2	3	0	8		1
1	24	1	2	1	1	1	0		4
1	24	1	2	2	1	1	0		2
1	24	1	2	5	1	1	0		1
1	24	1	2	6	1	1	0		1
2	25	2	1	1	1	0	1		1
2	25	2	1	2	1	0	1		1
2	25	2	1	5	1	0	1		1
2	26	2	1	1	1	0	2		1
2	26	2	1	1	3	0	2		1
2	26	2	1	1	4	0	2		1
2	27	2	1	2	1	0	2		2
2	28	2	1	1	1	0	3		1
2	28	2	1	1	1	0	4		1
2	29	2	1	1	3	0	7		1
2	30	2	1	1	4	0	10		1
2	31	2	1	1	1	1	0		13
2	31	2	1	2	1	1	0		4
2	31	2	1	3	1	1	0		4
2	31	2	1	4	1	1	0		1
2	32	2	1	1	2	1	0	л	7

Тип	Вариант	КОД ФОРМЫ						Вариант А.С. Скрипкина	Кол-во экз.
		И1	И2	И3	И4	И5	И6		
2	33	2	1	1	3	1	0	м	1
2	34	2	1	1	4	1	0		6
2	34	2	1	3	4	1	0		1
2	35	2	1	1	1	2	0		1
2	36	2	1	1	2	2	0		2
2	36	2	1	3	2	2	0	н	1
2	36	2	1	5	2	2	0		1
2	37	2	1	1	3	2	0		1
2	38	2	1	1	4	2	0		3
2	39	2	2	5	3	0	1		1
2	40	2	2	1	4	0	1		1
2	41	2	2	5	1	0	2	н	1
2	42	2	2	2	3	0	2		1
2	42	2	2	4	3	0	2		1
2	42	2	2	6	3	0	2		1
2	43	2	2	5	4	0	2		1
2	44	2	2	2	2	0	3		1
2	45	2	2	1	1	1	0		1
2	45	2	2	2	1	1	0		1
2	45	2	2	3	1	1	0		4
2	46	2	2	1	2	1	0		1
2	47	2	2	2	3	2	0		1
2	48	2	2	1	4	2	0		1
3	49	3	1	1	4	0	2		1
3	50	3	1	1	1	1	0		14
3	50	3	1	2	1	1	0		3
3	50	3	1	5	1	1	0		2
3	51	3	1	1	3	1	0		2
3	51	3	1	2	3	1	0		2
3	52	3	1	1	4	1	0		48
3	52	3	1	2	4	1	0		20
3	52	3	1	3	4	1	0		4
3	52	3	1	5	4	1	0		3
3	52	3	1	?	4	1	0		1
3	53	3	1	1	1	2	0		3
3	54	3	1	2	4	2	0	р	1
3	55	3	2	1	3	0	2		1
3	56	3	2	1	4	0	2		1
3	57	3	2	3	4	0	6		1
3	58	3	2	5	4	0	9		1
3	59	3	2	1	1	1	0		3
3	59	3	2	2	1	1	0	с	2
3	59	3	2	3	1	1	0		1
3	59	3	2	5	1	1	0		1
3	59	3	2	?	1	1	0		2
3	60	3	2	1	2	1	0		1
3	60	3	2	2	2	1	0		1
3	61	3	2	1	3	1	0		1
3	61	3	2	2	3	1	0		2
3	62	3	2	1	4	1	0		2
3	62	3	2	2	4	1	0		2
3	62	3	2	5	4	1	0		1
3	63	3	2	2	4	2	0	п	1
4	64	0	1	1	0	0	1	у	1
4	65	0	1	5	0	0	2		1
	66	0	1	1	0	0	0		6
4	66	0	2	1	0	0	2		1
4	67	0	2	2	0	0	2		2
4	68	0	2	2	0	0	3		1
4	69	0	2	1	0	0	4	т	1
4	70	0	2	2	0	0	8		1

Тип 1. Острорёберные миски.

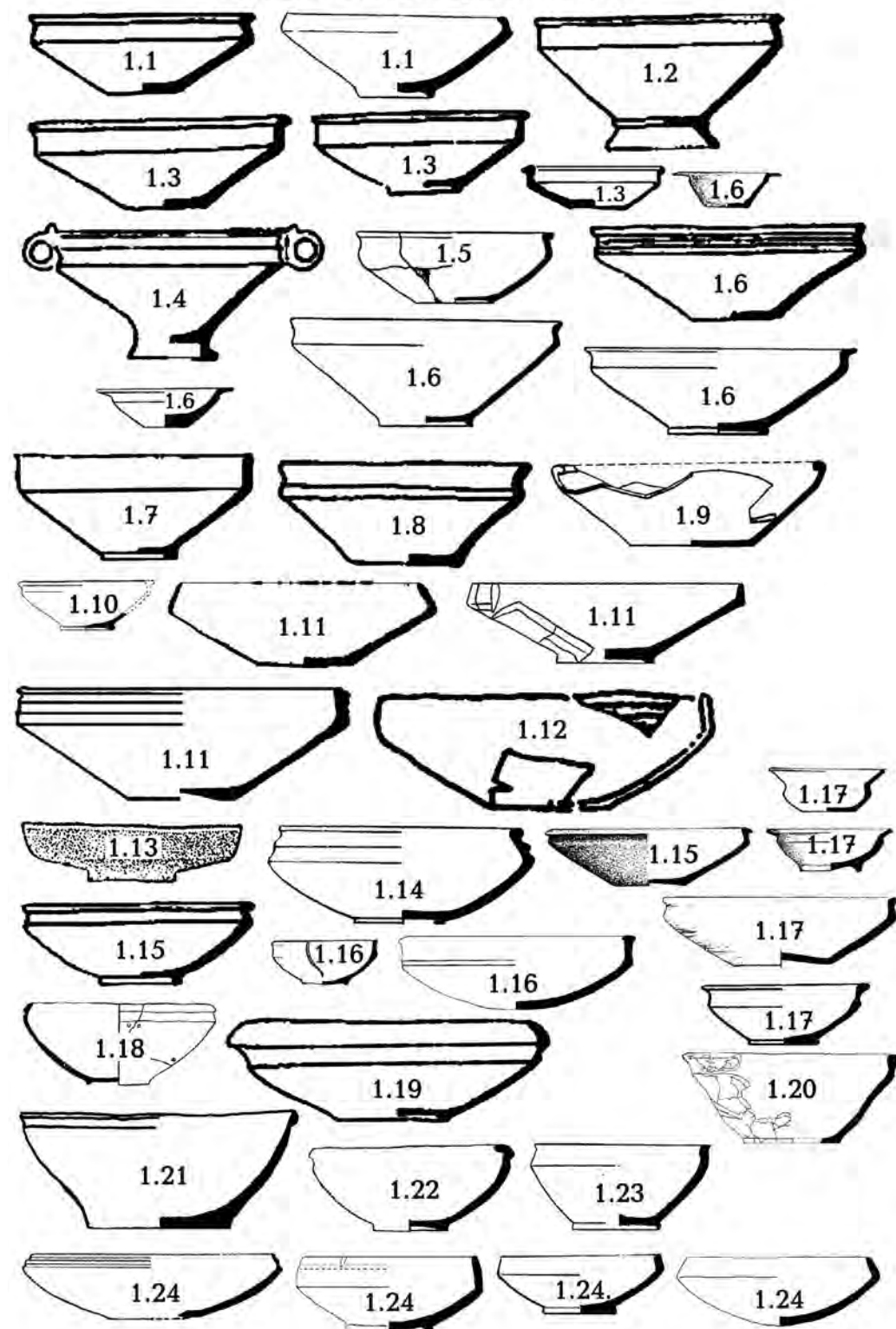

Тип 2. Миски со сглаженным ребром.

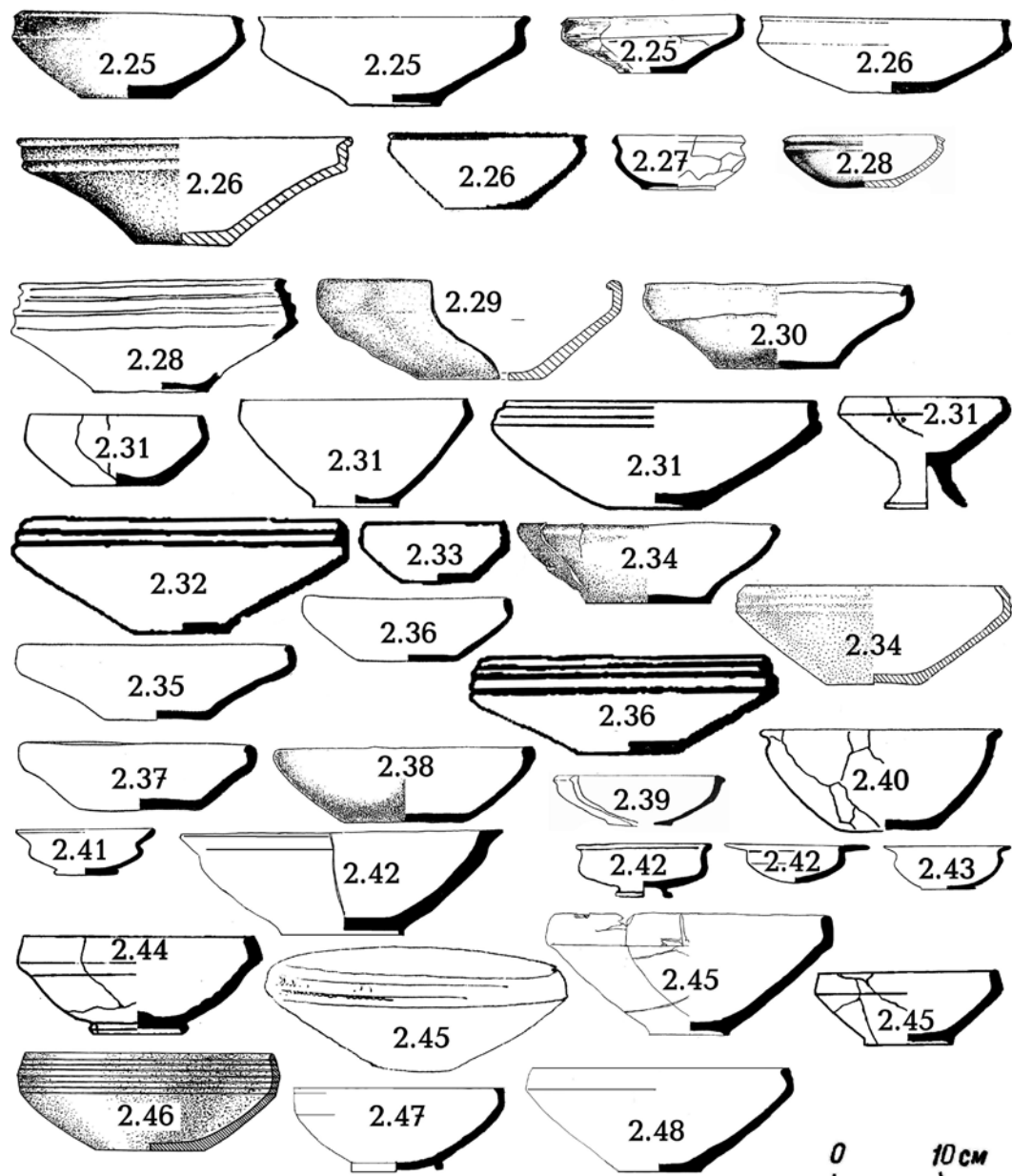

Тип 3. Округлоплечие миски.

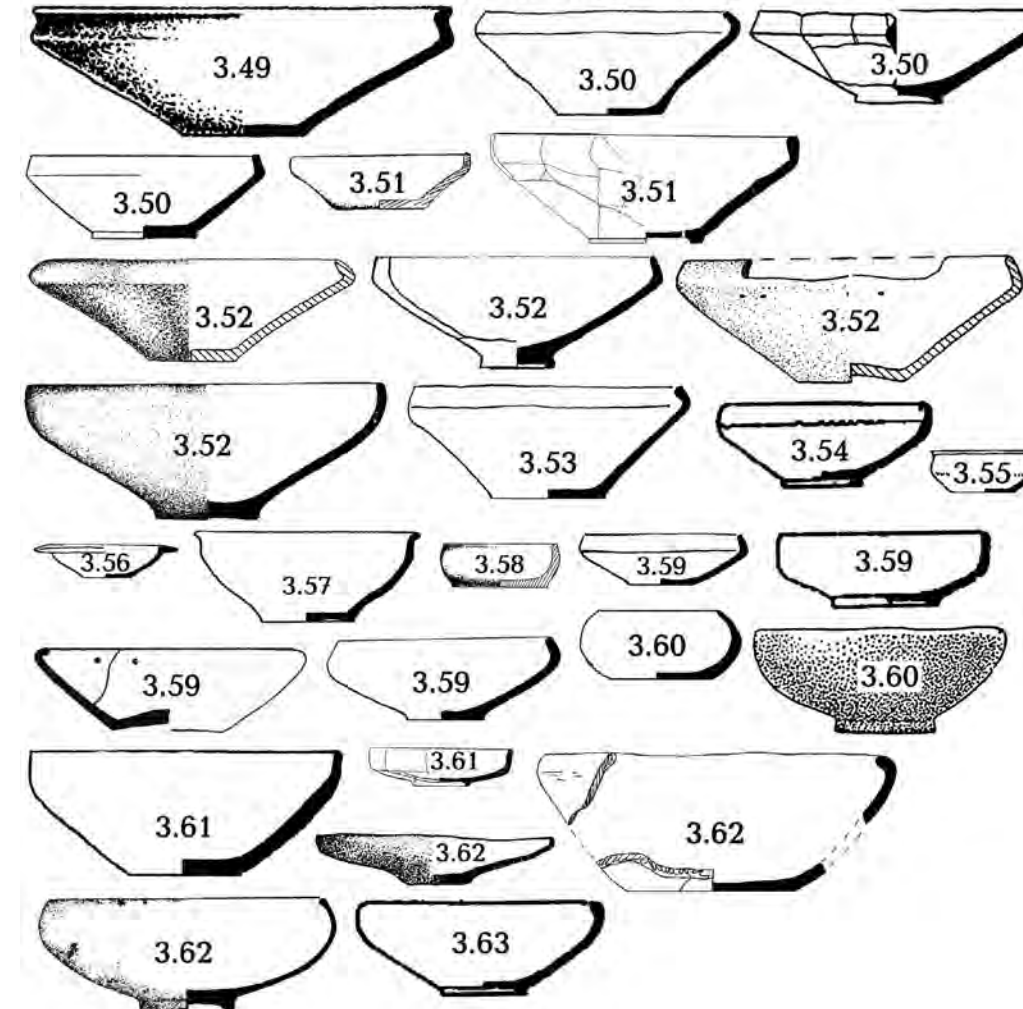

Тип 4. Миски без бортика.





Таблица 21. Типология красноглиняных горшков с плоским дном

Тип	ХАРАКТЕРИСТИКА ПОПОРЦИЙ							Д	Тип А.С. Скрипкина	Кол-во экз
	И1	И2	И3	И4	И5	И6	И7			
<i>Сильно вытянутые горшки</i>										
1	1	1	1	2	2	3	3	1		1
2	1	2	4	1	5	3	2	1		1
<i>Вытянутые горшки</i>										
3	2	1	1	2	3	5	3	2	К2	1
4	2	2	1	1	3	3	1	1		1
5	2	2	1	3	3	2	3	1		1
<i>Средние горшки</i>										
6	3	1	2	2	4	3+4	2+3	2	К8	2
7	3	1	2	3	3+4	4+5	2+3	2+3+4		3
<i>Приплюснутые горшки</i>										
8	4	1	1	3	4+5	4	2	3		3
9	4	2	2	5	5	3	3	1	К24	1
<i>Очень приплюснутые горшки</i>										
10	5	1	4	3	5	4	4	2		1
11	5	3	1	3	5	4	2	1	К29	1



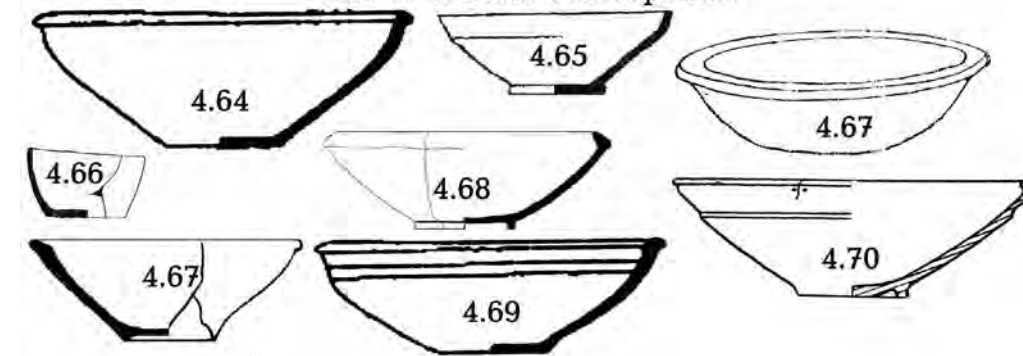

Таблица 22. Типология красноглиняных кувшинов с плоским дном

Тип	ХАРАКТЕРИСТИКА ПРОПОРЦИЙ							Р	Д	Тип А.С. Скрипкина	Кол-во экз.
	1	2	3	4	5	6	7				
<i>Сильно вытянутые кувшины</i>											
1	1	1	1	2	3	3	3	1	1		1
2	1	1	1	3	2+3	3+4	2+5	1	1	М1	2
3	1	1	1	4	2+3	3	3+4	2+3	1+2+3		4
4	1	1	1	5	3	4	2	3	3	М2	1
5	1	2	1	1	2	3	2+3	3+4	2+3+4	М7	5
6	1	2	1	2	2+3+4	2+3+4	2+3+4	1+2+3+4	1+2+3+4		12
7	1	2	1	3	2+3+4	2+3	2+3+4	1+2+3+4	1+2+3	М8	21
8	1	2	1	4	2+3	3	2+3	2+3+4	2+3	М6	3
9	1	2	2	2	2+3	3	3+4	2+3	1+3		2
10	1	2	2	3	3	3	3	1	1		1
11	1	3	1	1	3+4+5	2+3+4	2+3	3+4	3+4	М13	7
12	1	3	1	2	2+3+4	2+3	2+3	1+3+4	1+2+3+4	М9	17
13	1	3	1	3	2+3	3	2+3+4	1+2+3+4	1+2+3	М10	9
14	1	3	1	3	4	3	1+3+4	3+4	1+2+3	М10	4
15	1	3	1	4	3+5	2+3	3	2+3	2+3		3
16	1	3	2	2	3	3	3	3г	2+3		2
17	1	3	2	3	4	2	3	2	1		1
18	1	4	1	2	2+3+4+5	3	2+3+4	2+3+4	1+3+4	М14, М15	5
19	1	4	1	3	4+5	3	1+3	3в	1+3	М16	2
20	1	4	2	1	4	3	2	3	3		1
21	1	4	2	2	4+5	1+3	2+3	1	3	М18	2
22	1	5	1	2	4	3	3	1	2		1
<i>Вытянутые кувшины.</i>											
23	2	1	1	2	3	5	1	2	3		1
24	2	1	2	3	3	3+4	2+3+4	1+2+3+4	2+3		4
25	2	2	1	2+3	4	2+3	2+4	1+4	3+4	М29	2
26	2	2	2	3+4	3+4	3	3	1	1+2		2
27	2	3	1	2	3+4+5	3	2+3+4	2+3+4	1+2+3	М26	5
28	2	3	1	3	4+5	1+3	2+3	1+2+3	1+2+3	М28	8
29	2	3	2	3	4	2	4	2	1		1
30	2	4	1	1	5	3	2	4	3		1
31	2	4	1	2	3+4	3	3	3+4	2+3+4		2
32	2	4	1	3	5	3	2	4	3		1
33	2	5	1	1	5	3	2	4	3		1
<i>Средние кувшины</i>											
34	3	1	1	2	4	3	3	3	3		1
35	3	1	2	2	4	3	2	1+3	2+3		2
36	3	1	3	2	3	3	1	3	2		1
37	3	1	3	3	4	4	3	3	3		1
38	3	3	1	1+2+3	5	2+4	2+3	1+3	3		3
<i>Приплюснутые кувшины</i>											
39	4	1	2	3	4+5	3	2	1	1		2
<i>Очень приплюснутые кувшины.</i>											
40	5	1	3	4	5	3	3	1	3		1



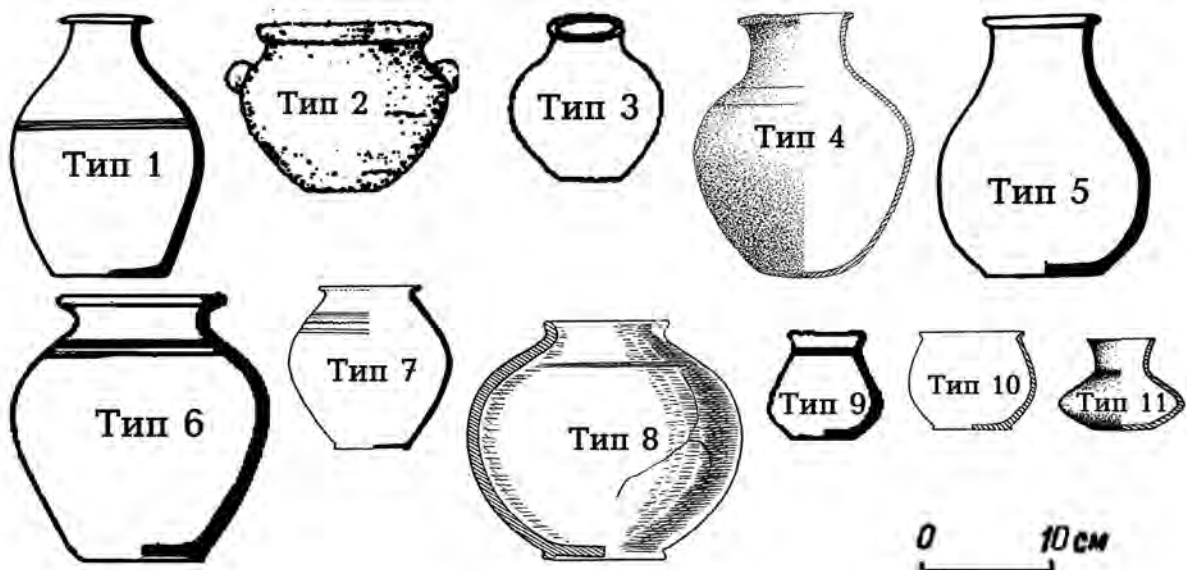

Таблица 23. Типология кружальных красноглиняных ойнохой с плоским дном

Тип	ХАРАКТЕРИСТИКА ПРОПОРЦИЙ							Д	Р	Тип А.С. Скрипкина	Дата	Комплекс
	И1	И2	И3	И4	И5	И6	И7					
1	1	2	1	3	3	3	3	1	2	8	II-I вв. до н.э.	Верхнее Погромное к.1 п.14
1	1	2	1	3	3	3	3	3	3	8	II в. до н.э.	Верхний к.1 п.7
1	1	2	1	2	2	3	2	1	2		II в. до н.э.	Карстовый I к.1 п.14
2	1	3	1	2	3	3	3	1	2	9	IV-V вв.	Паласа-Сырт-81 к. 2
2	1	3	1	3	3	3	5	1	2	10	IV-V вв.	Паласа-Сырт-81 к. 4
2	1	3	1	3	4	3	4	1	2	10	IV в.	Паласа-Сырт-81 к.20
2	1	3	1	3	3	3	4	3	4	10	II в. до н.э.	Раздольная к.9 п.4

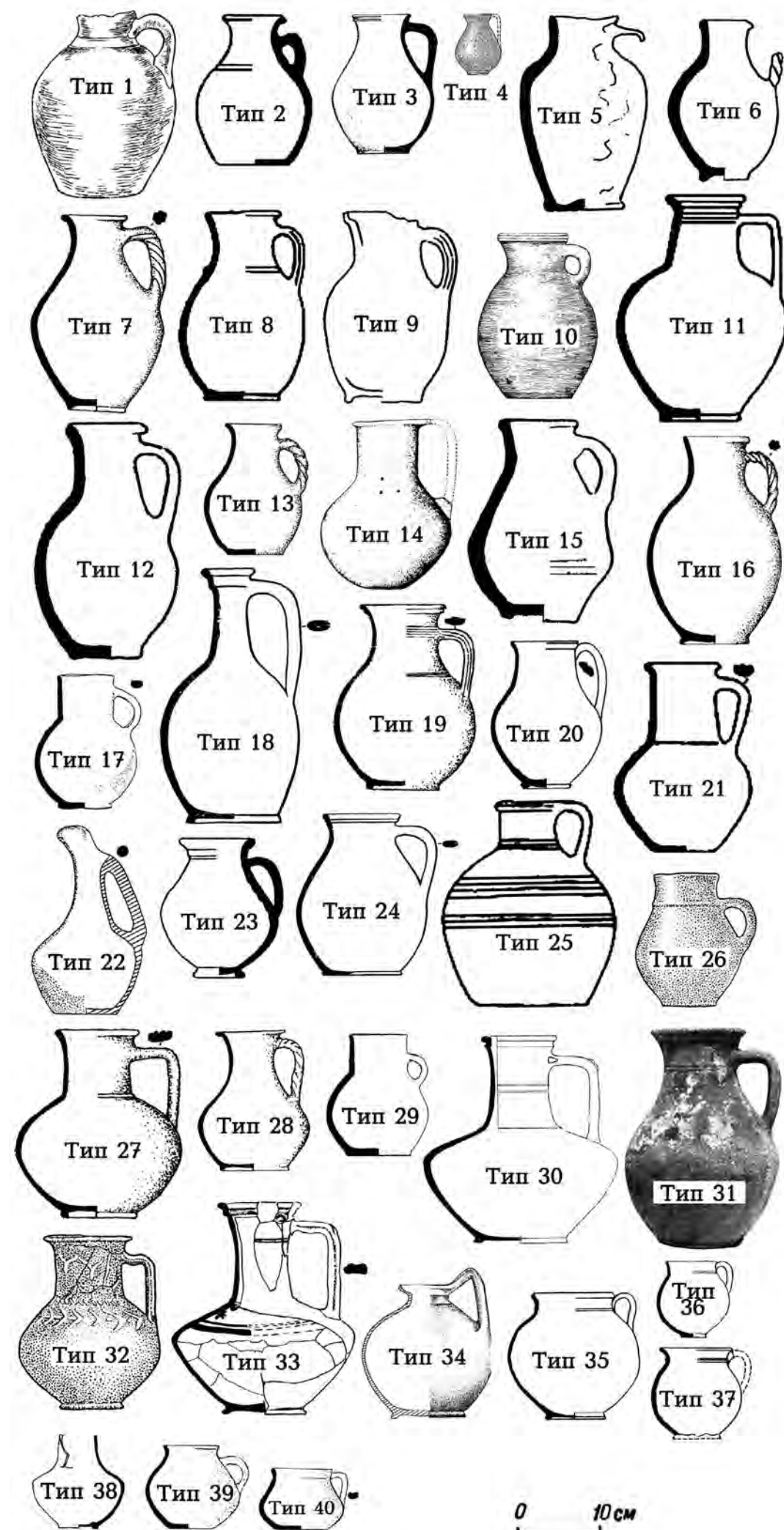

Таблица 24. Типология кружальных красноангобированных кувшинов с плоским дном

Тип	ХАРАКТЕРИСТИКА ПРОПОРЦИЙ							Д	Р	Тип А.С. Скрипкина	Дата	Комплекс
	И1	И2	И3	И4	И5	И6	И7					
1	1	1	1	3	2	3	3	3	?	М1	IV в.	Дмухайловка к.13
2	1	3	2	2	3	3	3	1	2		IV-V вв.	Паласа-Сырт-81 к.14
2	1	3	2	2	4	3	3	1	2		IV-V вв.	Паласа-Сырт-81 к. 1
3	1	3	3	3	4	3	4	1	2		IV-V вв.	Паласа-Сырт-81 к. 6 п.2
4	2	3	2	2	5	2	3	1	2	М27	IV-V вв.	Паласа-Сырт-81 к.17
4	2	3	2	3	4	3	3	1	1		IV-V вв.	Паласа-Сырт-81 к.30
5	2	3	3	2	5	3	3	1	2		IV-V вв.	Паласа-Сырт-81 к.19





Таблица 25. Типология кружалых красноглиняных кружек с плоским дном

Тип	ХАРАКТЕРИСТИКА ПРОПОРЦИЙ							Д	Ф	Р	Тип А.С. Скрипкина	Кол-во экз.
	И1	И2	И3	И4	И5	И6	И7					
ГРУППА 1. КРУЖКИ С ВЕРТИКАЛЬНЫМИ РУЧКАМИ												
1	2	1	3	5	3	3	3	3	2	1		1
2	3	1	2+3	5	4+5	3	2+3	1	2	3	Р4	2
3	3	2	2	2	5	3	2	1	2	2		1
4	3	3	2	3	5	3	2	1	2	3		1
5	3	3	2	5	5	3	2	1	2	3		1
6	3	3	3	2	5	3	3	2	2	3		1
7	4	1	2	4	5	3	1	2	2	2		1
8	4	1	3	3	4	3	2	1	2	3		1
9	4	1	3	5	4	3	1	1	2	3		1
10	4	2	2+3	5	5	3+4	1+2+3+4	1+2	2	1+3		4
11	4	2	4	3	5	3	3	3	2	2		1
12	5	1+2	2	5	5	2+3	2+3	1+3	2	1+2		2
13											Р5	
ГРУППА 2. КРУЖКИ С ГОРИЗОНТАЛЬНЫМИ РУЧКАМИ.												
14	2	1+2	2	3+4+5	3+4	3+4	3+4	1+2+3	2	7	М31	7
15	2	2	3	2	4	3	0	к	2	7	М31	1
16	2	2	3	5	5	3	3	1	2	7	М31	1
17	2	3	2	2	5	1+3	2	1	2	7	М31	2
18	2	3	3	2+3	4	3	3	1	2	7	М31	2
19	3	1	2	3+4+5	4+5	2+3	2+3	1	2	7	М31	5
20	3	2	2	3	4	3	3	2	2	7	М31	1
21	3	3	1	4	5	2	3	1	2	7	М31	1
22	3	3	3	3	5	3	2	1	2	7	М31	1
23	4	2	2	4+5	4+5	3	1+3	1	2	7	М31	3
24	4	2	3	3	5	3	3	1	2	7	М31	1
25	5	1	3	5	5	3	2	2	2	7	М31	1





Таблица 26. Типология кружальных красноглиняных мисок с плоским дном

Тип	Вариант	КОД ФОРМЫ						Вариант А.С. Скрипкина	Кол-во экз.
		И1	И2	И3	И4	И5	И6		
1	А	1	1	1	1	0	1	а	1
1	Б	1	1	2	3	0	2		1
1	В	1	1	2	1	0	3		1
1	Г	1	1	5	1	0	6		1
1	Д	1	1	2	1	1	0		3
1	Е	1	1	2	5	1	0		1
1	Ж	1	2	2	1	0	2		1
1	З	1	2	5	3	0	2		1
1	И	1	2	1	1	1	0		2
1	И	1	2	2	1	1	0		5
1	И	1	2	5	1	1	0		3
2	К	2	1	5	1	0	2		1
2	Л	2	1	2	1	1	0		4
2	Л	2	1	5	1	1	0		2
2	М	2	2	5	5	0	1		1
2	Н	2	2	2	1	0	2		1
2	О	2	2	2	1	1	0		2
2	О	2	2	5	1	1	0		1
2	П	2	2	2	3	1	0		1
3	Р	3	1	2	4	0	2		1
3	С	3	1	1	1	1	0		1
3	С	3	1	2	1	1	0		3
3	С	3	1	5	1	1	0		1
3	Т	3	1	2	4	1	0		1
3	У	3	2	2	1	1	0	с	1
3	Ф	3	2	2	3	1	0		1
3	Х	3	2	2	4	1	0		1
3	Ц	3	2	2	4	2	0	п	1

Тип 1. Острорёберные миски.

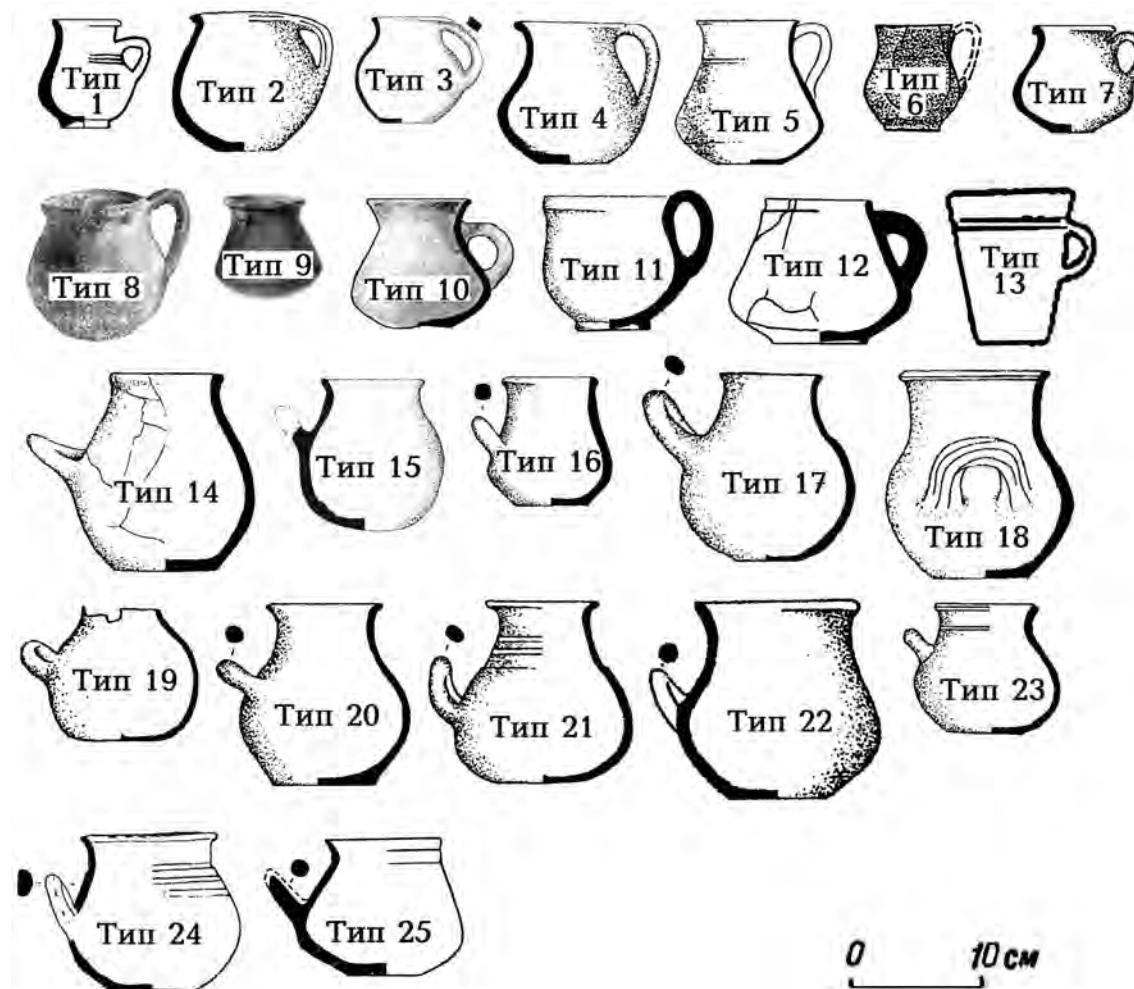
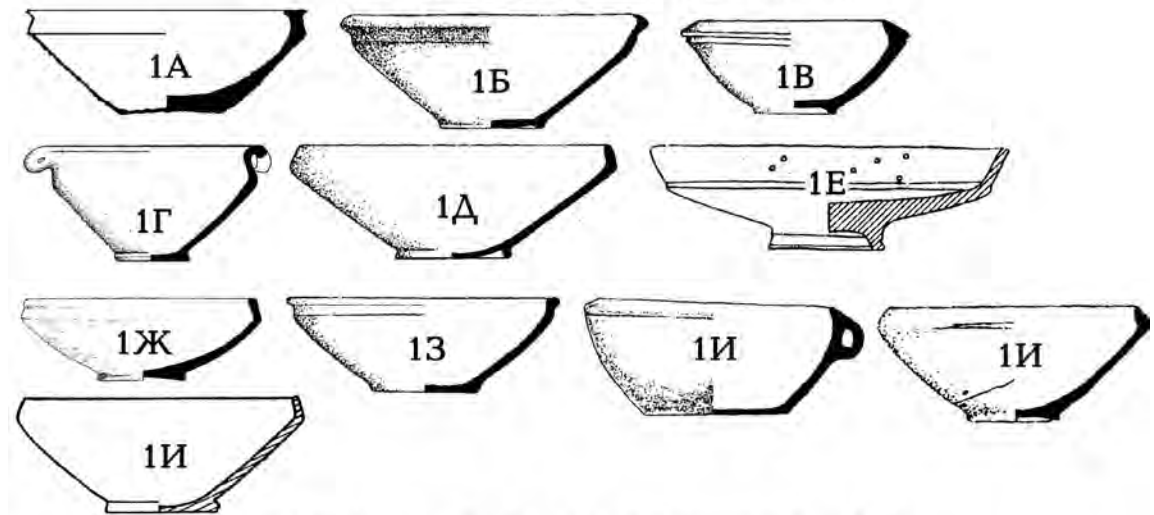

Тип 2. Миски со сглаженным ребром.

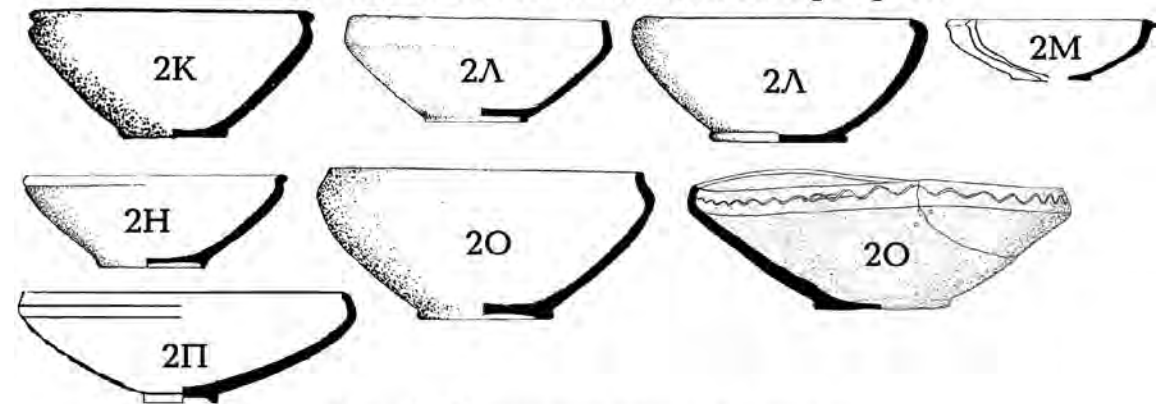

Тип 3. Округлоплечие миски.

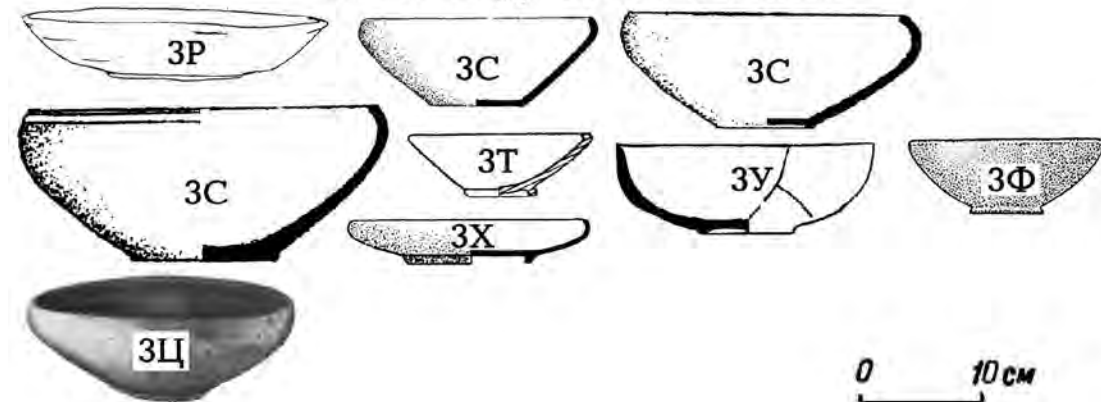

0 10 см



Таблица 27. Типология бронзовых литых наконечников стрел (по К.Ф. Смирнову и М.А. Очир-Горяевой).

Вид	ВТУЛЬЧАТЫЕ																																		
Отдел	1. Двухлопастные										2. Трёхлопастные																								
Тип	1		2		3		4		5		6		7	8		9	10		1		2	3	4	5		6А		6Б		6В		6Г			
Вариант	массивный	лёгкий	массивный	лёгкий	массивный	лёгкий	массивный	лёгкий	массивный	лёгкий	массивный	лёгкий		массивный	лёгкий		массивный	лёгкий	массивный	лёгкий				массивный	лёгкий	массивный	лёгкий	массивный	лёгкий	массивный	лёгкий	массивный	лёгкий		

Вид	ВТУЛЬЧАТЫЕ																																					
Отдел	2. Трёхлопастные										3. Трёхгранные																											
Тип	7		8		9А		9Б		9В		10		11		12		13		1		2		3		4		5А		5Б		5В		5Г		6			
Вариант	массивный	лёгкий	массивный	лёгкий	массивный	лёгкий	массивный	лёгкий	массивный	лёгкий	массивный	лёгкий	массивный	лёгкий	массивный	лёгкий	массивный	лёгкий	массивный	лёгкий	массивный	лёгкий	массивный	лёгкий	массивный	лёгкий	массивный	лёгкий	массивный	лёгкий	массивный	лёгкий	массивный	лёгкий				

Вид	ВТУЛЬЧАТЫЕ																																		
Отдел	3. Трёхгранные													4. Четырёхгранные						5. Круглые															
Тип	7	8		9		10	11		12	13		14		15		16	17	18		19		1	2	3	4		5	6	1						
Вариант		массивный	лёгкий	массивный	лёгкий		массивный	лёгкий		массивный	лёгкий	массивный	лёгкий	массивный	лёгкий			массивный	лёгкий	массивный	лёгкий				массивный	лёгкий									

Вид	ЧЕРЕШКОВЫЕ							
Отдел	1. Трёхлопастные			2. Трёхгранные				
Тип	1	2	3	1	2	3	4	



Таблица 28. Типология железных втульчатых наконечников стрел.

Вид	ВТУЛЬЧАТЫЕ																		
	I. Двухлопастные		II. Трёхлопастные					III. Трёхгранные					IV. Четырёхгранные		V. Круглые				
	I	II	II					III	IV	I	II	III	IV	V	I	II			
Подтип			A	B	B	Г	Д	Е	A	Б	A								

Таблица 29. Типология железных втульчатых трёхлопастных наконечников стрел.





Таблица 30. Типология железных черешковых наконечников стрел.

Вид	ЧЕРЕШКОВЫЕ																				
Отдел	I. Двухлопастные		II. Трёхлопастные																		
Тип	1	2	1						2						3						
Подтип			А	Б	В	Г	Д	Е	А	Б	В	Г	Д	Е	Ж	А	Б	В	Г	Д	Е

Вид	ЧЕРЕШКОВЫЕ					
Отдел	II. Трёхлопастные			III. Трёхгранные		IV. Четырёхгранные
Тип	3	4	5	1	2	1
Подтип	3	В				

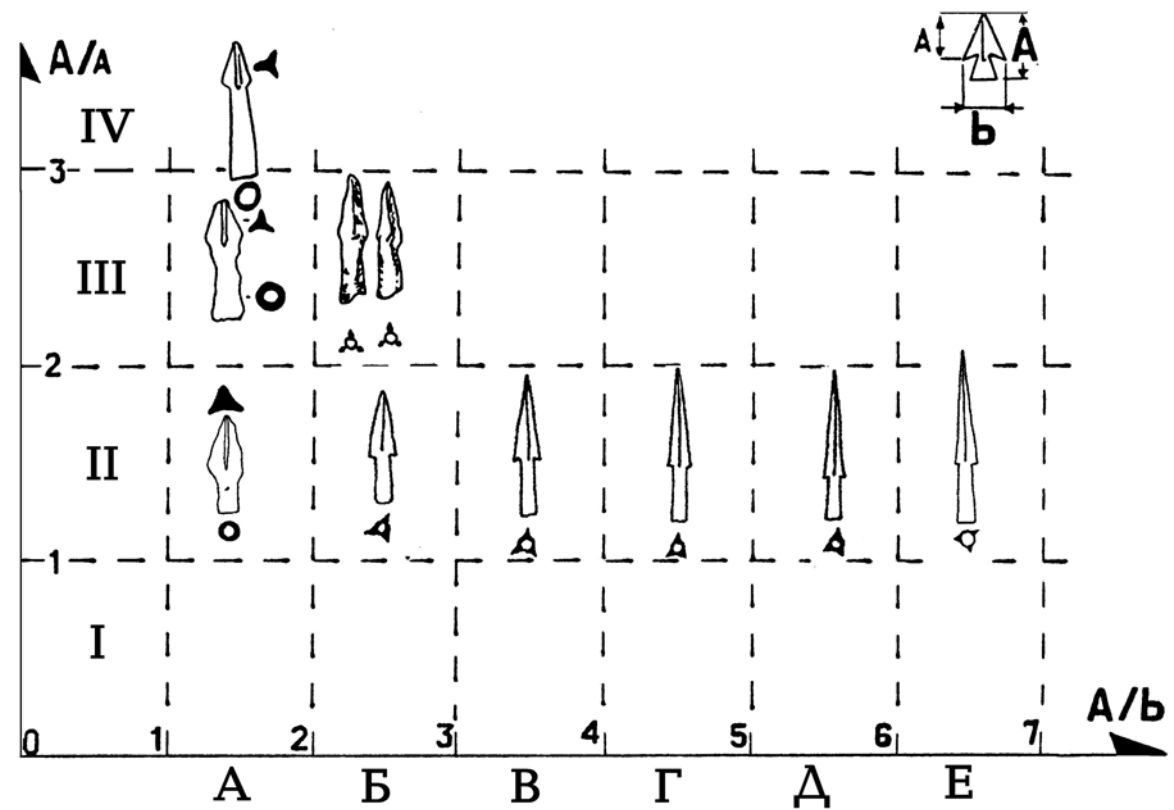

Таблица 31. Типология железных черешковых трёхлопастных наконечников стрел.

Тип	h/H									H/b
		1	1,5	2	2,5	3	3,5	4	4,5	
4	≥ 2									
3	> 1									
2	1									
1	< 1									
	Под тип	1 А	1,5 Б	2 В	2,5 Г	3 Д	3,5 Е	4 Ж	4,5 З	H/b

Таблица 32. Типология костяных наконечников стрел.

Вид	I Втульчатые					
	I Трёхгранные		II Четырёхгранные		III Шестигранные	IV Круглые
	1	2	1	2	1	1 2
Отдел						
Тип						

Вид	II Черешковые							
	I Двухлопастные		II Трёхгранные	III Четырёхгранные				IV Круглые
	1	2	1	1	2	3	4	1
Отдел								
Тип								



Таблица 33. Савромато-сарматские луки

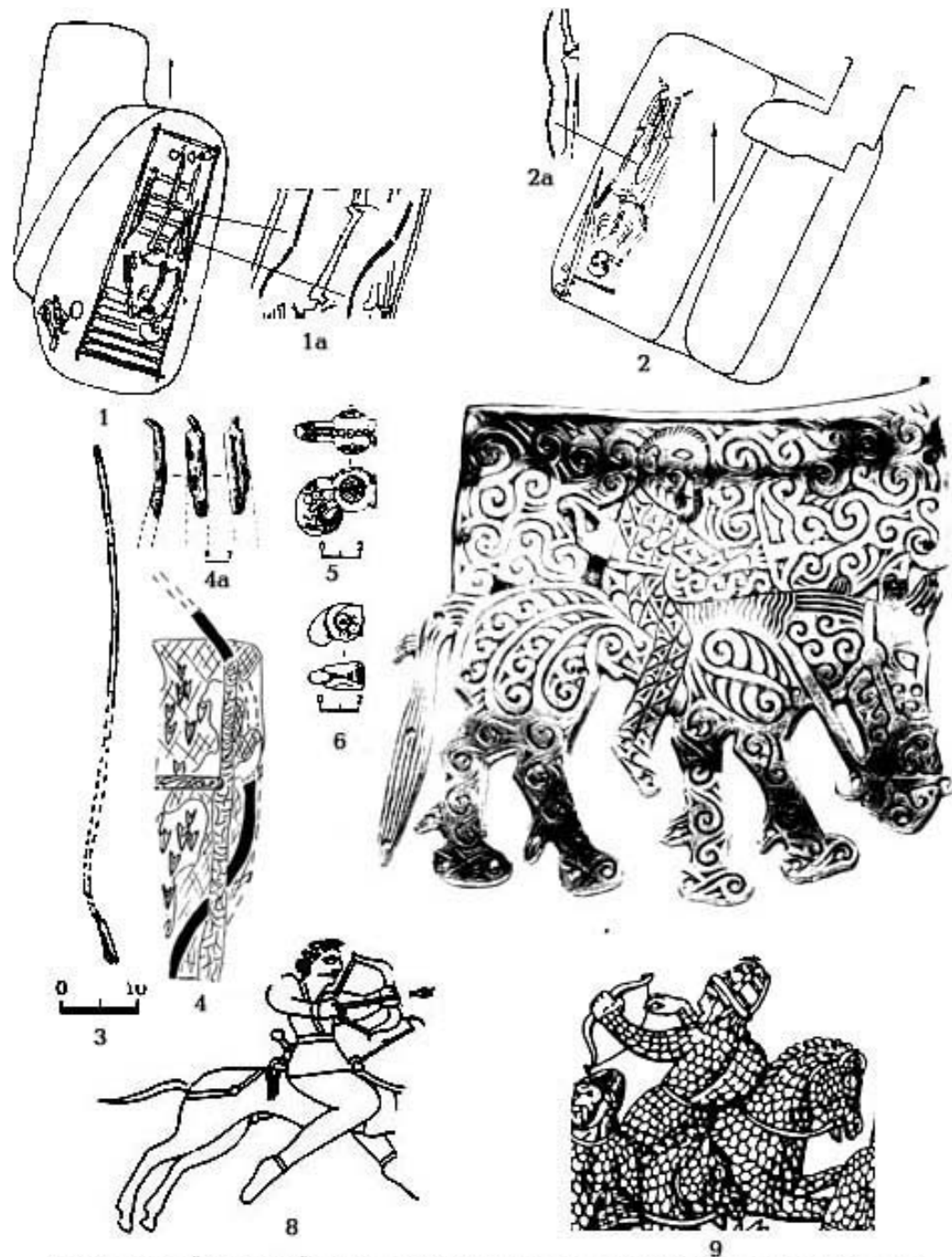

Луки типа 1 ("скифские"): 1–2. луки из к.G5 п.11 и к.F19 п.2 в Усатово по П.Д. Рау; 3. лук из к.9 п.2 гр. Покровка VII по Л.Т. Яблонскому; 4, 4а. — лук из п.3 одиночного кургана в Линёвке по Д.В. Мещерякову; 5–6. роговые наконечники на луки из к.7 п.8 в Ново-Александровке и к.6 п.4 в Высочино по В.Е. Максименко; 7–9. Изображения сарматских лучников из к.1 в Филяповке, п.1 в Косике и на колонне Траяна по А.Х. Пшеничнюку, М.Ю. Трейстеру и А.К. Нефёдкину.

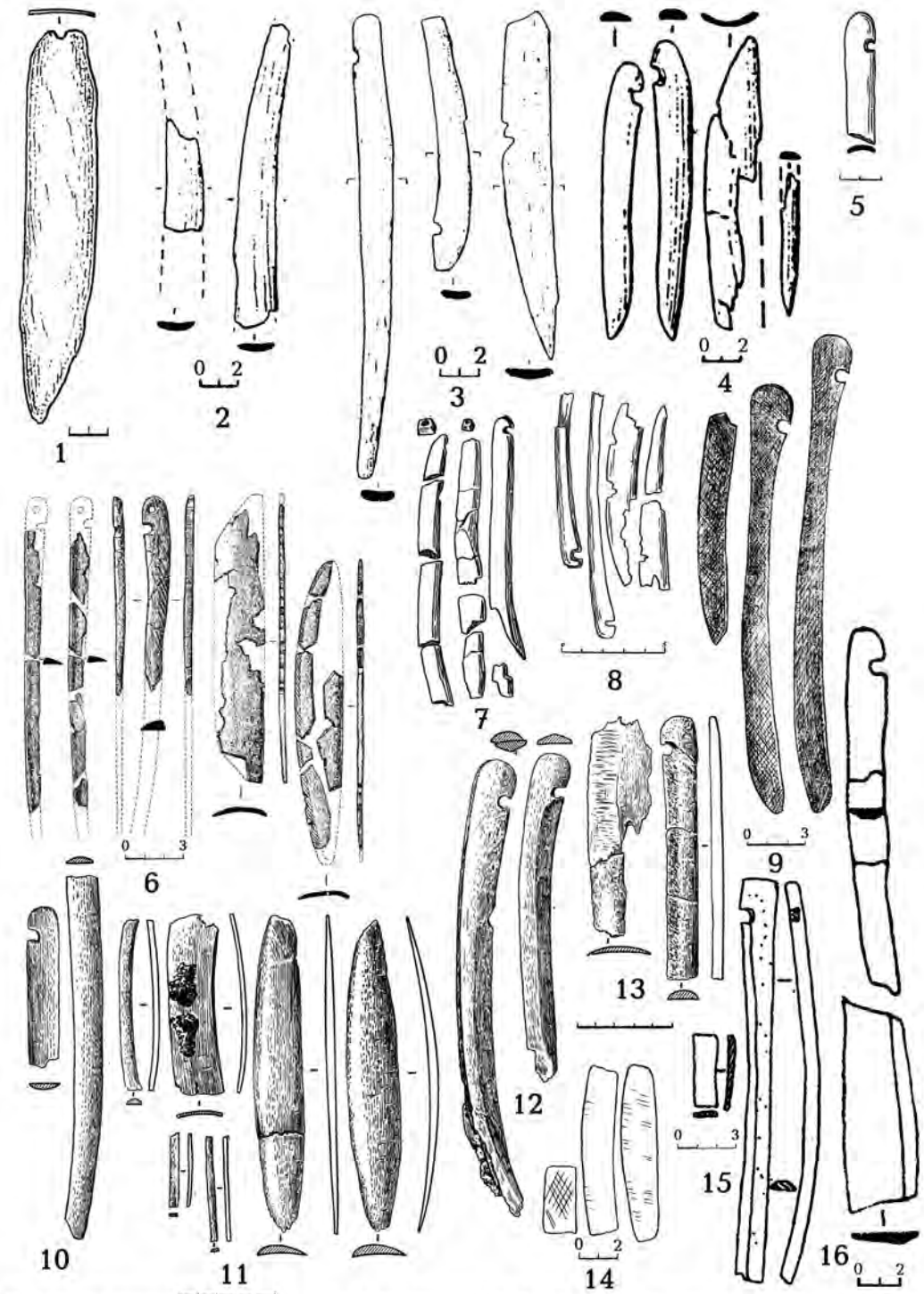

Костяные накладки на луки типа 2 ("гунские"): 1. Иштуганово к.5 п.4; 2. Солнце III к.3 п.2; 3. Саргары к.3; 4. Жабай Покровка п.32; 5. Усть-Лабинская к.29/1902 п.2; 6. Пороги к.1 п.1; 7. Суслы к.51; 8. Нижний Баскунчак к.2; 9. Альмухаметово к.9 п.2; 10–13. Калиновка к.7, к.28 п.2, к.11, к.36; 14. Октябрьское к.2; 15. Свистун гора к.1 п.2; 16. Тбилисская к.15/1977.



Таблица 34. Савроматские и сарматские гориты и колчаны

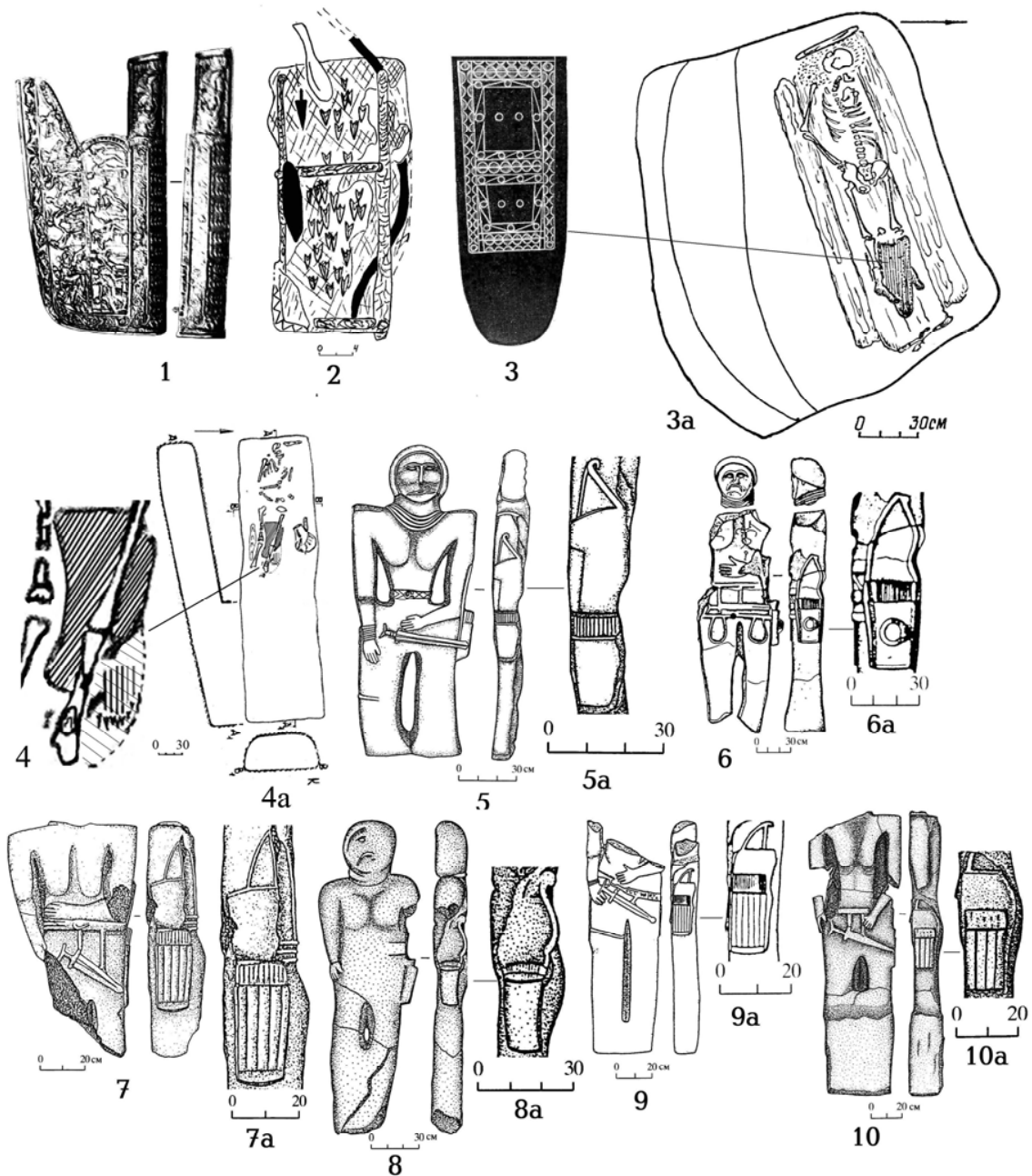

1. золотая обкладка горита, Елизаветинская к.8/1954; 2. горит, Линёвка одиночный курган п.3; 3, 3а. колчан, Койсуг к.5 п.12; 4, 4а. колчан, Успенское к.9 п.9; 5 - 10, изображения горитов в сарматской скульптуре (5 - курган Конай; 6,8,9 - святилище Байте III; 7 - святилище Терен; 10 - святилище Карамунке). По В.П. Шилову, Д.В. Мещерякову; В.Е. Максименко; В.Н. Каминскому; В.С. Ольховскому.



Таблица 34а. Типология колчаных застёжек.











Тип	1	2		
Вариант		А	Б	В
				

Таблица 34б. Типология колчаных крюков.

Тип	1	2			3	4	
Вариант		А	Б	В	Г		
							

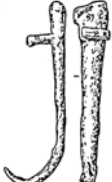



Тип	5	6		7
Вариант		А	Б	
				



Таблица 35. Типология наконечников копий

Отдел	I. ЛАВРОВИДНЫЕ			II. ЛИСТОВИДНЫЕ						III. АСИММЕТРИЧНО-РОМБИЧЕСКИЕ						IV. ТРЕУГОЛЬНЫЕ	V. ТРЕУГОЛЬНЫЕ С ВЫСТУПОМ
	1		3	1		2		3		1		2		3		1	2
Тип	А	Б		А	Б	А	Б	А	Б	А	Б	А	Б	А	Б	А	А
Вариант																	

Таблица 36. Типология наконечников дротиков

Тип	1. ЛИСТОВИДНЫЕ	2. АСИММЕТРИЧНО-РОМБИЧЕСКИЕ		3. ТРЕУГОЛЬНЫЕ		4. ТРЕУГОЛЬНЫЕ С ОПУЩЕННЫМИ ЖАЛЬЦАМИ		5. В ВИДЕ "ЛАСТОЧКИНА ХВОСТА"	
		А	Б	А	Б	А	Б	А	Б
Вариант									



Таблица 37. Типология мечей

Класс	I. ДВУЛЕЗВИЙНЫЕ													
Отдел	I. Мечи с перекрестием сердцевидной схемы.													
Тип	1	2	3	4		5		6	7	8	9	10	11	
Вариант				Б	В	Б	В						А	Б

Класс	I. ДВУЛЕЗВИЙНЫЕ														
Отдел	II. Мечи с перекрестием переходным от сердцевидного к прямому.							III. Мечи с прямым брусковидным перекрестием.							
Тип	1		2	3		4	5	1		2			3		
Подтип															
Вариант	А	Б		Б	В			А	Б	А	Б	В		А	Б



Таблица 38. Типология панцирей

Тип	I. ЧЕШУЙЧАТЫЕ				
Вариант	1. Костяные	2. Железные			
Подвариант		А	Б	В	Г

Тип	I. ЧЕШУЙЧАТЫЕ				3. Бронзовые
Вариант	2. Железные				
Подвариант	Д	Е	Ж	З	

Тип	I. ЧЕШУЙЧАТЫЕ		II. КИРАСЫ		III. КОЛЬЧУГИ
Вариант	4. Биметаллические				1. Монометаллические.
Подвариант	А	Б	В		
			?		

Тип	III. КОЛЬЧУГИ	IV. КОМБИНИРОВАННЫЕ ПАНЦИРИ		
Вариант	2. Биметаллические	2Е	4А	4Б
Подвариант				



Савромато-сарматские панцири в реконструкциях и древних изображениях: 1. панцирь типа 1.2.А V в. до н.э. из к.1 в Никольском по И.П. Засецкой; 2. греческий лино-торакс (близко наш тип 1.2.Д) V-IV вв. до н.э. по Дж. Вэрри; 3-4. кирасы из к.4 п.4 V Бердянского и к.1 Прохоровского могильников по Н.Л. Моргуновой, Д.В. Мещерякову и В.Ю. Зуеву; 5-6. сарматские катафрактерии в панцирях типа 2В-3 или 4 на рельефах колонны Траяна (113 г.н.э.) по А.К. Нефёдкину; 7. бой катафрактерия (панцирь 1.2.Б, В, Д, Е или 4.А) с гиппотоксотом на серебряном сосуде нач. I в.н.э. из п.1 в Косике по М.Ю. Трейстеру; 8. катафрактерии (панцири типа 1.2.Г) Средней Азии нач. 1 в.н.э. на пряжке из к.4 в Орлате по Г.А. Пугаченковой.



Таблица 39. Типология шлемов

Отдел	I. СКИФСКИЕ		II. ГРЕЧЕСКИЕ				III. КЕЛЬТО-ИТАЛИЙСКИЕ		
Тип			1. Аттический	2. Фракийский	3. Пилос	4. Южногреческий	1. Монтефортино		
Вариант							A/B	B	C

Отдел	III. КЕЛЬТО-ИТАЛИЙСКИЕ				IV. РЕДКИЕ ТИПЫ	
Тип	1. Монтефортино	2. Тессинский	3. Мангейм	4. Восточно-кельтский	1. Решетчатый	2. Позднефракийский
Вариант	Подражания					



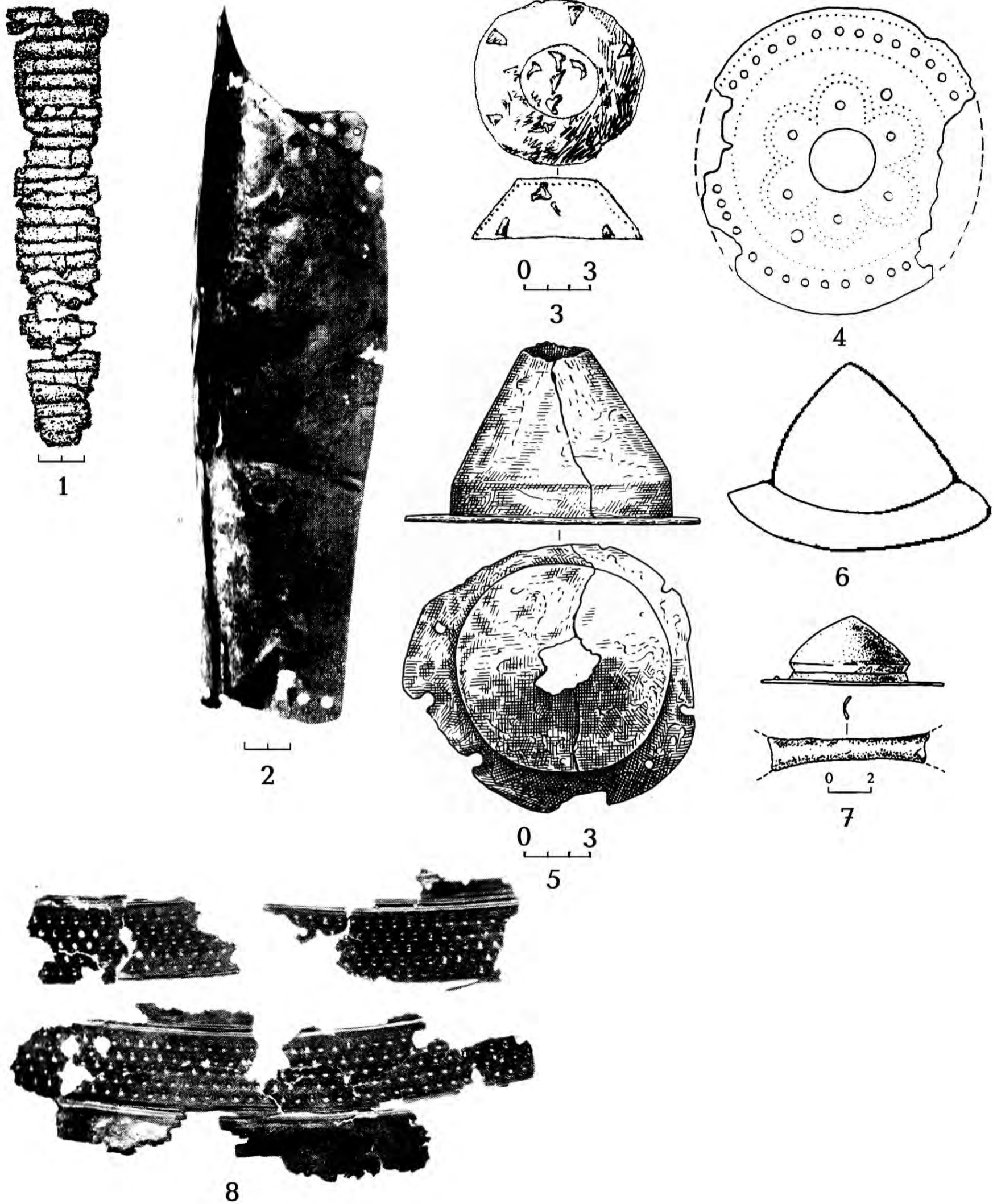

Таблица 40. Редкие виды защитного вооружения



1. наруч - Цаган Усн VIII к.1п.8; 2. кнемида - Курджипский курган; 3-7. умбоны - Сара к.7, Курджипский курган, Высочино VII к.28, Садовый курган, Курчи к.17; 8. оковки щита - Курджипский курган. По М.А. Очир-Горяевой, Л.К. Галаниной, К.Ф. Смирнову, Е.И. Беспалому, Б.А. Раеву, А.В. Симоненко.

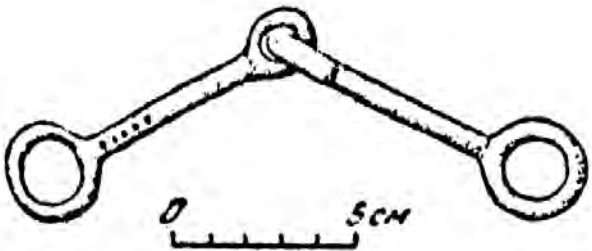
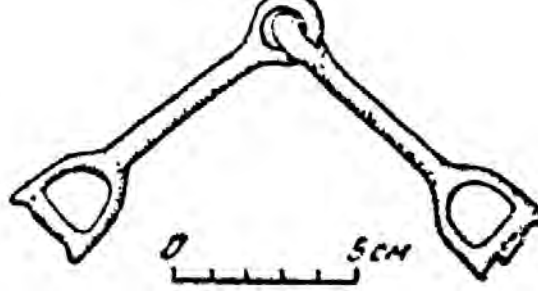

Таблица 41. Типология удил

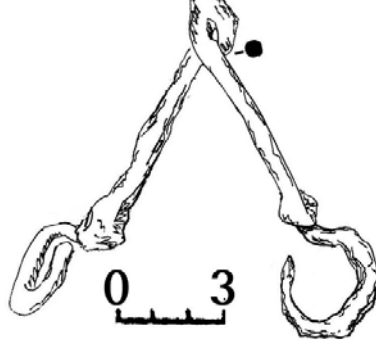
Отдел	I. БРОНЗОВЫЕ ЛИТЫЕ		II. ЖЕЛЕЗНЫЕ КОВАНЫЕ	
Тип	1	2	1	
Вариант			А	Б
				

Отдел	II. ЖЕЛЕЗНЫЕ КОВАНЫЕ	
Тип	2	3
Вариант		
		



Таблица 42. Типология псалиев

Отдел	I. КОСТЯНЫЕ				II. БРОНЗОВЫЕ					
	1	2	3	4	1	2		3		
Вариант						1	2		3	
Подвариант							A	B	A	B

Отдел	II. БРОНЗОВЫЕ			III. ЖЕЛЕЗНЫЕ								
	2	3	4	1	2	3			4	5	6	
Вариант	4						A	B	B			
Подвариант												

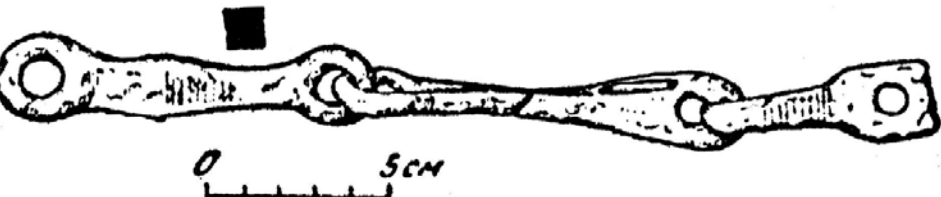
Отдел	III. ЖЕЛЕЗНЫЕ											
	2											3
Вариант	1	2	3	4	5	6	7	8	9	10	11	1

Отдел	III. ЖЕЛЕЗНЫЕ									
	3	4				5		6		
Вариант	2	1	2	3	4	1	2	1	2	3



Таблица 43. Типология пряжек от конской упряжи

Тип	1								
Вариант	1	2	3	4	5	6		7	8
Подвариант						А	Б		

Тип	1					2	
Вариант	9	10			11		
Подвариант		А	Б	В			



Таблица 44. Детали конского очелья

44А. Распределители ремней.

Тип	1		2				
Вариант			А	Б	В	Г	Д

44Б. Нащёчные бляшки и наносники.

Тип	1		2	3					
Вариант	1	2		1	2	3	4	5	6

44Б. Нащёчные бляшки и наносники.

Тип	3									
Вариант	7	8	9	10	11	12	13	14	15	16

Тип	3				
Вариант	17	18	19	20	21

Тип	3							
Вариант	22	23	24	25	26	27	28	29



44В. Оковки уздечки.



44Г. Подвески к упряжи.

Тип	1		2		
Вариант			А	Б	В
			КОСТЬ	бронза	ЗОЛОТО

44Д. Наконечники ремней

Вариант	1	2	3	4	5	6	7	8

44Е. Налобники и наушники.

Категория	НАЛОБНИКИ		НАУШНИКИ
Тип	1	2	
Вариант	А	Б	



Таблица 45. Типология бус (дополнение к своду Е.П. Алексеевой)

Дополнения к типлистам Е.М. Алексеевой уже предлагались для сарматских памятников А.М. Ждановским, А.С. Скрипкиным и И.И. Марченко [430, С.26-38, 41-44; 716, С.76-88; 1062, С.144-148]. Они учтены в нашей работе с учётом определённых уточнений. Так оказалось, что выделенные И.И. Марченко на основе инвентаря к.10 п.9 из хут. Анапского типы 1626 и 165а стеклянных одноцветных бус [716, С.145] в данном комплексе не представлены [1367, Рис.307]. Стеклянные полихромные бусы типа 197а, выделенного этим исследователем на материалах к.7 п.4 группы Брюховецкая II, de facto в нём отсутствуют [716, С.144, 152; 1366, Рис.171-173]. В коллекциях Эрмитажа и ГИМ из «Золотого кладбища» не представлены выделенные А.М. Ждановским [430, С.31, 33] полихромные стеклянные бусы типов 140.I (данная бусина изготовлена из камня [375, Кат.421/8] и 417.I, а также фаянсовые типа 44.I (это стеклянные одноцветные бусы типа Алексеева-180 [375, Кат.294]). В описании к.23 у ст. Ладожской отсутствуют халцедоновые бусы, отнесённые А.М. Ждановским к типу 28 и перламутровая типа 10, в к.43 между ст. Казанской и Тифлисской – золотые пронизи типа 7, в к.31 у ст. Усть-Лабинской – одноцветные стеклянные бусы типа 203.VII, а в к.38 – типа 203.IV [375, С.48-49, 52, 64, 68-69; 430, С.27, 35, 37, 54-55; 852, С.83; 853, С.75-76; 78-79, 82]. Экземпляр из к.29 у ст. Усть-Лабинской, отнесённый к типу 12 перламутровых бус сделан из глухого белого стекла [375, Кат.333/4; 430, С.37, 55]. Бусы из к.18 у ст. Тифлисской, выделенные в тип 58.I, являются рубленным бисером типа Алексеева-166 [114, С.72, Таб.33, 71; 375, С.60, Кат.297.10; 430, С.27, 54-55]. Полихромные стеклянные бусы с мозаичным орнаментом типа 22 по А.С. Скрипкину явно относятся к кругу индийских каменных бус с содовым орнаментом [1062, С.84]. Вместе с тем учтены некоторые типы, не представленные в сводах наших предшественников (Таб.45Б).

Код Е.М. Алексеевой дополнен следующим образом:

Признак 1 (материал). Группа 4. Драгоценные и полудрагоценные камни. Добавлены значения: 10 - опал

Группа 5. Прочие редкие материалы. Добавлены значения: 9 - пирит, 10 - цитрин, 11 - морион, 12 - кварц.

Признак 2 (форма).

Группа 1. Геометрические формы. Подгруппа 2 - плоскогранные. Добавлены значения: 29 - усечённая бипирамидальная двенадцатигранная форма, 30 - квадратная форма с закруглёнными углами, 31 – овальная форма.

Группа 2.Сложные формы. Подгруппа 1 – бугристые. Добавлены значения 20 – усечённо-коническая витая форма; 21 - цилиндрическая поперечно-ребристая форма; 22 – биноклевидная поперечно-ребристая форма; 23 – ромб, собранный из семи ребристых цилиндров разной длины; 24 четырёхдольчатая спирально согнутая; 25 – прямоугольник, собранный из трёх цилиндров.

Подгруппа 3 – гладкие. Добавлено значение 24 – округлые с выступами-закраинами; 25 – овально-линзовидная.

Подгруппа 4 – составные. Добавлены значения 9 – усечённо-коническая форма с круглым основанием; 10 – молоточковидная; 11 – восьмёрковидная плоская, 12 – округлая с параллельными валиками.

Группа 3.Фигурные формы. Подгруппа 5-растительные мотивы. Добавлено значение 5 – диск с шестилепестковой розеткой в центре по краю имеет орнаментальный пояс, украшенный ромбиками. В центре оборотной стороны петелька. Подгруппа 6-имитации сосудов. Добавлены значения 10 – стилизованная амфора с гранёным туловом без ручек с петелькой, 11 - сосуд в виде усечённого шестигранного колокольчика с петелькой.

Подгруппа 7-апотропеи, символы и прочие изображения. Добавлено значение 37 – двусторонний гребень

Признак 5 (орнамент).

Группа 1. Простые орнаменты.

Подгруппа 2 – глазчатый. Добавлено значение 26 – пять глазков на средней линии.

Подгруппа 11 – ромбовидный. Добавлено значение 3 – всё ядро покрыто шестиугольниками.

Группа 2. Комбинированные орнаменты.

Подгруппа 8 – глазчато-поперечно-линейный. Добавлены значения: 12 – два глазка в обрамлении пояса; 13 – зигзагообразный пояс делит ядро на три зоны, в каждой из которых находится 1-2 глазка; 14 – по одному краю и центру ядра проходят полосы со спиралевидным орнаментом, по обе стороны от центральной полосы расположены по 3-4 глазка, лежащие на одной линии; 15 - поперечные гладкие или выпуклые полосы орнамента проходят по краям и через центр ядра, по обе стороны от центральной полосы расположены выпуклые глазки, лежащие на одной линии.

Подгруппа 13 – крестово-глазчатый. Добавлены значения 6 – на обеих гранях плоской квадратной плакетки крест делит поле на 4 малых квадрата, в каждом из которых по одному глазку; 7 – аналогичный орнамент с двух сторон ограничен рельефными витыми ободками.

Подгруппа 16 – глазчатый с продольными полосами. Добавлены значения 3 –обе грани плоской овальной плакетки продольные полосы делят на два сектора, в каждом из которых находится по одному глазку; 4 – аналогичный орнамент, но каждая грань по периметру окружена витым ободком.

Подгруппа 22 – зигзагообразная полоса в центре ядра орнаментирована квадратами.

Группа 3. Сложные орнаменты. Подгруппа 3 - шахматный и ковровый. Добавлены значения 11 – три широких вертикальных орнаментальных пояса, боковые из треугольников, центральный – из трапеций; 12 – горизонтальный пояс из ромбов в обрамлении двух поясов из треугольников; 13 - орнамент в виде горизонтального пояса из квадратов в обрамлении двух поясов из меандра; 14 - центральный орнаментальный пояс из меандра обрамлён поясками из ромбов.

Подгруппа 6 – растительный орнамент. Добавлено значение 7 - мозаичный орнамент в виде цветков, составленных из квадратиков разных цветов.

Подгруппа 10 – Сложнокомбинированные орнаменты. Добавлены значения 11 – две перекрещивающиеся полосы, украшенные шахматным узором, в центре перекрестий помещены личины; 12 - комбинированный орнамент из тройного зигзага, проходящего через центр ядра и сложных мозаичных розеток трёх цветов.



Признак	Группа	Подгруппа	Новые значения признака			
2. Форма	1. Геометрические	2 - плоскогранные	29 	30 	31 	
	2. Сложные	1 – бугристые	20 	21 	22 	
			23 	24 	25 	
		3 - гладкие	24 	25 		
		4 – составные	9 	10 	11 	12
	3. Фигурные	5 – растительные мотивы	5 			
		6 - имитации сосудов	10 	11 		
		7 - апотропеи, символы и прочие изображения	37 			
	5. Орнамент	1. Простые орнаменты	2- глазчатый	26 		
			11 – ромбовидный	3 		
2. Комбинированные орнаменты		8 – глазчато-поперечно-линейный	12 	13 	14 	15
		13 – крестово-глазчатый	6 		7 	
		16 – глазчатый с продольными полосами	3 		4 	
		22 - зигзагообразная полоса в центре ядра орнаментирована квадратами	1 			
		3. Сложные орнаменты	3 – шахматный и ковровый	11 	12 	13
6 – растительный			7 			
11 - сложнокombинированные			11 	12 		



Таблица 456. Дополнения к типологии бус Е.М. Алексеевой

Тип	Код по Е.М. Алексеевой	Описание	Примечание.	Датировка
1. Стекланные одноцветные бусы.				
204	101.1101.06.02.0.431	Округлые и поперечно сжатые бусы глухого оранжевого стекла	Тип 7.1. А.М. Ждановского. Усть-Лабинская к.32/1902	I – первая пол. II в.
205	101.1101.06.02.0.511	Округлая поперечно сжатая бусина тёмно-зелёного цвета из глухого стекла с глянцевой поверхностью	1 тип А.С. Скрипкина	III-I вв. до н.э.
206	101.1101.06.02.0.642	Округлые голубые полупрозрачные, снизу грязно-зелёные бусы из тянутой без основы трубки	Тип 16.1 А.М. Ждановского. Тбилисская к.9/78	I пол. II в.
207	101.1102.01.01.0.461	Бочковидные бусы коричневого цвета	Покровка II к.7 п.2	IV-III вв. до н.э.
208	101.1102.02.01.0.311	Бочковидные поперечно сжатые бусы из трубки тянутой на основе. Стекло красное тёмное глухое с зелёной и оранжевой патиной	Тип 22.1 А.М. Казанская - Тифлисская к.43/1901; 44/1901; 46/1901; Тифлисская к.17/1902; Ждановского. Тбилисская к.8/78	Нач. I - первая пол. II вв.
209	101.1102.02.01.0.413	Бочковидные жёлтые полупрозрачные бусы.	Тип 31.1V А.М. Ждановского. Тбилисская к.8/78	I пол. II в.
210	101.1102.02.01.0.442	Бочковидные бусы из прозрачного янтарно-жёлтого стекла. Структура ядра однородная, слабо выражена, отверстия с круглыми краями	Тип 23а И.И. Марченко. Бураковский к.5 п.2; ПКOC-79 к.42 п.8	II-первая пол. I вв. до н.э.
211	101.1102.02.01.0.462	Удлиненные бочковидные бусины из коричневого прозрачного стекла	2 тип А.С. Скрипкина	III-I вв. до н.э.
212	101.1102.02.01.0.522	Бочковидные поперечно-сжатые бусы из трубки тянутой на основе, стекло зелёное прозрачное.	Тип 25.1 А.М. Ждановского. Тифлисская к.18/1902; Тбилисская к.8/78	I- первая пол. II вв.
213	101.1102.02.01.0.613.	Бочковидные поперечно-сжатые бусы из синего полупрозрачного стекла	Тип 26.1 А.М. Ждановского. Кубанская к. 6/1902 п.1: Усть-Лабинская к.38/1902	I в. до н.э. - II в.н.э.
214	101.1102.02.01.0.632	Удлиненные бочковидные бусы из голубого прозрачного стекла. Структура ядра продольная.	Тип 28а И.И. Марченко; 3 тип А.С. Скрипкина. Раздольная-79 к.9 п.5	II-первая пол. I вв. до н.э.
215	101.1102.06.02.0.511	Бочковидные поперечно сжатые бусы из глухого зелёного стекла.	Тип 21.1 А.М. Ждановского. Тифлисская к.13/1902	I-II вв.
216	101.1107.02.01.0.461	Цилиндрические бусы из глухого тёмно-коричневого стекла	Тип 62.1 А.М. Ждановского. Усть-Лабинская к.32/1902	Первая пол. I в.
217	101.1107.02+04.01.0.442	Цилиндрические бусы из прозрачного янтарно-жёлтого стекла. Структура ядра поперечная.	Тип 61а И.И. Марченко. ПКOC-79 к.35 п.12	Первая пол. I в. до н.э.
218	101.1107.02-03.01.0.201	Удлиненные пронизи с закругленными краями из белого глухого стекла. Структура продольная. Обычно сильно ирризированы, хрупки	4 тип А.С. Скрипкина	III-I вв. до н.э.
219	101.1107.02-06.02.0.521	Цилиндрические бусы из глухого светло-зелёного стекла.	Тип 68а И.И. Марченко. Бураковский к.1 п.5	I пол. I в. до н.э.
220	101.1107.02-06.02.0.521	Цилиндрические бусы из глухого светло-зелёного стекла. Структура ядра поперечная	Тип 68б И.И. Марченко. Верхний к.14 п.6	I пол. I в. до н.э.
221	101.1107.10.02.0.111	Бусы в виде тонких дисков из чёрного глухого стекла	Тип 58а И.И. Марченко. ПКOC-80 к.10 п.17	II-первая пол. I вв. до н.э.
222	101.1107.10.02.0.201	Бусы в виде тонких дисков из белого глухого стекла	Тип 58в И.И. Марченко. ПКOC-80 к.10 п.17	I пол. I в. до н.э.
223	101.1107.10.02.0.208	Короткоцилиндрические бусы из прозрачного бесцветного стекла. Структура продольная. Отличительная особенность - большой диаметр отверстия. Размер: 5—12, 2, 5—12; 3—10	5 тип А.С. Скрипкина	III-I вв. до н.э.
224	101.1107.10.02.0.461	Дисковидная уплощённая пронизь из коричневого стекла	Покровка II к.7 п.2	IV-III вв. до н.э.
225	101.1107.10.02.0.611	Бусы в виде тонких дисков из синего глухого стекла	Тип 58б И.И. Марченко. ПКOC-79 к.41 п.5	I пол. I в. до н.э.
226А	101.1107.10.02.0.631	Бусы в виде тонких дисков из голубого глухого стекла	Тип 58г И.И. Марченко. Верхний к.3 п.4	II в. до н.э.
226Б	101.1107.10.11.0.632	Дисковидная бусина из прозрачного голубого стекла с двумя поперечными перпендикулярными друг другу каналами	Барановка I к.14.	Нач. I в.
227	101.1109.06.02.0.111	Бусы усечённо-конической формы из глухого чёрного стекла.	Тип 78а И.И. Марченко. ПКOC-80 к.21 п.3	II-первая пол. I вв. до н.э.
228	101.1110.01.0.311	Бусы глобоидальной формы из глухого красного стекла	Тип 79а И.И. Марченко. Брюховецкая-78 к.5 п.8	Первая пол. I в. до н.э.
229	101.1115.01.01.0.461	Биконические бусы из глухого коричневого стекла с глянцевой поверхностью. Канал отверстия в центре расширен. Размер: 10, 8, 10, 3	8 тип А.С. Скрипкина	III-I вв. до н.э.
230	101.1115.02.01.0.111	Удлиненно-биконические бусы из черного глухого стекла. Размер: 4—6, 5—8, 4-6, 2	6 тип А.С. Скрипкина	III-I вв. до н.э.
231	101.1115.06.01.0.311	Биконическая бусина из красного прозрачного стекла	Тип 203.1 А.М. Ждановского. Тбилисская к.1/77	Нач. I в.



Тип	Код по Е.М. Алексеевой	Описание	Примечание.	Датировка
232	101.1115.06.02.0.461	Биконическая бусина глухого коричневого стекла. Размер: 8, 5, 8, 2	7 тип А.С. Скрипкина	III-I вв. до н.э.
233	101.1116.01.02.0.461	Усечённо-биконическая бусина глухого коричневого стекла.	Покровка II к.7 п.2	IV-III вв. до н.э.
234	101.1116.06.02.0.561	Бусы усечённо-биконической формы из глухого бирюзового стекла	Тип 101а И.И. Марченко. Верхний к.1 п.1	II-первая пол. I вв. до н.э.
235	101.1204.02.01.0.511	Бусы в форме параллелепипеда из глухого зелёного стекла.	Тип 107.И А.М. Ждановского. Тифлисская к.18/1902	Кон. I в. до н.э. – нач. I в. н.э.
236	101.1204.06.01.0.411	Бусина в форме параллелепипеда из глухого грязно-жёлтого стекла.	Лебяжье к.1	Кон. I в. до н.э. – нач. I в. н.э.
237	101.1220.02.01.0.342	Шестигранная бочковидная бусина из прозрачного сиреневого стекла. Размер 6, 8, 6, 1	9 тип А.С. Скрипкина	III-I вв. до н.э.
238	101.1222.01+02.01.0.111	Четырёхгранные бусы с изогнутыми рёбрами из чёрного глухого стекла	Покровка II к.7 п.2	IV-III вв. до н.э.
239	101.1222.02.01.0.311	Аналогичные бусы из красного глухого стекла	Покровка II к.7 п.2	IV-III вв. до н.э.
240	101.1228.02.01.0.611	Пронизь (печать) в форме параллелепипеда с одной выпуклой гранью из синего стекла. На плоском основании резное схематическое изображение лошади и человека.	Усть-Лабинская к.38/1902	II в.
241	101.1229.01.01.0.351	Шестигранная бипирамидальная бусина из глухого розового стекла	Тип 138.1 А.М. Ждановского. Некрасовская к.5/1905	Нач. I в.
242	101.2101.06.01.0.561	Округлые ребристые бусы с широкими мягкими дольками. Стекло бирюзовое глухое.	Тип 146а И.И. Марченко. Карстовый I к.1 п.14	II в. до н.э.
243	101.2101.06.02.0.523	Ребристые овально-уплощенные бусы из зеленого прозрачного стекла, грани ребер овальные или срезаны. Одна бусина двойная. Размер: 9—28, 6—24, 9—28, 2—6	11 тип А.С. Скрипкина	III-I вв. до н.э.
244	101.2102.02.01.0.523	Ребристые продольно вытянутые бочковидные бусы из зеленого прозрачного стекла. Размер: 8—10, 9—12, 8—10. 4	12 тип А.С. Скрипкина	III-I вв. до н.э.
245	101.2102.06.02.0.621	Ребристая бусина из синего глухого стекла, грани ребер срезаны. Размер: 21, 10, 21, 3	10 тип А.С. Скрипкина	III-I вв. до н.э.
246	101.2111.06.02.0.111	Двудольчатые бусы из чёрного глухого стекла	Тип 155а И.И. Марченко	II-первая пол. I вв. до н.э.
247	101.2111.06.02.0.561	Двудольчатые бусы из бирюзового глухого стекла	Тип 155б И.И. Марченко	I пол. I в. до н.э.
248	101.2113.03.01.0.633	Витая продольно вытянутая пронизь из голубого слабо прозрачного стекла. Размер 9, 38, 9, 2	18 тип А.С. Скрипкина	III-I вв. до н.э.
249	101.2120.01.01.0.121(512)	Усечённо-коническая витая бусина из коричневого или зелёного прозрачного стекла	Тип 203.VI А.М. Ждановского. Тифлисская к.9/1902	Нач. II в.
250	101.2124.01.01.0.521	Четырёхдольчатая витая бусина из глухого зелёного стекла	Курганинск к.1 п.105	Первая пол. I вв. до н.э.
251	101.2201.06.03.0.201	Однорядно-бугристые округлые уплощённые бусы с тремя очень крупными бугорками (т.н. “рогатые”) из белого глухого стекла	Лапасина к.1 п.5; Алебастрово II к.14	V в. до н.э.
252А	101.2201.06.03.0.431	“Рогатые” бусы из жёлтого глухого стекла.	Альмухаметово к.8; к.9 п.4; Сибай II к.3; Новый Кумак к.26/62; Пятимары I к.9 п.2; Бесоба к.7 п.2; х.Барышников к.1 п.2; Гумарово к.2 п.3	V-IV в. до н.э.
252Б	101.2201.06.03.0.451	“Рогатые” бусы из оранжевого глухого стекла	Альмухаметово к.8; к.9 п.4; Новый Кумак к.26/62; к.19/71 п.1; Бесоба к.7 п.2; х.Барышников к.1 п.2	V-IV в. до н.э.
252В	101.2201.06.03.0.461	“Рогатые” бусы из коричневого глухого стекла	Покровка II к.7 п.2	IV-III вв. до н.э.
252Г	101.2201.06.03.0.561	“Рогатые” бусы из глухого бирюзового стекла	Прохоровка к.Б п.3	III в. до н.э.
253	101.2202.06.02.0.411	Бугристые бусы с валиком по краям из белого глухого стекла. Размер: 11—13, 6 - 7, 11—13, 3	14 тип А.С. Скрипкина	III-I вв. до н.э.
254	101.2205.06.02.0.201	Округлая поперечно сжатая бусина из белого глухого стекла с двумя выступами на противоположных сторонах Размер: 10, 6, 10	13 тип А.С. Скрипкина	III-I вв. до н.э.
255	101.2210.01.01.0.201	Бусы с рядами бугорков по краям из белого глухого стекла. Размер: 5—6, 5, 5 - 6, 1	15 тип А.С. Скрипкина	III-I вв. до н.э.
256	101.2302.01.05.0.311+621	Грушевидные бусы из красного или грязно-голубого стекла	Тип 203.И А.М. Ждановского. Усть-Лабинская к.38/1902; Тбилисская к.1/77	I-II в.
257	101.2302.02.05.0.461	Сильно уплощённая грушевидная бусина коричневого цвета	Покровка II к.7 п.2	IV-III вв. до н.э.
258	101.2305.03.05.0.111	Подвески стреловидной формы из черного глухого стекла, квадратные в сечении. Размер: 12—15, 4—5, 4—5, 1	16 тип А.С. Скрипкина	III-I вв. до н.э.
259	101.2305.03.05.0.442	Подвески стрелковидной формы из прозрачного янтарно-желтого стекла	Тип 165в И.И. Марченко. Брюховецкая-78 к.3 п.9	IV в. до н.э.



Тип	Код по Е.М. Алексеевой	Описание	Примечание.	Датировка
260	101.2305.03.05.0.732	Подвески стрелковидной формы из прозрачного зеленоватого стекла	Тип 1656 И.И. Марченко. Брюховецкая-78 к.3 п.9	IV в. до н.э.
261	101.2316.02.01.0.431	Бочковидная бусина с валиками по краям из глухого жёлтого стекла	Бердия к.1 п.7	II-I вв. до н.э.?
262	101.2316.02.01.0.461	Аналогичные бусы из светло-коричневого стекла	Бердия к.8 п.4	I в.
263	101.2316.07.01.0.411	Бочковидные продольно сжатые бусины с валиками по краям из глухого стекла цвета слоновой кости	Соколова Могила	Кон. I в. до н.э. – нач. I в.н.э.
264	101.2319.02.05.0.712	Подвески грушевидной формы из бесцветного прозрачного стекла	Тип 162А И.И. Марченко. Анапская I к.5 п.7	II-первая пол. I вв. до н.э.
265	101.2401.06.01.0.633	Уплощенная пронизь скарабеоидной формы из голубого слабо прозрачного стекла. Размер: 18, 18, 8,1	17 тип А.С. Скрипкина	III-I вв. до н.э.
266	101.2409.02.01.0.311	Красная бусина усечённо-конической формы с круглым основанием. Канал двусторонний, изогнут под тупым углом по вертикали, сужается к середине	Покровка II к.7 п.2	IV-III вв. до н.э.
267	101.2411.07.07.0.613	Восьмерковидной формы разделитель из синего слабо прозрачного стекла	19 тип А.С. Скрипкина	III-I вв. до н.э.
268	101.3301.06.01.0.121	Скарабей из глухого серого стекла	Тип 183.П А.М. Ждановского. Тифлисская 18/1902	Кон. I в. до н.э. – нач. I в. н.э.
269	101.3401.02.06.0.351	Пронизь в виде стилизованной птицы из розоватого глухого стекла	Тип 187.Г А.М. Ждановского. Усть-Лабинская к.42/1902	I-II вв.
270	101.3610.03.06.0.511	Подвески в виде стилизованных гранёных амфор селенного цвета	Покровка II к.23 п.5	III в. до н.э.
271	101.3611.03.06.0.611	Подвески в виде гранёных колокольчиков синего цвета	Покровка II к.23 п.5	III в. до н.э.
2. Стекланные полихромные бусы.				
529	101.1101.06.02.10105.621.И-01.К-1.НП-4	Округлая бусина из синего стекла с семью коричневым пятнышками округлой или восьмерковидной формы...	1 тип А.С. Скрипкина	II-I вв. до н.э.
530	101.1105.03.01.10107.621.И-1.К-2.НП-20	Веретенообразная бусина из синего стекла с выпуклыми белыми пятнышками.	2 тип А.С. Скрипкина	II-I вв. до н.э.
531	101.2325.07.01.10201.111.НП-103	Овальная плоская линзовидная пронизь из чёрного стекла с белым ободком на выпуклой стороне, образующим один большой глазок. Фрагментирована	Покровка II к.7 п.2	IV-III вв. до н.э.
532	101.1231.07.01.10202.611.НП-101	Овальные плоские пронизы синего цвета, каждая плоскость украшена парными симметричными синими глазками в белых кольцах	Новый Кумак к.5/71 п.2; к.18/71	V в. до н.э.
533	101.1101.01.01.10203.121.НП-301	Округлая бусина из тёмно-серого глухого стекла с тремя глазками. Глазки слоистые. Синее пятнышко обведено белым пояском, синим и снова белым.	Армавир к.Большой	Нач. I в. н.э.
534	101.1101.06.01.10203.121. И-1.НП-246	Округлые бусы из глухого серого стекла с тремя глазками. Глазки слоисто-щитковые. Состоят из коричневого и белого дисков.	Тип 26м И.И. Марченко. Павлоградский к.2 п.5	I пол. I в. до н.э.
535	101.1101.06.01.10203.411.НП.116	Округлая бусина из глухого жёлтого стекла, украшенная тремя глазками синеголубого цвета	Ново-Калкашский II к.2 п.10	III в. до н.э.
536	101.1101.06.02.10203.411	Округлая бусина из глухого жёлтого стекла с тремя глазками. Глазки слоистые, на синие диски наложены белый и чёрный.	Тип 28л И.И. Марченко. Батуринская-79 к.12 п.4	Первая пол. I в. до н.э.
537	101.1101.06.01.10203.441.НП-12+20	Округлая поперечно сжатая бусина из глухого жёлтого стекла с тремя гладкими серыми глазками, окружёнными белыми кольцами.	Тип 28.Г А.М. Ждановского. Усть-Лабинская к.38/1902	II в.
538	101.1101.06.01.10203.471.НП-41+11	Округлые поперечно сжатые бусы с внутренней позолотой и тремя глазками. Глазки чёрные в жёлтом ободке	Тип 400.V А.М. Ждановского. Усть-Лабинская к.38/1902	II в.
539	101.1101.06.01.10203.561.НП-104	Округлая бусина из глухого бирюзового стекла, украшенная тремя кольчатыми глазками из глухого жёлтого стекла	Ново-Калкашский II к.2 п.10	III в. до н.э.
540	101.1101.06.01.10203.611.НП-216	Округлая бусина из глухого синего стекла, украшенная тремя глазками из синего-белого-жёлтого прутика	Ново-Калкашский II к.2 п.10	III в. до н.э.
541	101.1101.06.01.10203.611.НП-315	Округлая бусина из глухого синего стекла, украшенная тремя глазками синего-белого-красно-жёлтого цвета	Ново-Калкашский II к.2 п.10	III в. до н.э.
542	101.1101.01.01.10204.471.НП-206	Округлая бусина из стекла с золотой прокладкой, украшенная гладкими синими глазками, обведёнными белым и синим ободками.	Армавир к.Большой	Нач. I в.
543	101.1101.06.01.10204.201.НП-101	Округлая бусина из глухого белого стекла с гладкими синими глазками в белом и жёлтом ободках	Армавир к.Большой	Нач. I в.
544	101.1101.06.01.10204.611.НП-301	Округлая поперечно-сжатая бусина из глухого синего стекла с четырьмя глазками. Глазки синие в белом и синем ободках	Армавир к.Большой	Нач. I в. н.э.
545	101.1101.01.01.10206.712. НП-20+61+20+61	Округлая бусина из прозрачного бесцветного стекла с шестью глазками. Глазки слоисто-щитковые бело-синие	Соколова Могила	Кон. I в. до н.э. - нач. I в. н.э.



Тип	Код по Е.М. Алексеевой	Описание	Примечание.	Датировка
546	101.1101.06.01.10206.311.НП-41+31+41+31	Округлая поперечно-сжатая бусина с тёмно-красного цвета с шестью глазками. Глазки слоистые, на желтые щитки наложены красные.	Тип 48.I А.М. Ждановского. Усть-Лабинская к.32/1902	Первая пол. I в.
547	101.1101.06.01.10206.511.НП-42+51	Округлая поперечно-сжатая бусина из глухого зелёного стекла с шестью глазками. Глазки синие в желтовато-белом ободке	Тип 48В А.М. Ждановского. Тифлисская к.20/1902	I в.
548	101.1101.01.01.10207.461.И-03.К-1.НП-46+40+46+40	Округлая бусина из коричневого стекла с семью глазками. Коричневые диски глазков окружены жёлтыми и коричневыми кольцами.	8 тип А.С. Скрипкина	II-I вв. до н.э.
549	101.1101.01.01.10207.631.НП-20+63+20	Округлые бусы из серо-голубого глухого стекла с семью глазками. Глазки голубые в белом ободке	Тип 117Б А.М. Ждановского. Усть-Лабинская к.38/1902	II в.
550	101.1101.01+06.01+02.10207.631+И-1.К-1.НП-411	Округлая бусина из глухого голубого стекла с восемью слоисто-щитковыми щитками: Стекло желтое глухое + голубое прозрачное + белое глухое + голубое прозрачное	Тип 66и И.И. Марченко. Верхний к.9 п.1	II- первая пол. I вв. до н.э.
551	101.1101.06.01.10207.201.НП-61+20	Округлые бусы из белого глухого стекла с семью глазками. Глазки белые в синих ободках	Тип 121Б А.М. Ждановского. Некрасовская к.5/1905	I в
552	101.1102.02.01.10207.561.НП-20+61	Бочковидные удлиненные бусы бирюзового прозрачного стекла. Украшены семью глазками. Глазки синие в белых ободках	Тип 67.16 А.М. Ждановского. Тифлисская к.20/1902	I в.
553	101.1102.02.01.10207.611.НП-42+61	Бочковидная удлиненная бусина из синего глухого стекла. Украшена семью глазками (4+3). Глазки синие в желто-белых ободках	Тип 67.1а А.М. Ждановского. Тифлисская к.20/1902	I в.
554	101.1102.06.01.10207.511.НП-20+61	Бочковидная бусина зелёного глухого стекла с семью глазками. Глазки синие в белых ободках	Тип 67.II А.М. Ждановского. Тифлисская к.20/1902	I в.
555	101.1109.01.01.10207.201.И-2.НП-61+20+61+20	Усеченно-конические бусы из белого глухого стекла с семью глазками. Глазки слоистые сине-бело-сине-белые.	Тип 123.I А.М. Ждановского. Тифлисская к.20/1902	I в.
556	101.1101.01.01.10208.511.НП-501	Округлая бусина из глухого зелёного стекла с бело-синими глазками	Авиловский II к.11	I в. (возможно вторая треть)
557	101.1102.06.02.10208.201.	Бочковидная бусина из белого стекла с семью крупными глазками из четырех белых и голубых колец.	6 тип А.С. Скрипкина	II-I вв. до н.э.
558	101.1101.06.01.10209(10?).541.НП-42+61	Округлая поперечно сжатая бусина из зелёного полупрозрачного стекла. Глазки (сохранились 6) синие в желто-белых ободках.	Тип 82В А.М. Ждановского. Тифлисская к.20/1902	I в.
559	101.1101.06.01.10210.642.НП-20+61	Округлая поперечно сжатая бусина из зелёного прозрачного стекла с девятью глазками. Глазки синие в белых ободках	Тип 114Б А.М. Ждановского. Тифлисская к.20/1902	I в.
560	101.1102.02.01.10210.611.И-2.НП-20+64+20	Бочковидные удлиненные бусы из синего глухого стекла с девятью глазками. Глазки слоисто-щитковые, на белые щитки наложены синие, а поверх них снова белые.	Тип 87.16 А.М. Ждановского. Тифлисская к.20/1902	I в.
561	101.1102.01.01.10211.461. НП20+46	Бочковидные бусины из глухого коричневого стекла с насыщенными диагональными рядами глазков. В глазках коричневый диск окружён белым кольцом	Ярославская к. Острый. Осн. погр.	II-I вв. до н.э.
562	101.1102.01.01.10212.611.НП-20+61	Бочковидная бусина из синего глухого стекла с тринадцатью глазками. Глазки сине- белые	Тип 87.1а А.М. Ждановского. Усть-Лабинская к.29/1902	Первая пол. I в.
563	101.1102.01.01.10216.201.И-02.К-02. НП-206	Бочковидная бусина из белого стекла с семью мелкими выпуклыми глазками. Синий диск глазков окружен белыми и синими кружками.	7 тип А.С. Скрипкина	II-I вв. до н.э.
564	101.1109.02.01.10216.311.НП301	Бусина в форме усеченного конуса из глухого красного стекла с синими глазками, обведёнными белым, синим и белым ободками.	Армавир к.Большой	Нач. I в.
565	101.1101.01.01.10217.531.И-01.К-1.НП-101	Округлая бусина светло-коричневого цвета с восемью мелкими глазками. Глазки синие в белых ободках.	9 тип А.С. Скрипкина	II-I вв. до н.э.
566	101.1101.01.01.10218.201.НП-61+20	Округлая бусина из белого глухого стекла с девятью глазками. Глазки белые с синими ободками	Тип 112Б А.М. Ждановского. Усть-Лабинская к.29/1902	Нач. I в.
567	101.1101.01.01.10218.И-05.К-1.НП-46+42+46+42+46	Округлая бусина коричневого цвета с пятью глазками, центральный диск которых окружен четырьмя желтыми и коричневыми кольцами.	4 тип А.С. Скрипкина	II-I вв. до н.э.
568	101.1101.06.01.10218.411.НП-20+61	Округлые поперечно сжатые бусы из жёлтого глухого стекла с девятью глазками. Глазки синие в белом ободке.	Тип 113.I А.М. Ждановского. Усть-Лабинская к.38/1902	II в.
569	101.1101.06.02.10218.И-05.К-1.НП-46+20+46+20	Округлые бусы коричневого цвета с пятью глазками. Коричневый центральный диск глазка окружен чередующимися белыми и темно-коричневыми кольцами	3 тип А.С. Скрипкина	
570	101.1107.06.02.10218.И-02.К-1.НП-301	Цилиндрическая поперечно сжатая бусина из зеленого стекла с пятью глазками. Глазки с тремя чередующимися синими и белыми кружками.	5 тип А.С. Скрипкина	II-I вв. до н.э.
571	101.1101.01.01.10222.511.НП-61+41+61+41+61	Округлая поперечно-сжатая бусина из зелёного глухого стекла с 15 глазками. Глазки слоистые: на синие щитки наложены жёлтые	Тип 82Б А.М. Ждановского. Усть-Лабинская к.32/1902	Первая пол. I в.



Тип	Код по Е.М. Алексеевой	Описание	Примечание.	Датировка
572	101.1101.01.01.10226.511.НП-20+42	Округлая поперечно сжатая бусина из тёмно-зелёного глухого стекла с пятью выпуклыми глазками. Глазки жёлтые в белом ободке	Тип 114В А.М. Ждановского. Тифлисская к.10/1902	I в.
573	101.1102.02.01.10301.121.И-1	Бочковидные бусы из глухого стекла с серой поверхностью. Коричневая зигзагообразная орнаментальная полоса в одном случае проходит по середине бусины, в другом - смещена к краю.	2 тип А.С. Скрипкина	
574	101.1102.03.01.10302.111+ 341.3-03.И-1	Бочковидные бусы из глухого лилового стекла с тройной поперечной полосой из глухого лилового и янтарно-желтою прозрачного стекла, орнамент спаянный	Тип 159а И.И. Марченко. Верхний к.6 п.5	Вторая пол. I в. до н.э.
575	101.1102.03.01.10302.332+ 201+641	Бусы бочковидные из прозрачного лилового стекла с семью узкими поперечными полосками в центре Техника: ядро свито из ленты, спаянной из лилового, белого, грязно-голубого прозрачного стекла	Тип 159б И.И. Марченко. Верхний к.6 п.2	Первая пол. I в. до н.э.
576	101.3713.07.02.10303.631	Бусина, но форме напоминающая альчик и голубого глухого стекла, украшенная широким поясом из тонких белых полосок. Отверстие в меньшем сечении	24 тип А.С. Скрипкина	II-I вв. до н.э.
577	101.1102.02.01.10306.804.	Бочковидная бусина, спаянная из полос зелёного и белого стекла.	Хатажукаевский	Первая пол. I в.
578	101.1102.06.01.10306.111+ 631.И-4.П-6	Бочковидная бусина из чёрного глухого стекла с двумя спиральными витками голубого цвета	Тип 235.1 А.М. Ждановского. Тифлисская к.20/1902	I в.
579	101.1228.02.01.10306.631+ 461+641. НПО+31	Пронизь трёхслойная (голубой, коричневый, серо-голубой) разделена двумя прослойками белого стекла. По прослойке пущена красная зигзагообразная полоса	Тип 400.VIII А.М. Ждановского. Усть-Лабинская к.38/1902	II в.
580	101.1105.03.01.10308.121.И-1	Веретенообразная бусина из глухого стекла с серой поверхностью. По краям украшена поясками коричневого цвета.	1 тип А.С. Скрипкина	II-I вв. до н.э.
581	101.1101.01+01.01.10402.801.И-1.П-01	Двойная бусина темно-серого стекла с белыми полосками.	6 тип А.С. Скрипкина	II-I вв. до н.э.
582	101.1101.01+06.02.10402.804.3-01.И-1.П-04	Округлые поперечно-сжатые, с продольно-полосатым орнаментом. Ядро из синего прозрачного стекла, полосы из глухого белого стекла	Тип 192г И.И. Марченко. Верхний к.14 п.6	II-I вв. до н.э.
583	101.1101.06.01.10402.804.3-03.И-03	Округлые бусы из продольных зон (пять) белого и черного глухого стекла	Тип 190в И.И. Марченко. ПКOC-79 к.1п.9, ПКOC-79 к.4 п.5, Раздольная к.14 п.6	II-первая пол. I вв. до н.э.
584	101.1102.01.01.10402.801.И-1.П-1	Бочковидная бусина из голубого стекла с белыми полосками.	4 тип А.С. Скрипкина	II-I вв. до н.э.
585	101.1102.01.01.10402.804.3-01.И-1.П-04	Бочковидная бусина с продольно полосатым орнаментом Ядро из синего прозрачного стекла, полосы из глухого белого стекла не доходят до краев отверстия	Тип 192в И.И. Марченко. Верхний к.14 п.6	Первая пол. I в. до н.э.
586	101.2317.02.01.10402.804.И-1.П-1	Удлиненная бусина с валиками по краям. На синее ядро нанесены белые полосы.	3 тип А.С. Скрипкина	II-I вв. до н.э.
587	101.1101.06.02.10403.804.И-1.П-01	Округлая бусина из глухого черного стекла с белыми полосками.	5 тип А.С. Скрипкина	II-I вв. до н.э.
588	101.1101.06.02.10404.804.3-03.И-4	Округлые поперечно-сжатые бусы из глухого белого стекла. Бусина орнаментирована продольными полосами из глухого красного, светло-зеленого и прозрачного синего стекла	Тип 194а И.И. Марченко. Верхний к.16 п.1	Первая пол. I в. до н.э.
589	101.1101.01.01.10206.351.НП-216	Округлая бусина из глухого розового стекла с шестью синими глазками в белых и жёлтых ободках.	Пролетарский-86 к.5 п.2	Первая пол. I в. до н.э.
590	101.1101.01.01.10502.631.И-1.П-1	Округлая бусина из светло-голубого стекла с белой спиральной полоской.	7 тип А.С. Скрипкина	II-I вв. до н.э.
591	101.1107.02.01.10503.461.3-01.И-1	Цилиндрическая бусина из глухого черного стекла, обвитая спиралью из белого глухого стекла	Тип 215г И.И. Марченко. ПКOC-79 к.35 п.2	Первая пол. I в. до н.э.
592А	101.1101.06.02.10505.611.И-1.П-1	Округлая поперечно-сжатая бусина из темно-синего стекла с белой спиральной нитью.	8 тип А.С. Скрипкина, Ново-Калкашский II к.2 п.10	III-II вв. до н.э.
592Б	101.1101.06.02.10505.611.И-1.П-1	Аналогичная бусина. Орнаментирующая спираль жёлтого цвета.	Матвеевский к.3	IV – нач. III вв. до н.э.
593	101.1107.02+03.01.10505.612.3-01.И-1.П-04	Цилиндрическая пронизь из синего прозрачного стекла, обвитая спиралью из желтого глухого стекла	Тип 218в И.И. Марченко. Батуриная к.1 п.2	IV-III вв. до н.э.
594	101.1109.06.01.10505.611	Бусы усечённо-конической формы со спиральным орнаментом белого цвета	Барановка I к.14	Нач. I в.
595А	101.2115.06.01.10505.111.И-1	Округлая четырёхдольчатая бусина со спиральным орнаментом из чёрного глухого стекла. Орнаментирующая нить из жёлтого глухого стекла	Тип 220.II А.М. Ждановского. Тифлисская к.20/1902	I в.
595Б	101.2115.06.01.10505.641.И-1	Округлая четырёхдольчатая бусина со спиральным орнаментом из серо-голубого стекла. Орнаментирующая нить из белого глухого стекла	Тип 220.I А.М. Ждановского. Тифлисская к.20/1902	I в.
596	101.1102.06.02.10513.461.И-1.П-09	Бочковидной формы бусина из светло-коричневого стекла. Украшена спиральными трехцветными линиями, по краям полосы белого цвета, в середине - синего.	9 тип А.С. Скрипкина. Суслы к.12.	I в.



Тип	Код по Е.М. Алексеевой	Описание	Примечание.	Датировка
597	101.1102.02.01.10518.411	Удлиненная бочковидная бусина жёлтого цвета с двумя синими спиральными завитками по краям	Покровка II к.7 п.2	IV-III вв. до н.э.
598	101.2401.07.01.10519.611.	Бусина скарабеоидной формы из темно-синего стекла, украшенная по верху белыми кольцевидными полосками.	25 тип А.С. Скрипкина	II-I вв. до н.э.
599	101.1107.02.01.10604.461.И-1.П-4	Цилиндрическая бусина из коричневого глухого стекла с фестонобразным орнаментом жёлтого цвета.	Тип 274.I А.М. Ждановского. Усть-Лабинская к.29/1902	Начало I в.
600	101.3713.02.01.10604.111.3-01.И-1	Пронизь в виде астрагала из глухого чёрного стекла, обвитая белой нитью, образующей фестоны.	Михайловская к.9 п.25; Усть-Лабинская к.32/1902; 38/1902; 43/1902	I-II вв.
601	101.1107.03.01.10701.611	Цилиндрическая вытянутая бусина из глухого синего стекла орнаментирована белой нитью	Покровка II к.7 п.2	III в. до н.э.
602А	101.1102.01.01.10703.804	Бочковидная бусина из глухого зелёного стекла с продольно-волнистым орнаментом. Орнаментирующие нити серого, синего и жёлтого цвета.	Тифлисская. к. Петрика 1900 г.	II-III вв.
602Б	101.1204.07.01.10703.804.И-4.	Ромбическая плоская бусина с продольно-волнистым орнаментом чёрно-бело-жёлто-зелёно-голубым орнаментом.	Запрудье	Кон. I в. до н.э. – I в.н.э.
603	101.1102.02.01.10805.201.И-01.П-03	Бочковидная бусина из белого глухого стекла, опоясанная двумя и одной перекрещивающимися линиями темно-красного цвета.	10 тип А.С. Скрипкина	II-I вв. до н.э.
604	101.1107.06.02.10812.631.И-3.К-3	Цилиндрическая продольно сжатая бусина из светло-синего стекла с поперечным белым поясом посередине. По обе стороны от пояса расположено по шесть выпуклых глазков из белых и синих колец.	17 тип А.С. Скрипкина. Старые Кишки к.20 п.7	II-I вв. до н.э.
605	101.1107.02.01.11001.621.И-1.НП-2	Цилиндрическая бусина из глухого грязно-синего стекла, украшена по краям двумя выпуклыми ободками желтого цвета. С одного края к ним примыкает волнистая линия того же цвета.	11 тип А.С. Скрипкина	II-I вв. до н.э.
606	101.1107.01.01.11005.611	Бусина кубической формы из синего стекла, украшенная двумя перекрещивающимися зигзагами (один нанесён белой нитью, второй – тёмной)	Покровка II к.23 п.5	III в. до н.э.
607	101.1102.02.01.20404.611.И-1.П-07	Бочковидная бусина синего стекла. Поперечная полоса красного цвета, перистый орнамент белый	14 тип А.С. Скрипкина	II-I вв. до н.э.
608	101.1102.02.01.20606.621.И-1.П-02+05	Удлиненная бочковидная бусина из синего стекла, орнаментированная по краям поперечными желтыми линиями и в центре голубой зигзагообразной (признак 06)	12 тип А.С. Скрипкина	II-I вв. до н.э.
609	101.1102.02.01.20702.461.Б-2.И-01	Бочковидная бусина из коричневого стекла, опоясана широким черным поясом, на котором рядами расположены белые пятнышки.	15 тип А.С. Скрипкина	II-I вв. до н.э.
610А	101.1231.02.02.20712.461.НП 44	Уплощённые овальные бусы из глухого коричневого стекла с жёлтыми глазками в обрамлении жёлтых линий	Мечет Сай 10/2	V в. до н.э.
610Б	101.1231.02.02.20712.613.НП-20+63	Подобные бусы из глухого синего стекла. Орнамент пятнистый с поперечными линиями. На каждой из плоских сторон два белых глазка в обрамлении двух голубых линий.	Мечет Сай 10/2	V в. до н.э.
611	101.1101.06.01.20802.111.НП-120	Округлая поперечно-сжатая бусина из глухого чёрного стекла с семью глазками в два ряда, разделёнными горизонтальной полоской. Глазки синие в белых ободках. Полоса-разделитель белая	Зубовский хут. к.3 или 4. Колл ОИПК ГЭ №2234/2	I-II вв.
612	101.1101.01.01.20803.351.НП-31+42+31+42	Округлая бусина с глазчатым поперечно-полосатым орнаментом. Стекло розовое глухое, полоса красная полупрозрачная с золочением под ней. Глазки (6) слоистые жёлто-красные	Тип 359.I А.М. Ждановского. Усть-Лабинская к.42/1902	Кон. I – нач. II вв.
613	101.1102.02.01.20809.111.А-02.И-03.К-3	Бочковидная бусина из черного стекла с голубыми полосками по краям и середине. Бусина имеет восемь глазков, сложенных по четыре в зонах, образованных полосками. Глазки выпуклые из синих дисков и желтых ободков.	16 тип А.С. Скрипкина	II-I вв. до н.э.
614	101.1102.02.01.20812.201.НП-208	Бочковидная удлиненная бусина из глухого белого стекла с глазчато-поперечно-линейным орнаментом. Шесть глазков разделены двумя зигзагообразными поясками. Глазки синие в белом и красном колечках окантовки. Цвет разделяющей нити синий.	Зубовский хут. к.3 или 4. Колл ОИПК ГЭ №2234/2	I-II вв.
615А	101.1107.02.01.20814.201.НП-108	Цилиндрическая пронизь из глухого белого стекла. Один край и центр ядра обвиты валиками из жёлтой, синей и голубой нитей. По обе стороны от центрального валика расположены выпуклые глазки синего цвета в жёлтых ободках	Армавир к. Большой; Соколово II к.1 п.1	Кон. II в. до н.э. - нач. I в. н.э.



Тип	Код по Е.М. Алексеевой	Описание	Примечание.	Датировка
615Б	101.1107.02.01.20814.201.НП-301	Аналогичная пронизь. Глазки окружены белыми и синим кольцами.	Армавир к. Большой	Нач. I в. н.э.
615В	101.1107.02.01.20815.	Цилиндрическая пронизь, края которой и центр ядра обвиты валиками витыми из трёх разноцветных нитей. Между валиками расположены выпуклые глазки.	Соколово II к.1 п.1	Кон. II в. до н.э.
616	101.1116.02.01.20815.	Усечённо-биконическая пронизь, края которой и центр ядра обвиты валиками. По обе стороны от центрального валика расположены выпуклые глазки.	Сладковка к.7 п.3	II-I вв. до н.э.
617	101.1107.02.01.20901.611.НП-206	Цилиндрическая бусина из темно-синего стекла. Украшена четырьмя сдвоенными на белом диске глазками сине-белого цвета и налепами белого цвета в виде прутика между глазками и четырёх шариков.	Ново-Калкашский II к.2 п.10	III в. до н.э.
618	101.1101.06.02.21105.611.И-01+03.К-1+2.НП-108	Округлая поперечно сжатая бусина из глухого синего стекла. Украшена одним выпуклым глазком с синим диском и желтым поясом и пятнышками красного и серо-желтого цвета.	18 тип А.С. Скрипкина	II-I вв. до н.э.
619	101.1107.06.02.21107.563.	Цилиндрическая пронизь из полупрозрачного бирюзового стекла, сформованная на керамической основе. Края пронизи обрамлены белыми и жёлтыми шишечками, расположенными в шахматном порядке друг к другу. Середина ядра украшена крупными слоистыми сине-бело-коричнево-белыми глазками.	Ярославская к. Острый. Осн. погр.	II-I вв. до н.э.
620	101.1101.01.01.21302.441.И-2.	Округлые бусы с глазчато-крестовидным орнаментом. Стекло жёлтое глухое. Глазки и полосы красно-белые	Тип 395.I А.М. Ждановского. Тифлисская к.20/1902	I в.
621	101.1101.06.01.21302.521.И-2.	Округлые бусы с глазчато-крестовидным орнаментом. Стекло зелёное глухое. Глазки (3) красные в белой окантовке, полосы зелёные в жёлтой окантовке	Тип 395.II А.М. Ждановского. Усть-Лабинская к.32/1902	Первая пол. I в.
622	101.1101.06.02.21302.421.И-2	Округлые бусы с глазчато-крестовидным орнаментом. Стекло жёлтое глухое. Линии разделители красные в жёлтой окантовке. Глазки (6) слоистые сине-бело-красные	Тип 390.I А.М. Ждановского. Усть-Лабинская к.32/1902	Первая пол. I в.
623А	101.1230.06.01.21306.121.НП-10+20	Плоские квадратные с округлыми углами пронизи из светло-серого глухого стекла с крестово-глазчатым орнаментом. Полоски-разделители коричневые, глазки (4 – по одному в каждом секторе) чёрные глухие в белых ободках.	Новый Кумак к.19/58	V-IV вв. до н.э.
623Б	101.1230.06+07.01+02.21306.611.НП-101	Плоские квадратные с округлыми углами пронизи из синего глухого стекла с крестово-глазчатым орнаментом. Полоски-разделители жёлтые, глазки (4 – по одному в каждом секторе) синие глухие в белых ободках.	Гумарово к.2 п.3; Прохоровка к.4; плато Сынтас Отдельный курган п.2.	V-IV вв. до н.э.
623В	101.1230.06+07.01+02.21307.611.НП-103.	Аналогичные пронизи, орнаментальное поле с двух сторон ограничено рельефными витыми валиками из тёмного и светлого стеклянных прутиков	Сибай II к.3; плато Сынтас Отдельный курган п.2.	IV вв. до н.э.
624	101.1102.02.01.21401.621.И-1.П-02+05	Удлиненная бочковидная бусина из синего стекла с орнаментом из желтых и голубых линий.	13 тип А.С. Скрипкина	II-I вв. до н.э.
625	101.1231.02.02.21603.611.НП 61+20	Уплощённые овальные бусы из глухого синего стекла. Орнамент глазчатый с поперечной полосой между двумя глазками. Полоса-разделитель коричневая или белая, глазки тёмно-синие в белых ободках	Новый Кумак к.19/58; Алебастрово II к.7; Альмухаметово к.8; Комарово к.1 п.24	V-IV вв. до н.э. II в. до н.э.
626	101.1231.02.02.21604.611.НП-101	Аналогичные бусы из глухого синего стекла. Орнамент глазчатый с поперечной полосой между двумя глазками окружён по периметру плакетки витой бело-синей нитью. Полоса-разделитель коричневая, глазки тёмно-синие в белых ободках	Новый Кумак к.19/58; 12/58; 7/58 п.2; Алебастрово II к.14	V-IV вв. до н.э.
627А	101.1231.02.02.21604.631.НП-106	Аналогичные бусы из голубого стекла. Орнамент глазчатый с поперечной полосой между двумя глазками окружён по периметру плакетки витой бело-голубой нитью. Полоса-разделитель белая, глазки голубые в белых ободках	Аксёновский I к.10	Кон. VI в. до н.э.
627Б	101.1231.02.02.21604.511.Н-20	Аналогичные бусы из тёмно-зелёного стекла. Края оторочены поясками жёлтого цвета, с каждого бока по два глазка белого или бежевого цвета	Яковлево I Одиночный курган п.3	V-IV вв. до н.э.
628	101.1231.02.02.21604.631.Н-20	Аналогичная бусина из голубого стекла. С каждой стороны по одному - два глазка белого цвета.	Яковлево I Одиночный курган п.3; Альмухаметово к.17	V-IV вв. до н.э.
629	101.1204.0201.22201.231	Четырёхгранная бусина из голубого стекла, украшенная поперечным зигзагообразным поясом, орнаментированным голубыми квадратиками.	23 тип А.С. Скрипкина	II-I вв. до н.э.
630	101.1101.06.02. 30101.732.И-4.К-1	Округлая бусина из прозрачного зеленоватого стекла, в орнаментальной полосе жёлтые ромбы и красные треугольники разделены синими полосами	Ярославская. к. Острый. Осн. погр.	II-I вв. до н.э.
631А	101.1101.01.01.30304.441.НП.64+46	Округлая бусина из жёлтого глухого стекла с орнаментом из ромбов голубого и жёлтого цвета. Полоски-разделители тёмно-коричневые.	Тип 401.I А.М. Ждановского. Тифлисская к.20/1902	I в.



Тип	Код по Е.М. Алексеевой	Описание	Примечание.	Датировка
631Б	101.1101.01.01.30101.631.Б2+3.И-4.К-1	Округлая бусина из глухого голубого стекла, в орнаментальной полосе зелёные, белые и жёлтые ромбы разделены красными полосами.	Запрудье	Кон. I в. до н.э. – I в.н.э.
632	101.1107.10.01.30601.111.Б-3.И-4.К-1	Округлая плакетка из черного глухого стекла. Растительный узор размещен в центре и окружен пояском из глазков. Лепестки узора желтые, центр красный, обрамление из желтого пояса с черными квадратиками.	21 тип А.С. Скрипкина	II-I вв. до н.э.
633	101.1107.10.01.30601.463.Б-3.И-4.К-1	Подобная плакетка из полупрозрачного коричневого стекла. Фон, на который нанесены лепестки, темно-кремовый, сами лепестки светло-желтые, в центре красная точка. Глазки из темно-коричневых дисков и желтых колец.	20 тип А.С. Скрипкина	II-I вв. до н.э.
634	101.1101.06.02.30604.201	Округлая бусина белого цвета, украшенная двумя противоположащими зелёными цветками с красными серединами	Паласа-Сырт к.20/1982	Кон. III – IV вв.
635	101.2412.01.01.30604.603	Округлые бусы с двумя параллельными валиками в середине ядра голубого цвета с двух сторон украшены изображениями цветков	Хопёрская к.11 п.1	II в. до н.э.
636	101.1101.01.01.30607.111.Н-42+44	Округлая бусина из чёрного стекла с мозаичным орнаментом в виде цветков, составленных из квадратиков жёлтого и янтарного цветов.	Подгородное IX к.6	I в.
637	101.1101.01.01.30705.201.И-03.К-1	Округлая бусина из белого стекла с тремя глазками. Реснички глазка серые, центральное пятнышко красное.	19 тип А.С. Скрипкина	II-I вв. до н.э.
638	101.1101.01.01.31011.?	Округлая бусина неуставленного цвета с двумя перекрещивающимися полосами, украшенными чёрно-жёлтым шахматным узором. В центре перекрестий помещены личины	Паласа-Сырт к.1/1981	Кон. III-IV вв.
639	101.1101.01.01.31012.201.Н-12+42+46	Округлая бусина из белого стекла, украшенная комбинированным орнаментом из тройного зигзага, проходящего через центр ядра и сложных мозаичных розеток жёлтого, серого и коричневого цветов.	Подгородное IX к.6	I в.
640	101.3211.06.05.0.411	Подвеска в виде маски из глухого желтого стекла. Лоб обрамлен валиком, свитым из глухого белого и желтого стекла. На висках - лепешки из грязно-синего стекла, затылок и ушко для подвешивания из такого же стекла, уши из бусин глухого желтого стекла. Глаза — точечные наколы, возможно, были чем-то заполнены	Тип 464а И.И. Марченко. Батуриная к.1 п.2	IV-III вв. до н.э.
3. Стекланные бусы с металлической прокладкой.				
33	601.1102.02.01.0.742	Бочковидная удлиненная двухслойная с воротничком. Серебрение на внешней трубке	Тип 33.1 А.М. Ждановского. Тбилисская к.9/78	I пол. II в.
34	601.1204.01.01.0.742	Бусина в форме параллелепипеда со слегка прогнутыми гранями	1 тип А.С. Скрипкина	III-I вв. до н.э.
35	601.2201.01.01.0.742	Шаровидная бусина с тремя небольшими выступами	Запрудье р.п.	I в.
4. Бусы из египетского фаянса.				
99	102.2305.03.01.0.631	Обломок бусины в виде шестигранной усеченной пирамиды	Барановка I к.14	Нач. I в.
100	102.3505.10.12.0.561	Пуговица бирюзового цвета с петелькой с обратной стороны. По краю имеет орнаментальный пояс, украшенный ромбиками, в центре шестилепестковая розетка.	1 тип А.С. Скрипкина. Суслы к.16	I в. до н.э.-I в.н.э.
5. Бусы из смолистых веществ.				
Гагат				
43А	301.1204.02.01.111	Бусы в форме поперечно сжатых параллелепипедов	Тип 43.1 А.М. Ждановского. Казанская - Тифлисская к.43/1901	Кон. I в. до н.э. - нач. I в. н.э.
115	301.1102.06.02.10402.з-309	Почковидная бусина, украшенная семью симметрично расположенными глубокими продольными бороздками.	1 тип А.С. Скрипкина. Кушум к.2 п.6	I пол. I в. до н.э.
116	301.1115.02.01.0.111	Биконическая неорнаментированная бусина с двусторонним сверлением.	2 тип А.С. Скрипкина	III-I вв. до н.э.
117	301.1203.10.05.10201.111	Треугольная плоская подвеска, орнаментированная двумя концентрическими кругами с точкой посередине	5 тип А.С. Скрипкина. Старые Кишки к.13 п.5	II в. до н.э.
118	301.1205.03.05.0.111	Пирамидальная подвеска с умеренным блеском поверхности. Края отверстия слегка закруглены.	3 тип А.С. Скрипкина	III-I вв. до н.э.
119	301.1214.01.01.0.111	Разногранная бусина с блестящей поверхностью, края отверстия закруглены	4 тип А.С. Скрипкина	III-I вв. до н.э.
120	301.2125.11.08.0	Пронизь в виде трёх скрепленных горизонтальных цилиндров.	Бишунгарово к.2 п.7	III в. до н.э.



Тип	Код по Е.М. Алексеевой	Описание	Примечание.	Датировка
121	301.2410.02.01.0.111	Молоточковидная бусина	Соколова Могила	Кон. I в. до н.э. - нач. I в. н.э.
122	301.3715.03.02.0.111	Бусина в форме двойной секиры.	7 тип А.С. Скрипкина	III-I вв. до н.э.
123	301.3317.06.05.0.111	Подвеска в виде головы кабана	Армавир к.Большой	Нач. I в.
124	301.3737.07.07.0.111	Уплощенный фигурный разделитель.	6 тип А.С. Скрипкина	III-I вв. до н.э.
Янтарь				
45	302.1106.03.01.0.443.	Крупная круглая сегментовидная в сечении пронизь	Тип 45 И.И. Марченко. Верхний к.15 п.4	
46	302.1201.01.01.0.443	Округло-ребристые бусы разного размера.	Армавир к. Большой	Нач. I в.
47	302.1203.03.05.0.443.	Треугольная подвеска	Тип 46 И.И. Марченко. Карстовый I к.1 п.14	II в. до н.э.
48	302.1205.02.05.0.443	Пирамидальная подвеска	1 тип А.С. Скрипкина	
49	302.2305.03.05.0.443	Стрелковидная подвеска	Подгородное IX к.6	I в.
50	302.3130.07.05.0.443	Подвеска в виде фигурки сильно стилизованной сидящей женщины	Тип 49 И.И. Марченко. Карстовый I к.1 п.14	II в. до н.э.
51	302.3318.06.02.0.443	Подвеска в виде фигурки лежащего льва	Армавир к.Большой	Нач. I в.
52	302.3608.10.05.0.443.	Подвеска в виде "плоской фляги"	Тип 48 И.И. Марченко. Новокорсунская к.2 п.6	Кон. I в. до н.э. - нач. I в. н.э.
53	302.3723.11.05.0.443.	Подвески в виде сердца	Тип 47 И.И. Марченко. Карстовый I к.1 п.14	II в. до н.э.
6. Бусы из полудрагоценных камней.				
Горный хрусталь				
23	401.1108.02.01.0.712 E-01	Коническая бусина с односторонним сверлением	1 тип А.С. Скрипкина	III-I вв. до н.э.
24	401.1220.07.01.0.712	Продольно уплощённая двенадцатигранная бусина.	Ново-Калкашский II к.2 п.10	III в. до н.э.
25	401.2401.07.01.0.712 E-03	Скарабеоидная бусина с двусторонним сверлением	2 тип А.С. Скрипкина	III-I вв. до н.э.
26	401.2409.02.01.0.712.	Усечённо-коническая пронизь с округлым основанием.	Тип 23 А.М. Ждановского. Усть-Лабинская к.32/1902	Первая пол. I в.
Аметист				
11	402.1016.01.01.0.332	Усечённо-биконическая бусина	Кобяково к.10	Кон. I – нач. II вв.
12	402.2401.11.01.0.332	Скарабеоид	Тип 12 А.М. Ждановского. Усть-Лабинская к.38/1902	Кон. I – нач. II вв.
13	402.3301.06.01.0.332.М-01	Скарабей	Тип 13 А.М. Ждановского. Некрасовская к.1/1905	I в.
Халцедон				
27	403.1109.01.01.0.723	Бусина усечённо-конической формы.	2 тип А.С. Скрипкина	III-I вв. до н.э.
28	403.1206.03.05.0.723	Подвеска в форме усечённой пирамиды.	Соколова Могила	Кон. I в. до н.э. - нач. I в. н.э.
29	403.2302.03.05.0.723	Подвеска усечённо-грушевидной формы	Соколова Могила	Кон. I в. до н.э. - нач. I в. н.э.
30	403.2304.03.05.0.723	Подвеска уплощённо-яйцевидной формы.	Соколова Могила	Кон. I в. до н.э. - нач. I в. н.э.
31	403.2305.03.05.0.723	Стреловидные подвески	1 тип А.С. Скрипкина	III-I вв. до н.э.
32	403.2401.06.15.01.203.E-03.Ж-11	Уплощенная пронизь скарабеоидной формы, сверление двустороннее, места начала сверления отмечены бороздками	Тип 27 И.И. Марченко. Пролетарский-86 к.5 п.2	Первая пол. I в. до н.э.
33	403.3301.06.01.0.723.М-01	Скарабей с простым членением.	Соколова Могила	Кон. I в. до н.э. - нач. I в. н.э.
34	403.3306.06.01.0.723.	Пронизь в виде лягушки	Соколова Могила	Кон. I в. до н.э. - нач. I в. н.э.
Сердолик				
30	404.1101.01.01.11103.	Округлые бусы, покрытые содовым орнаментом в виде сетки шестиугольников	Старые Кишки к.15 п.10; Чёрный Яр к.20 п.9; Тимашевск к.1 п.17; Соколова Могила, Селимовка к.2 п.2	II в. до н.э., I в. н.э.
31	404.1102.02.01.20606.353.E-03	Удлиненная бочковидная бусина с двусторонним сверлением, орнаментированная поперечными прямыми и зигзагообразными линиями и продольными прямыми. Техника орнамента: прорезные канавки заполнены белой массой	1 тип А.С. Скрипкина. Чёрный Яр к.20 п.9; Тимашевск к.1 п.17	II в. до н.э.
32	404.1102.06.01.10513	Удлиненные бочковидные бусы, украшенные спиральным содовым орнаментом	Бесоба к.4; Курган на 14 км ж/д Орск - Ново-Аккермановка; Загребалово к.1; Атасово п.1; Филипповка	Кон. VI-нач. V, IV-III вв. до н.э.
33	404.1107.10.01.0.323-353.E-03	Плоские пронизы с двусторонним сверлением	6 тип А.С. Скрипкина	III-I вв. до н.э.
34	404.1108.02.01.0.353.E-01	Усечённо-коническая бусина с односторонним сверлением.	2 тип А.С. Скрипкина	III-I вв. до н.э.
35	404.1115.03.01.0.323.E-03	Биконические бусины с двусторонним сверлением.	3 тип А.С. Скрипкина	III-I вв. до н.э.



Тип	Код по Е.М. Алексеевой	Описание	Примечание.	Датировка
36	404.1116.03.01.0.353. E-06.Ж-11	Усеченно-биконическая бусина с двусторонним сверлением	Тип 11 И.И. Марченко; Тип 30 А.М. Ждановско-го. Днепровская I к.1 п.16, Казанская - Тифлисская к.44/1901; Тифлисская к.18/1902; Усть-Лабинская к.38/1902	I в. до н.э. –II в.н.э.
37	404.1207.02.01.0.533	Бусина в форме параллелепипеда с усеченно-пирамидальной фаской.	Кобяково к.10	Кон. I – нач. II вв.
38	404.1231.11.01.0.443	Овальная уплощённая бусина.	Мечет Сай к.8 п.5	Нач. III в. до н.э.
39	404.2401.03.01.0.323.	Пронизь в форме параллелепипеда.	5 тип А.С. Скрипкина	III-I вв. до н.э.
40	404.2401.06.02.0.323.E-01	Бусина скарабеоидной формы с односторонним сверлением.	4 тип А.С. Скрипкина	III-I вв. до н.э.
41	404.2401.10.01.0.353.E-03	Скарабеоидные пронизы с двусторонним сверлением.	7 тип А.С. Скрипкина	III-I вв. до н.э.
Сардер				
6	405.1101.01.01.0.	Округлые круглые бусы с двусторонним сверлением	Тип 6 А.М. Ждановского. Усть-Лабинская к.38/1902	I-II вв.
Агат				
11	407.1106.10.01.0.803	Пронизы в виде плосковыпуклых линз	Мечет Сай к.8 п.5	Нач. III в. до н.э.
Яшма				
7	409.1207.02.01.0.803	Бусина в форме параллелепипеда с усеченно-пирамидальной фаской. В отверстие продета скрученная золотая проволочка с петельками на концах.	Выделен А.М. Ждановским. Тифлисская к.15/1902	Первая пол. I в.
8	409.2305.03.05.0.443	Стрелковидная подвеска	Подгородное IX к.6	I в.
7. Бусы из металла (золото)				
1А	201.1101.01.01.0.471	Округлые и поперечно-сжатые бусы гладкие из двух половинок	Тип 1А по А.М. Ждановскому. Тара-Бутак к.3; Сазонкин Бугор к.2; V Бердянский к.4 п.5; Усть-Лабинская к.42/1902, 46/1902	V в. до н.э., III в. до н.э.; I-II вв.н.э.
1Б	201.1101.01.05.0.471.E-10	Аналогичные бусы с внешней петелькой для подвешивания	Тара-Бутак к.2 п.3	V в. до н.э.
2	201.1101.06.01.0.471	Небольшие бусы из рассеченной золотой проволоки, согнутой кольцом	Тип 2 по А.М. Ждановскому. Курджипский курган осн. погр., Усть-Лабинская к.38/1902; Некрасовская к.5/1905	Третья четв. IV в. до н.э.; кон. I - II вв.
3	201.1102.02.01.0.471	Бочковидная удлиненная гладкая бусина	Курджипский курган осн. погр.	Третья четв. IV в. до н.э.
4А	201.1102.01.01.30311.801.	Бочковидные бусы полые изнутри с инкрустированным ковровым орнаментом. Треугольные и трапециевидные ячейки из узких золотых полос заполнены бирюзой, красной, голубой и белой эмалью	Соколова Могила	Кон. I в. до н.э. – нач. I в. н.э.
4Б	201.1102.02.01.30312.801	Аналогичные бусы. Орнамент в виде горизонтального пояса из квадратов в обрамлении двух поясов из меандра заполнен бирюзой, красной, голубой и белой эмалью	Соколова Могила	Кон. I в. до н.э. – нач. I в. н.э.
4В	201.1102.02.01.30313.801	Аналогичные бусы. Центральный орнаментальный пояс из меандра обрамлен поясами из ромбов и заполнен бирюзой, красной, голубой и белой эмалью	Соколова Могила	Кон. I в. до н.э. – нач. I в. н.э.
5А	201.1102.01.01.0.471	Крупные бочковидные бусы с ободком по центру ядра.	Михайловская к.9 п.25	Нач. I в.
5Б	201.1102.02.01.0.471	Бочковидные бусы, спаянные из двух полых половин и украшенные треугольниками и ромбами из зерни, разделенными тремя поперечными ободками из скани.	Ярославская к. Острый. Осн. погр.	II-I вв. до н.э.
6	201.1103.02.01.0.471	Крупные вздутые бусы	Тип 8В по А.М. Ждановскому.	I-II вв.
7А	201.1107.03.01.0.471	Трубчатые гладкие пронизы	Тип 3А по А.М. Ждановскому. Казанская к.3/1901; 4/1901; Тифлисская к.10/1902; 15/1902; Усть-Лабинская к.35/1902, 37/1902; Некрасовская к.5/1905	I – II в. н.э.
7Б	201.1107.03.01.0.471	Трубчатые гладкие пронизы, края загнуты наружу	Тип 3Б по А.М. Ждановскому. Казанская к.2/1901	II в.
8	201.1107.04.01+06.0.471	Цилиндрическая бусина с ушком	Тип 12 по А.М. Ждановскому. Казанская к.3/1901; Усть-Лабинская к.38/1902, 42/1902.	I-II вв.
9	201.1109.02.06.0.471	Подвеска в виде перевернутого усеченного конуса с ушком	Тип 13 по А.М. Ждановскому. Усть-Лабинская к.42/1902	Кон. I - II вв.
10	201.1116.02.01.0.471	Биконические бусы из двух половинок	Курджипский курган осн. погр.	Третья четв. IV в. до н.э.
11А	201.2101.01.01.0.471	Округлые продольно-ребристые бусы из двух половинок.	Михайловская к.9 п.25	Нач. I в.
11Б	201.1202.02.01.0.471	Бочковидные продольно-ребристые бусы из двух половинок	Тип 5 по А.М. Ждановскому. Усть-Лабинская к.38/1902.	I - II вв.



Тип	Код по Е.М. Алексеевой	Описание	Примечание.	Датировка
12	201.1208.02.01.0.471	Бипирамидальные бусы	Крыловской курган	Кон. VI – нач. V вв. до н.э.
13	201.1218.01.01.0.471	Округлые ажурные бусы из 12 проволочных колечек, соединённых попарно. С двух сторон на проволоку напаяна зернь	Тип 11 по А.М. Ждановскому. Усть-Лабинская к.38/1902.	Кон. I - II вв.
14	201.1221.03.01.0.471	Цилиндрические поперечно-ребристые пронизи	Тип 6 по А.М. Ждановскому. Курджипский курган осн. погр.; Карстовый I к.1 п.2; ОПХ “Рассвет” к.1 п.19; Казанская к.9/1901; Тифлисская к.10/1902; 20/1902; Усть-Лабинская к.35/1902, 38/1902, 42/1902, 46/1902; Кубанская к.6/1902 п.1; Некрасовская к.1/1905; 2/1905, 5/1905; Лебяжье к.8; Бердия к.6.	Третья четв. IV в. до н.э.; II в. до н.э. – III в. н.э.
15	201.2102.02.01.0.471	Бочковидные продольно-ребристые бусы	Курджипский курган осн. погр.	Третья четв. IV в. до н.э.
16	201.2122.07.07.0.471	Цилиндрические поперечно-ребристые спаренные пронизи	Казанская к.9/1901	II-III вв.
17	201.2123.13.05.0.471	Ромбическая подвеска, собранная из семи аналогичных пронизей разной длины	Хатажукаевский аул	Первая пол. I в.
18	201.2201.01.01.0.471.	Округлые ребристые бусы из двух половинок	Зубовский к.2	I в.
19	201.2201.06.03.0.471	Однорядно-бугристые уплощённые бусы с тремя очень крупными бугорками (г.н. “рогатые”)	Аксёновский II к.20	V в. до н.э.
20	201.2204.01.01.0.471	Цилиндрические бусы, украшенные зернью в гнездах из проволочек, уложенных в три ряда вплотную	Соколова Могила	Кон. I в. до н.э. – I в. н.э.
21А	201.2216.02.01.0.471	Бочковидные бусы с закраинами из двух половинок	V Бердянский к.5 п.3; Песчаный к.1 п.9, 10	III в. до н.э.; первая - вторая треть I в. до н.э.
21Б	201.2216.02.01.0.471	Аналогичные бусы, украшенные треугольниками из зерни в центре ядра.	Песчаный к.1 п.10	Вторая треть I в. до н.э.
22А	201.2324.01.01.0.471	Округлые и поперечно-сжатые бусы из двух половинок с закраинами по краям отверстий	Тип 1Б по А.М. Ждановскому. Усть-Лабинская к.38/1902, 42/1902, 45/1902; Некрасовская к.5/1905	II в.
22Б	201.2324.01+06.01.0.471	Округлые и поперечно-сжатые бусы из двух половинок с закраинами по краям отверстий и ободками из проволоки	Тип 1В по А.М. Ждановскому. Усть-Лабинская к.42/1902	I-нач. II вв.
23	201.2405.02.01.0.471	Литые цилиндрические многоваликовые бусы.	Крыловской курган	Кон. VI – нач. V в в. до н.э.
24	201.2410.02.03.0.471	Молоточковидная бусина	Соколова Могила	Кон. I в. до н.э. – I в. н.э.
25	201.3730.03.01.0.471	Ложновитые трубчатые пронизи	Соколова Могила	Кон. I в. до н.э. – I в. н.э.
8. Редкие материалы				
Коралл				
10	504.1101.01.01.0.201	Округлая белая пористая бусина	Тип 11 А.М. Ждановского. Казанская - Тифлисская к.44/1901	I в.
11	504.1109.02.01.0.201	Усечённо-коническая бусина желтовато-белого цвета	Тип 12 А.М. Ждановского. Некрасовская к.5/1905	I в.
12	504.1206.01.01.0.351	Усечённо-пирамидальная бусина	1 тип А.С. Скрипкина	III-I вв. до н.э.
13	504.2319.02.05.0.351	Каплевидная подвеска	2 тип А.С. Скрипкина	III-I вв. до н.э.
14	504.3714.07.05.0.351	Подвеска в форме топорика	3 тип А.С. Скрипкина	III-I вв. до н.э.
Перламутр				
9	505.1211.02.01.0.201	Шестигранная бусина	Выделен А.М. Ждановским. Тбилисская к.3/77	I в. (40-70 гг.)
10	505.1201.10.05.0.201	Ромбическая бусина с ушком	Выделен А.М. Ждановским. Ладожская к.26/1902	II в.
Пирит				
1	509.1204.01.01.0.111	Кубические бусы.	Тип 1 А.М. Ждановского. Тбилисская к.7/78	II вв.
Цитрин (жёлтый кварц)				
1	510.3301.06.01.0.431	Скарабей	Тип 1 А.М. Ждановского. Тифлисская к.18/1902	Нач. I в.н.э.
Морион (чёрный кварц)				
1	511.1101.01.01.11103.111	Округлые бусы с орнаментом в виде шестиугольников прорезных канавках, заполненных белой массой (сода?)	Заплавное к.3 п.10; Соколова Могила	II в. до н.э. – нач. I в. н.э.
Кварц				
1	512.1207.06.01.0.801	Бусина в форме параллелепипеда с усечённо-пирамидальной фаской из моховика серо-фиолетово-зелёного цвета, переслаивающегося с красным кварцем	Кобяково к.10	Кон. I – нач. II вв.
2	512.2401.06.01.0.801	Скарабеоид из красного с оранжевыми и серыми пятнами кварца	Кобяково к.10	Кон. I – нач. II вв.



Полихромное стекло



Полихромное стекло





Одноцветное стекло.

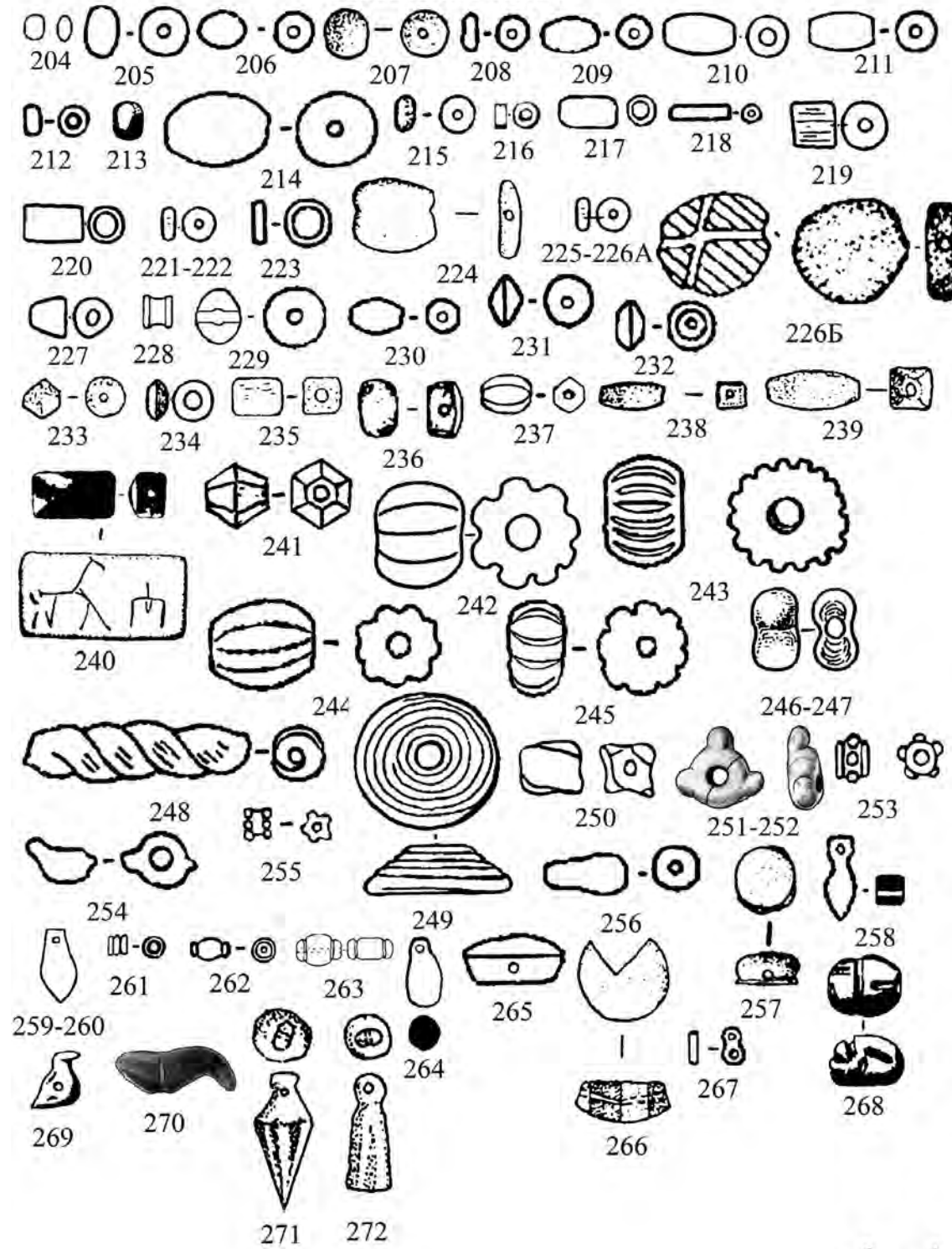

Стекло с металлической прокладкой



Египетский фаянс

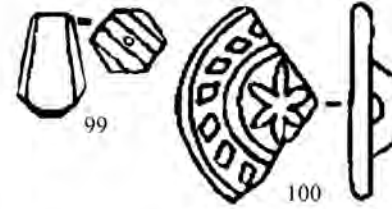

Гагат

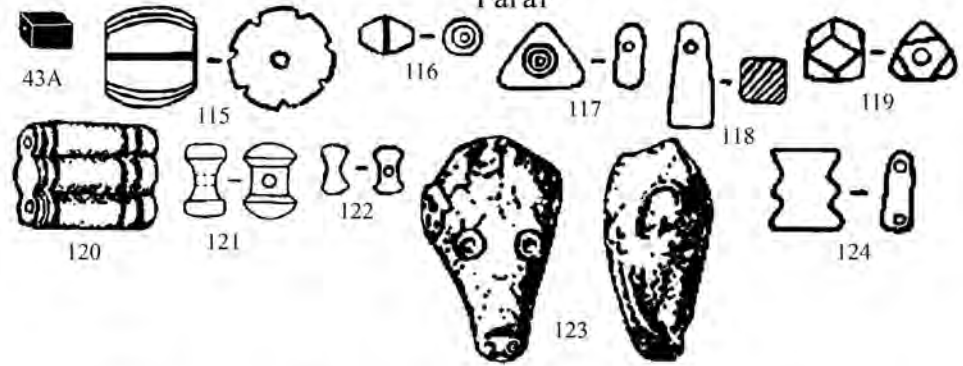

Янтарь



Горный хрусталь







Таблица 46а. Типология золотых бляшек

Отдел	I. Монохромные бляшки																							
Группа	А. Геометрические																							
Подгруппа	1. Простые																							
Тип	1. Круглые																							
Подтип	1		2			3	4			5										2	3			
Вариант	1	2	1	2	3		1	2	3	1	2	3	4	5	6	7	8	9	10	11	12	13		
№ по И.И. Марченко			1	2		3	4		5	6		7	8		9	10	11	12					13	14

Отдел	I. Монохромные бляшки																							
Группа	А. Геометрические																							
Подгруппа	1. Простые																							
Тип	3. Овальные			4. Треугольные													5. Квадратные							
Подтип	2		1	2								3	4		5	1		2						
Вариант	1	2	3	1	2	1	2	3	4	5	6	7	8	1	2	1	2		1	2	1	2	3	
№ по И.И. Марченко					15		16	17	18					19	20	21		22	23	24				

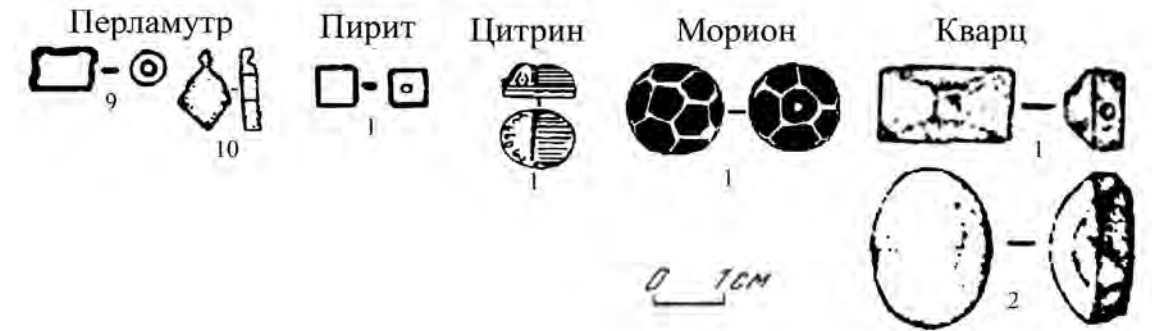
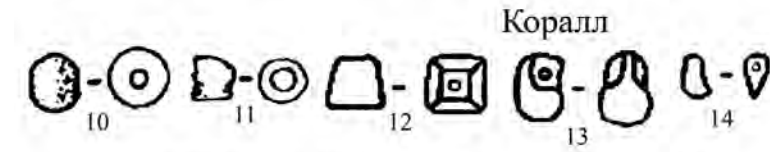
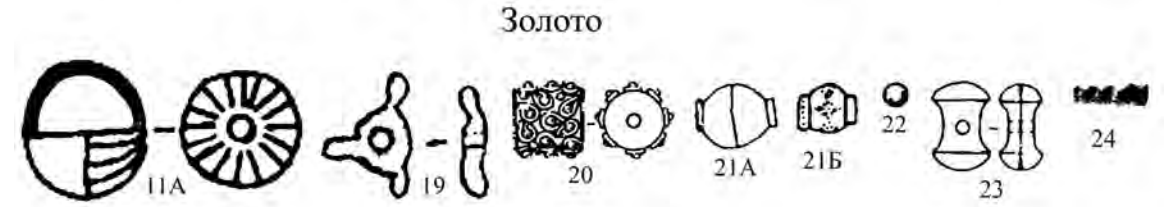
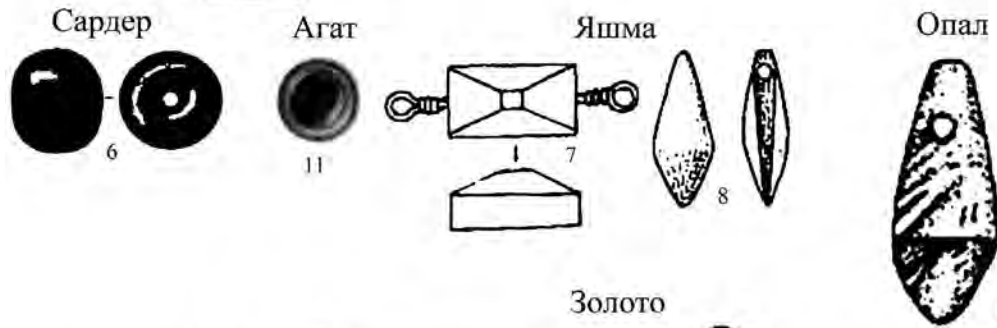
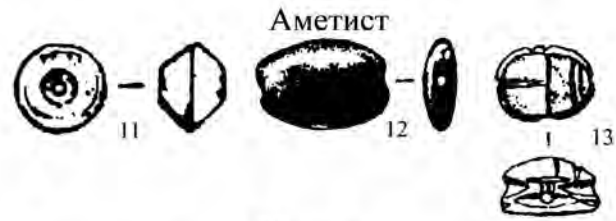
Отдел	I. Монохромные бляшки																							
Группа	А. Геометрические																							
Подгруппа	1. Простые											II. Сложные												
Тип	5			6. Ромбические				7. Прямоугольные		8	1	2	3	4				5	6					
Подтип	2		1	2	3	4		1	2															
Вариант	4	5	6														1	2	3	4				
№ по И.И. Марченко														25	26					27				28



Отдел	I. Монохромные бляшки																					
Группа	А. Геометрические							Б. Серповидные							В. Сердцевидные							
Подгруппа	II. Сложные																					
Тип	7	8	9					1		2					1							
Подтип			1		2			1		2			1		2		1			2		
Вариант			1	2	1	2	3	4	1	2	1	2	1	2	1	2	1	2	3	4	5	1
№ по И.И. Марченко	29		30	31	32				33	34	35	36					37	38		39		

Отдел	I. Монохромные бляшки																				
Группа	В		Г. Крестовидные							Д. Трилистник											
Подгруппа																					
Тип			1							1											
Подтип	2		1	2		3			4	1	2			3	4	5	6		7	8	9
Вариант	2	3		1	2	1	2	3	4		1	2	3	4				1	2		
№ по И.И. Марченко		40		41		42	43			44	45	46			47	48	49	50			

Отдел	I. Монохромные бляшки																					
Группа	Е. Розетки																				Ж.	
Подгруппа																					И.	
Тип	1										2					3		4	5	1		
Подтип	1				2			3			4	1		2						1		
Вариант	1	2	3	4	1	2	3	1	2		1	2	1	2	3	4	5	1	2			
№ по И.И. Марченко	51										52		53	54			55	58		59		60



Отдел	I. Монохромные бляшки																			
Группа	3. Антропоморфные						II. Орнаментальные													
Подгруппа																				
Тип	1		2	3	4		1		2			3		4			5		6	
Подтип																				
Вариант	2	3	4				1	2	1	2	3	1	2	1	2	3	1	2		
№ по И.И. Марченко							67		71			72								

Отдел	I. Монохромные бляшки																					
Группа	II. Орнаментальные							K. Разные														
Подгруппа																						
Тип	7							1	2	3		4	5	6	7	8	9	10				
Подтип	1	2	3	4																		
Вариант					1	2	3	4			1	2							1	2	3	
№ по И.И. Марченко								79	80	81		82										

Отдел	I. Монохромные бляшки										II. Полихромные бляшки								
Группа	K. Разные										A. Эмалевые								
Подгруппа											1. Геометрические				2. Розетки				
Тип	10		11	12	13	14	15	16	17		1		2	1		2			
Подтип																			
Вариант	4	5									1	2			1	2	1	2	
№ по И.И. Марченко																	56	57	









Отдел	II. Полихромные бляшки					
Группа	Б. Бирюзово-золотые					
Подгруппа	1					2
Тип	1		2			1
Подтип	1	2	1	2		
Вариант			1		2	
						
№ по И.И. Марченко						

Таблица 46б. Типология бронзовых бляшек.







Подотдел	1					2	
Тип	1		2	3	4	1	2
Вариант	1	2					
							

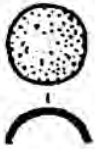

Таблица 47. Типология серег и височных колец

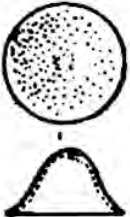
Отдел	I. Простые серьги														
Тип	1		2		3			4	5					7	
Вариант	1	2	1	2	1	2	3		1	2	3	4	5	6	7

Отдел	I. Простые серьги												II. Сложные серьги	
Тип	6		7			8			9	10	11	12	1	2
Вариант	1	2	1	2	3	1	2	3						

Отдел	II. Сложные серьги										
Тип	3			4	4	5	6		7		8
Вариант	1	2	3	4			1	2			

Отдел	II. Сложные серьги												
Тип	9	10		11	12		13	14			15		
Вариант		1	2		1	2		1	2	3	4	1	2

Отдел	II. Сложные серьги	
Тип	16	17
Вариант		



Таблица 48. Типология браслетов

Отдел I. Проволочные браслеты.

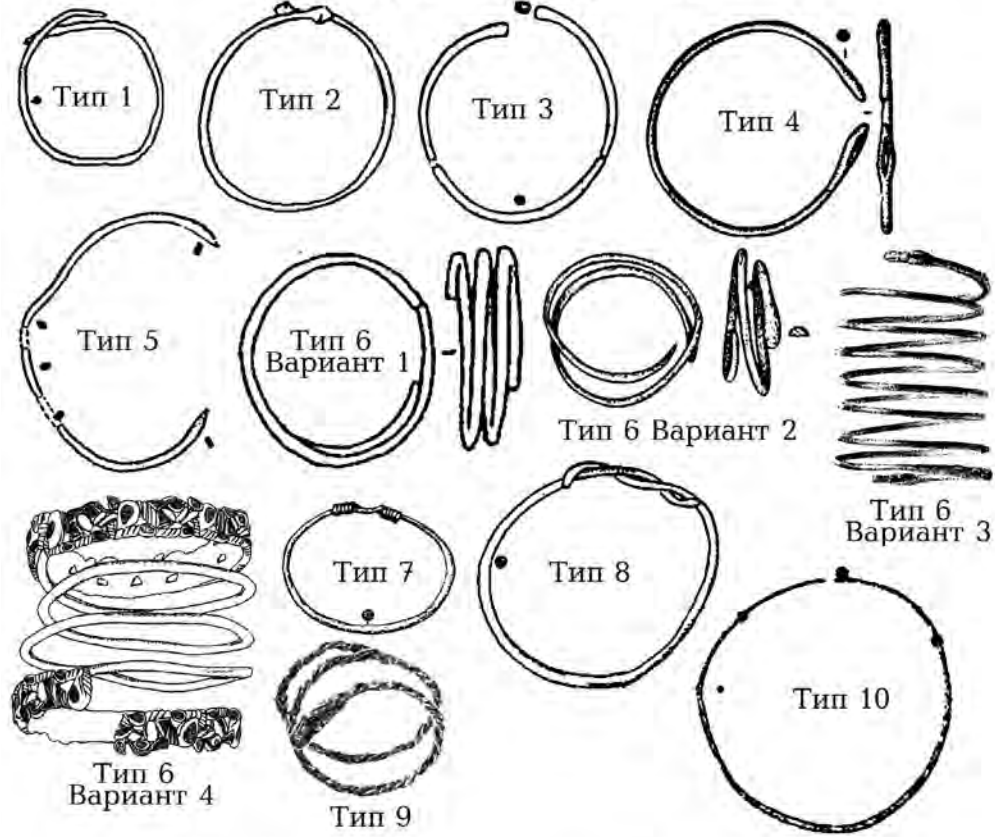

Отдел II. Стержневые гладкие браслеты

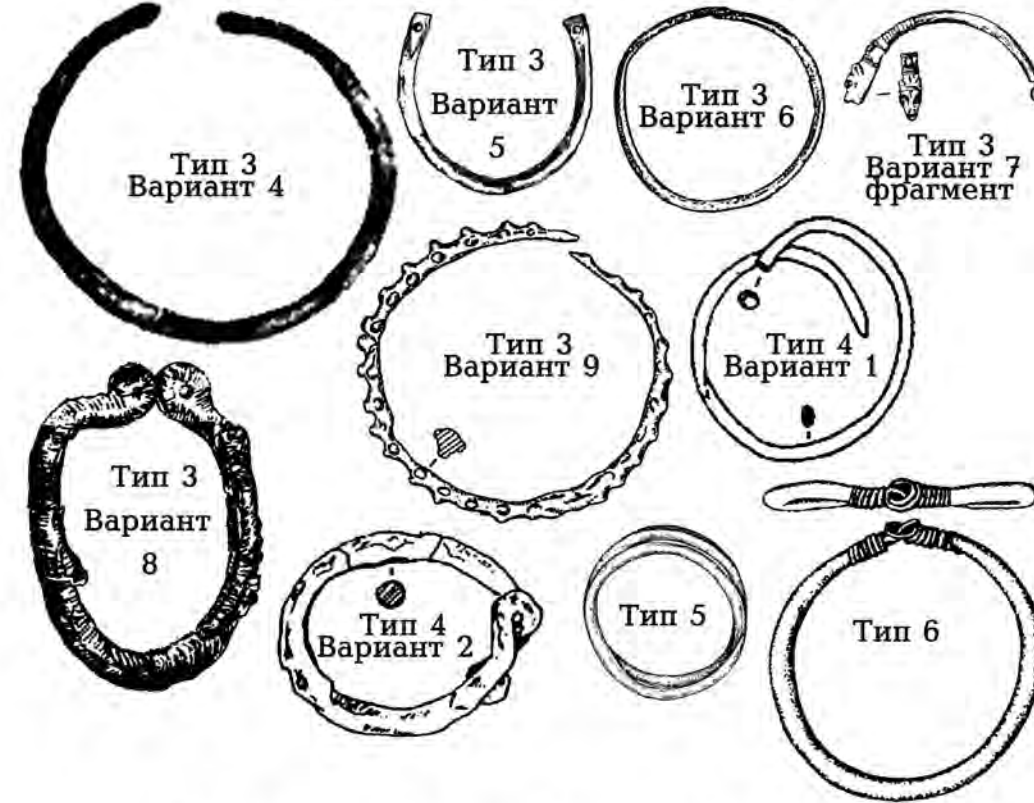

Отдел V. Сложные браслеты.

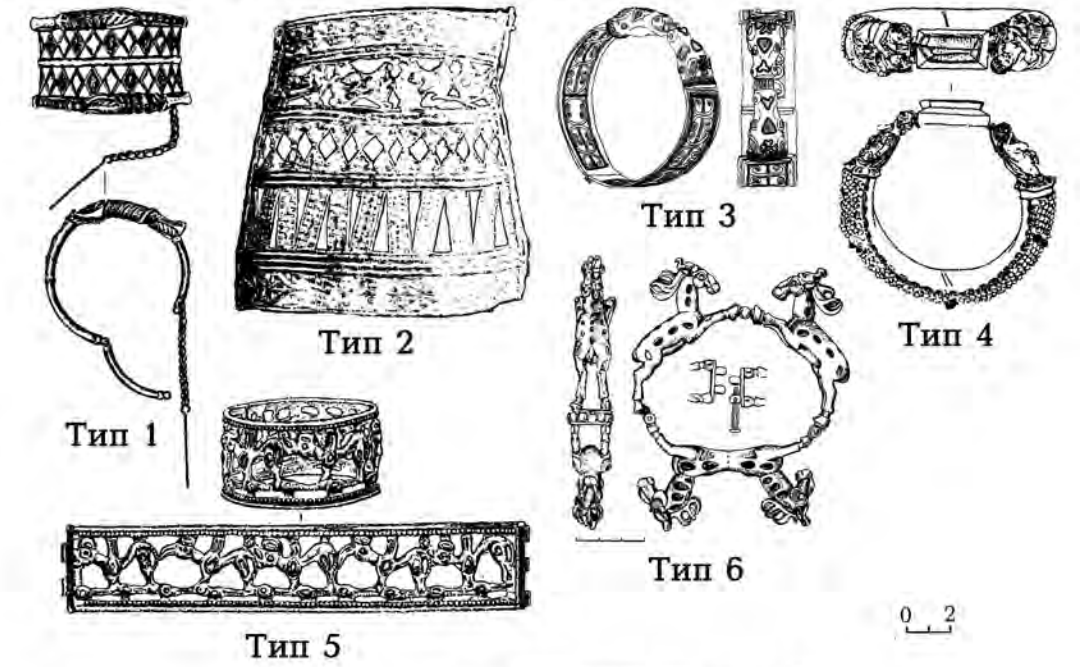

Отдел II. Стержневые гладкие браслеты

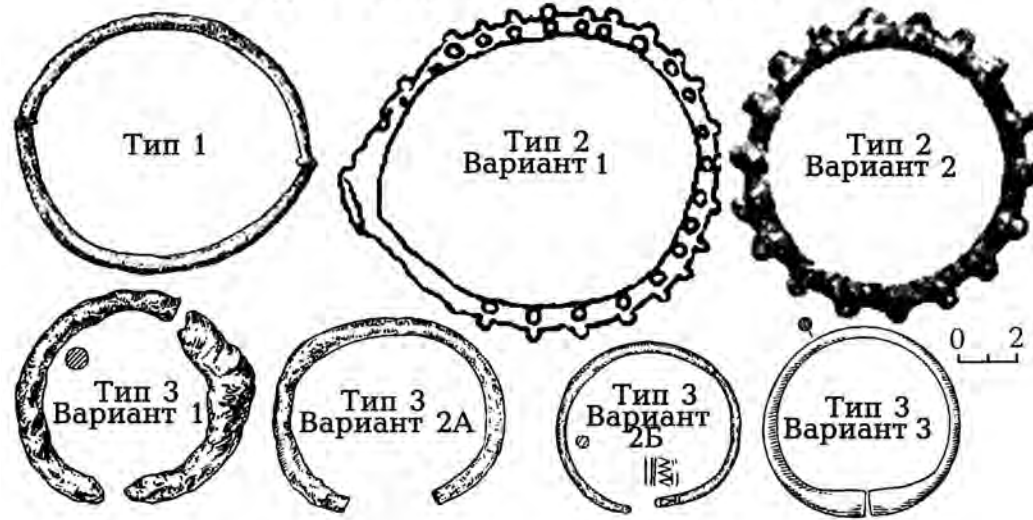

Отдел III. Стержневые скрученные браслеты

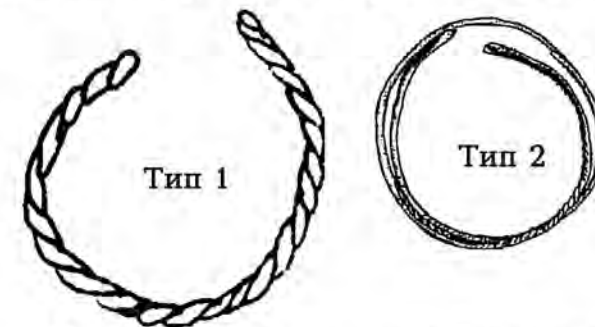

Отдел IV. Пластинчатые браслеты



Тип 2



Таблица 49. Савромато-сарматские гривны

Отдел I. Гривны из круглой в сечении тонкой проволоки.

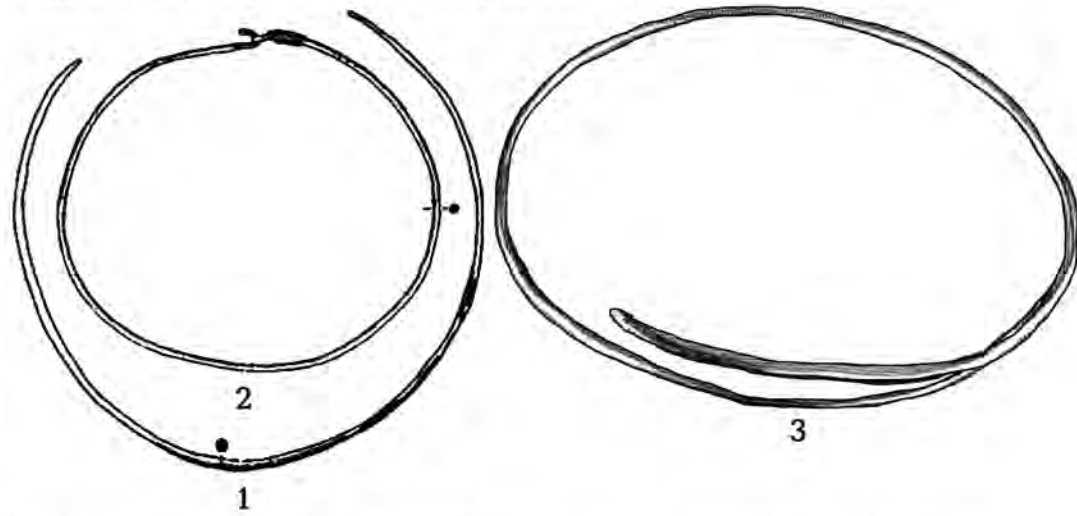

Отдел 2. Гривны из круглой в сечении толстой проволоки

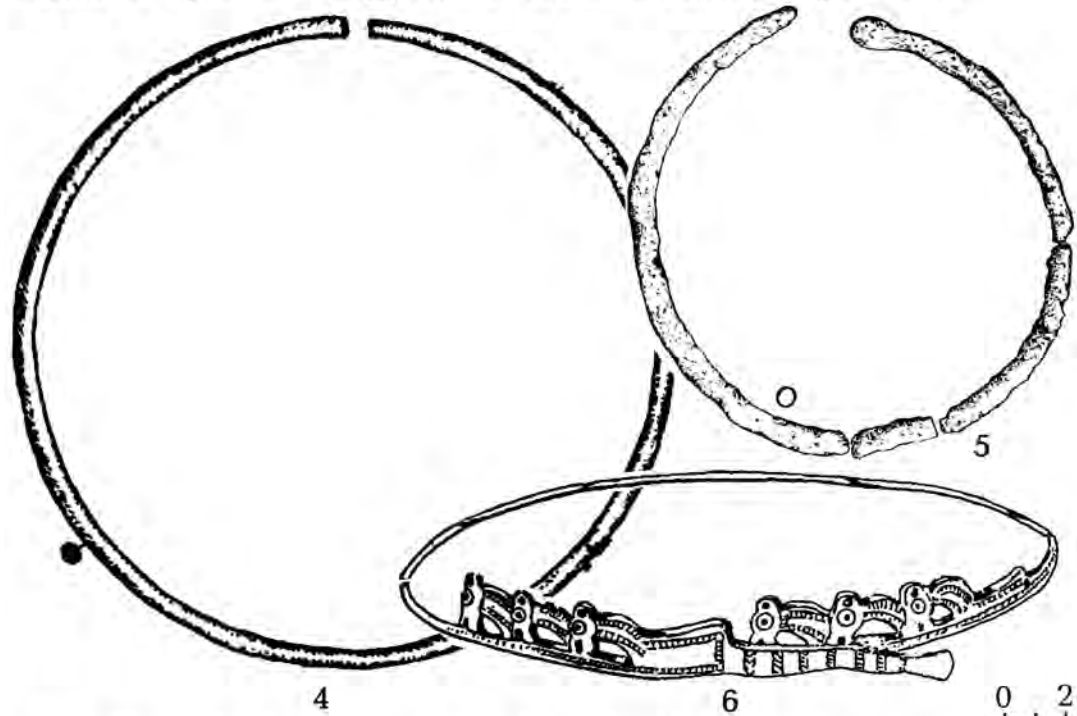

1 — Тип I.1 (Сладковка к.14); 2 — Тип I.2 (Михайловская к.9 п.25);
3 — Тип I.3 (Верхний к.3 п.5); 4 — Тип II.1.1 (Тифлисская к.15); 5 —
— Тип II.1.2 (Елисаветовская к.16/1910); 6 — Тип II.1.3 (Кулары)

Отдел 2. Гривны из круглой в сечении толстой проволоки.

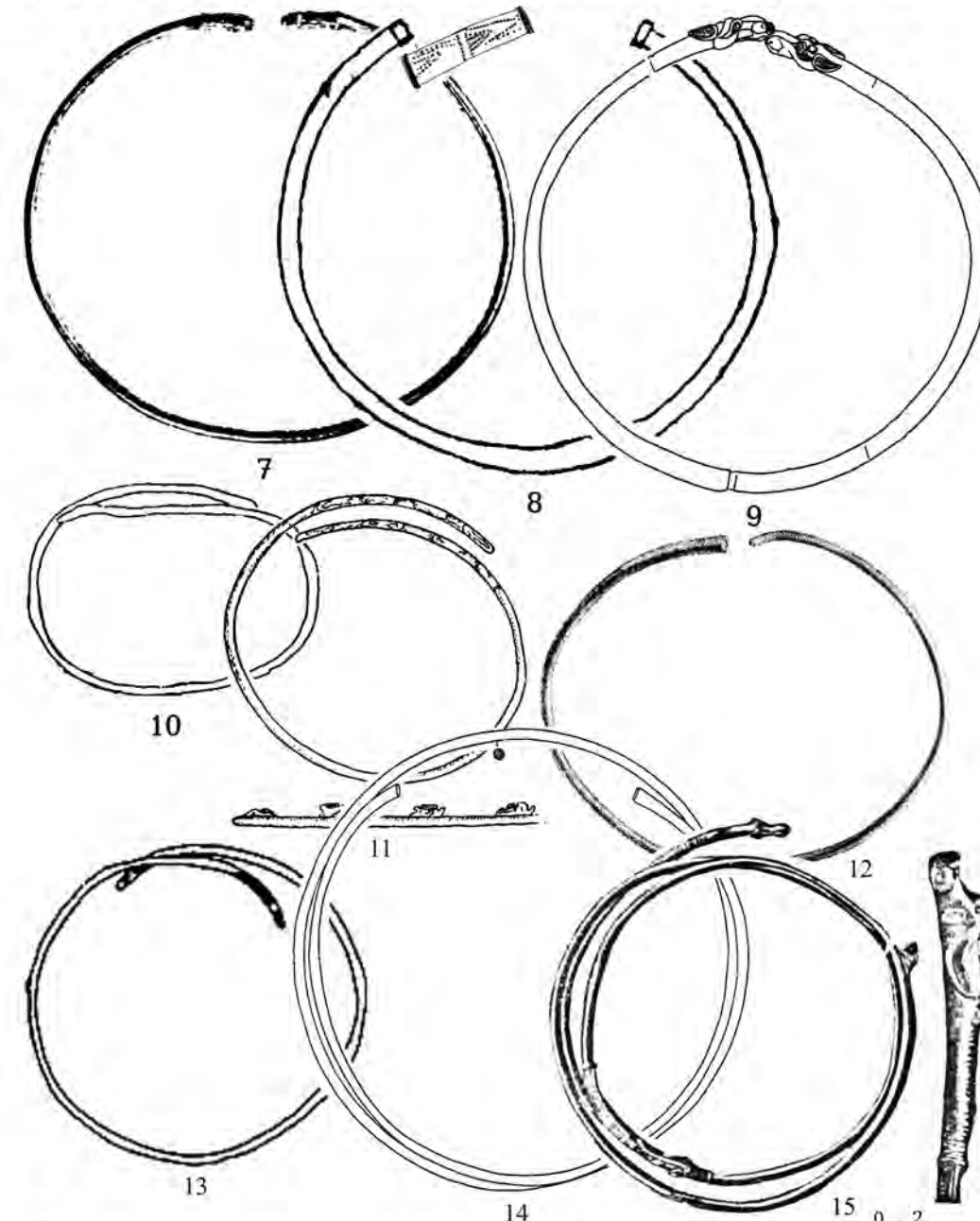

7 — Тип II.1.4 (Елисаветовская к.8/1954); 8 — Тип II.1.5. (Елиса-
ветовская к.10/1909); 9 — Тип II.1.6 (Давыдовский); 10 — Тип II.2.1
(Лятошинка к.5 п.8); 11 — Тип II.2.2 (Сладковка к.4); 12 — Тип II.2.2
(Калиновка к.55 п.8); 13 — Тип II.2.3 (Новокубанск к.5 п.5); 14 —
Тип II.3.1 (Алитуб к.3 п.20); 15 — Тип II.3.2 (Прохоровка к.1 п.1)

Отдел 2. Гривны из круглой в сечении толстой проволоки

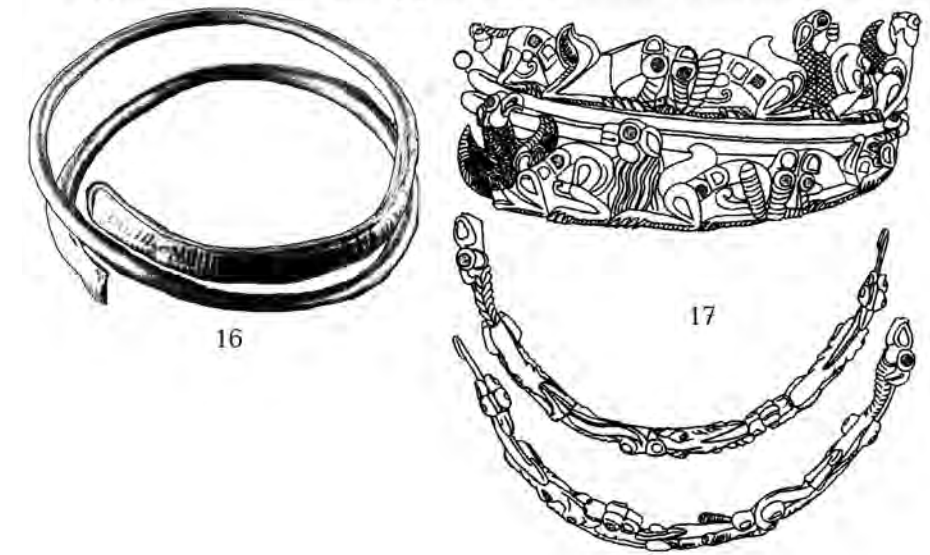

Отдел 3. Гривны из скрученного спирально четырёхгранного в сече-
нии стержня.

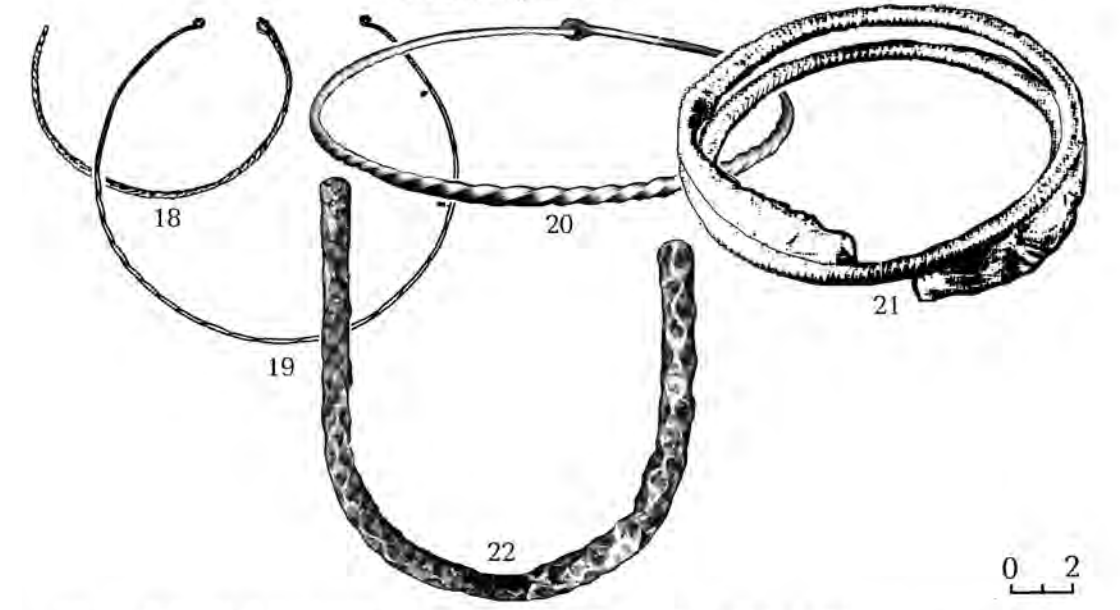

16 — Тип II.3.3 (Динская к.1 п.9); 17 — Тип II.3.4 (Червонное к.5 п.
18); 18 — Тип III.1 (Северный к.1 п.9); 19 — Тип III.2 (Казанская к.
49); 20 — Тип III.3 (Воронежская р.п.); 21 — Тип III.4 (Старокорсун-
ская курган 1980 г. р.п.); 22 — Тип III.5 (Долинное р.п.).



Отдел 4. Полые ложновитые гривны.

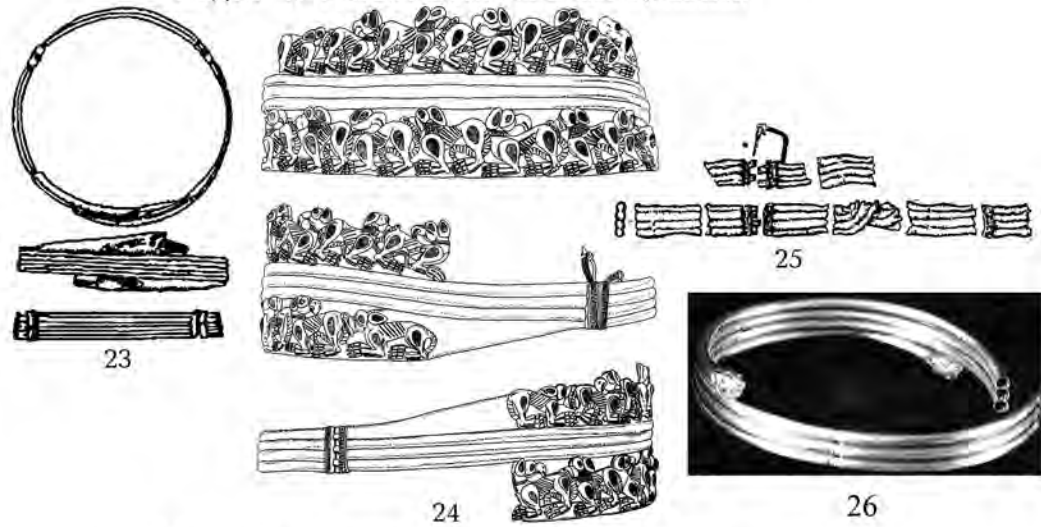

Отдел 5. Гривны плоские в сечении.

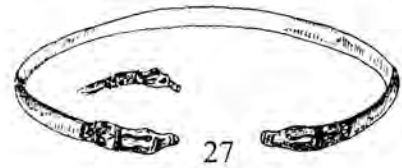

Отдел 6. Гривны, сплетённые из тонкой проволоки в виде сложной косички.

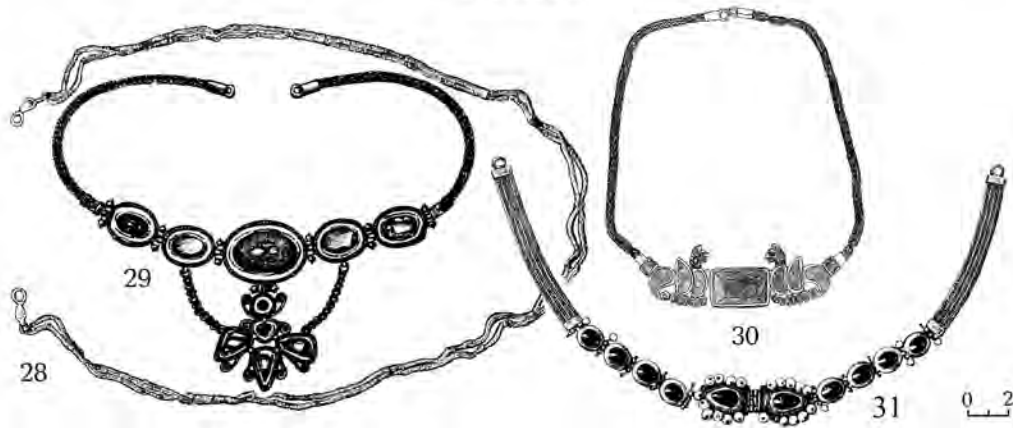

23 - Тип IV.1 (Карстовый I к.1 п.2); 24 - Тип IV.2 (Хохлач); 25 - Тип IV.3 (Курганинск к.1 объект 10); 26 - Тип IV.4 (Иссык); 27 - Тип V.1 (Курджипс о.п.); 28 - Тип VI.1 (Соколова Могила); 29 - Тип VI.2.1 (Белолесье/Михайловка к.3 п.3); 30 - Тип VI.2.2 (Сладковка к.14); 31 - Тип VI.2.3 (Сватова Лучка к.3)

Отдел 6. Гривны, сплетённые из тонкой проволоки в виде сложной косички.



Отдел 7. Гривны в виде золотых цепочек

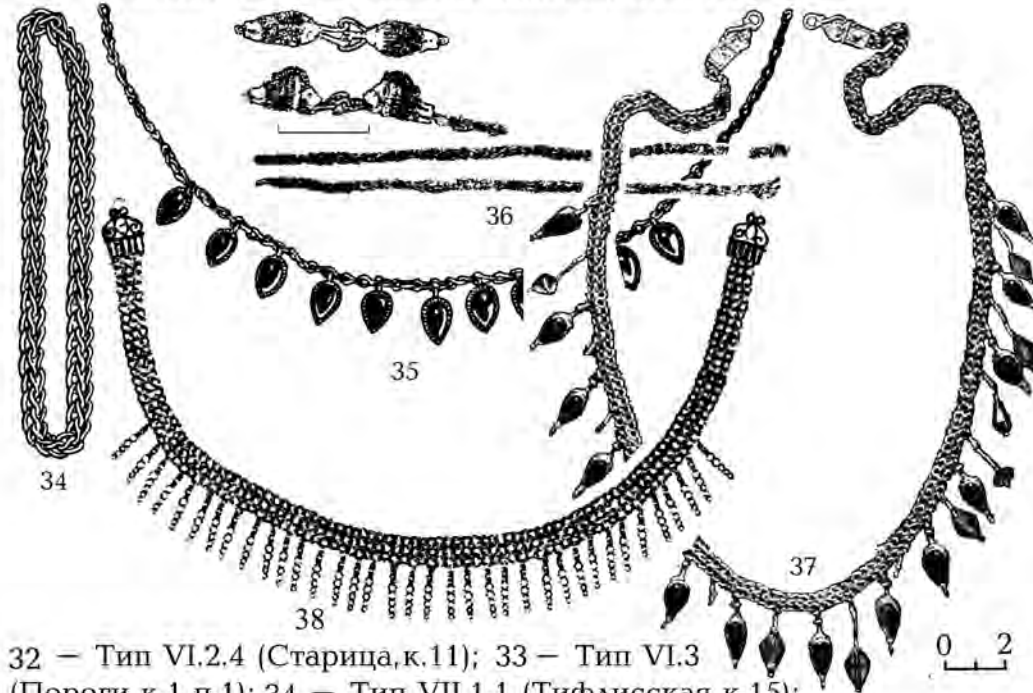

32 - Тип VI.2.4 (Старица, к.11); 33 - Тип VI.3 (Пороги к.1 п.1); 34 - Тип VII.1.1 (Тифлисская к.15); 35 - Тип VII.1.2 (Кубей к.3); 36 - Тип VII.1.3 (Комарово к.1 п.24); 37 - Тип VII.2.1 (Соколова Могила); 38 - Тип VII.2.2 (Червонное к.5 п.18).

Отдел 8. Сложные гривны

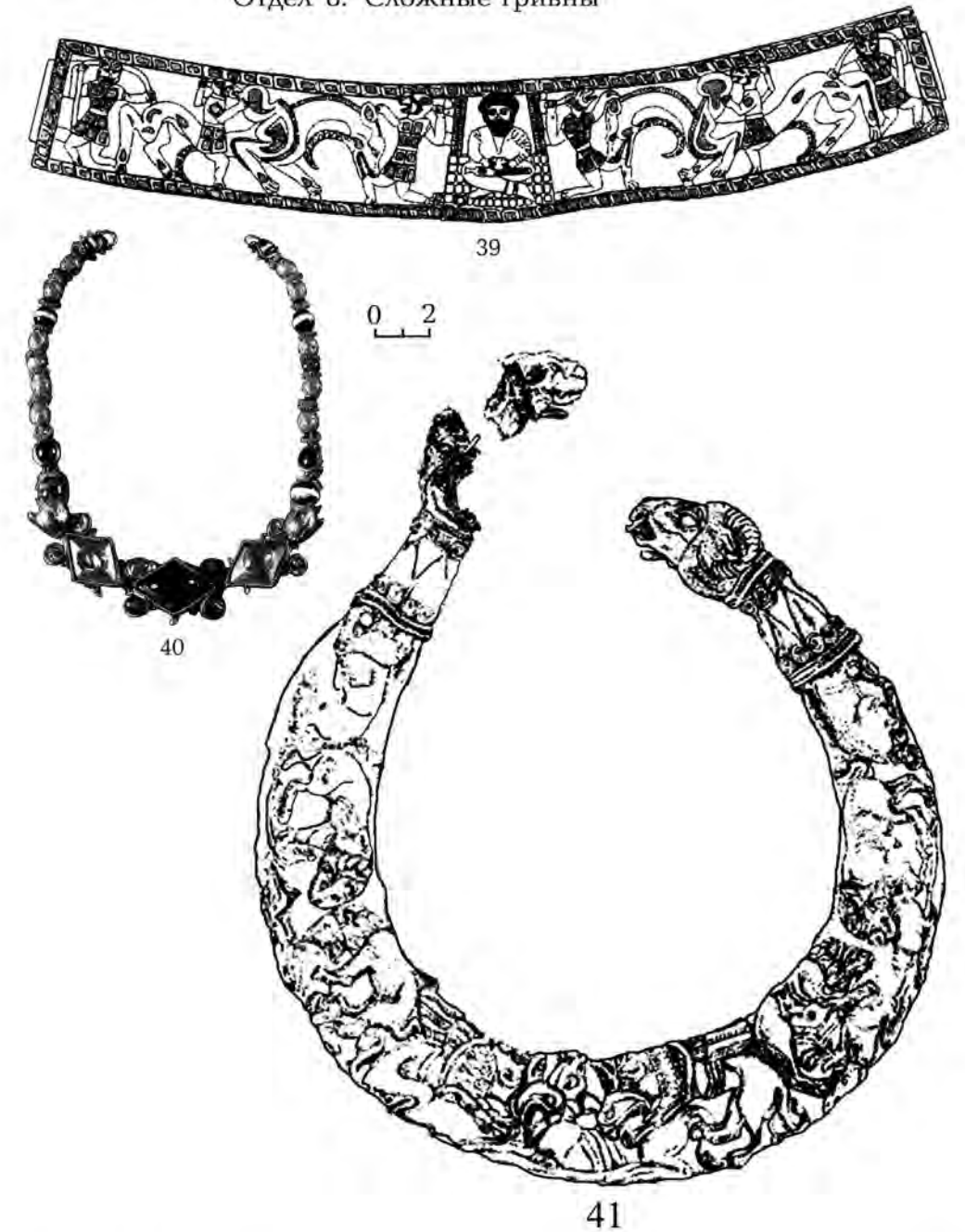

39 - Тип VIII.1 (Кобяково к.10); 40 - Тип VIII.2 (Песчаный к.1 п.10); 41 - Тип VIII.3 (Косика п.1).



Таблица 50. Костяные проколки

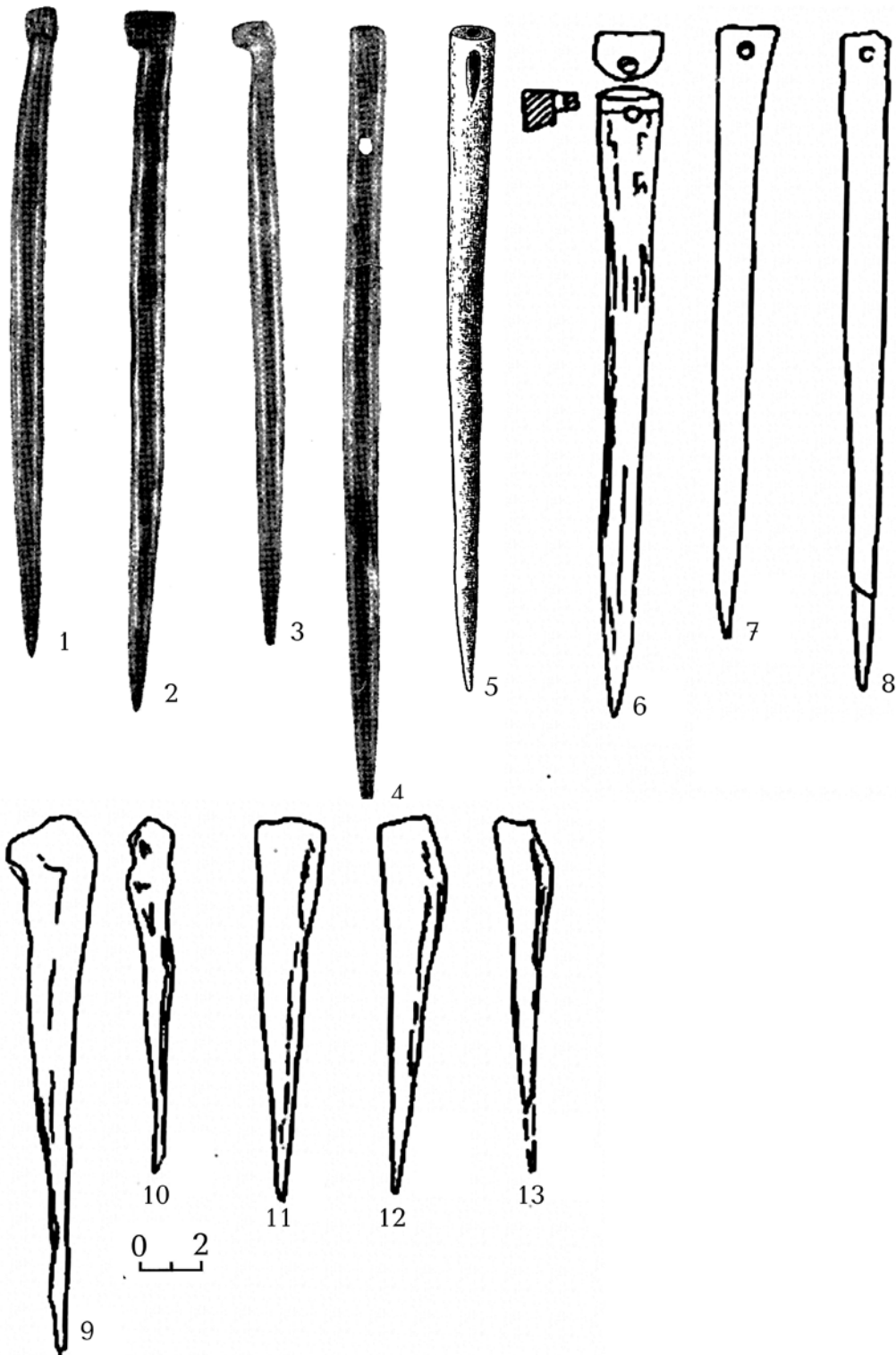

1—8 Тип 1 (Бережновка I к.25 п.1; Там же к.35 п.17; Бережновка Южная группа к.4 п.1; Калмыково к.1 п.1; Бережновка I к.35 п.7; Эльтон к.13 п.2; Ровное к.4 п.15; Бережновка Южная группа к.2 п.11); 9—13 Тип 2 (Лятошинка к.5 п.10; Новоузенск к.1 п.13; Там же к.1 п.18; Там же к.2 п.5)



Таблица 51. Дополнения к типологии фибул А.К.Амброза

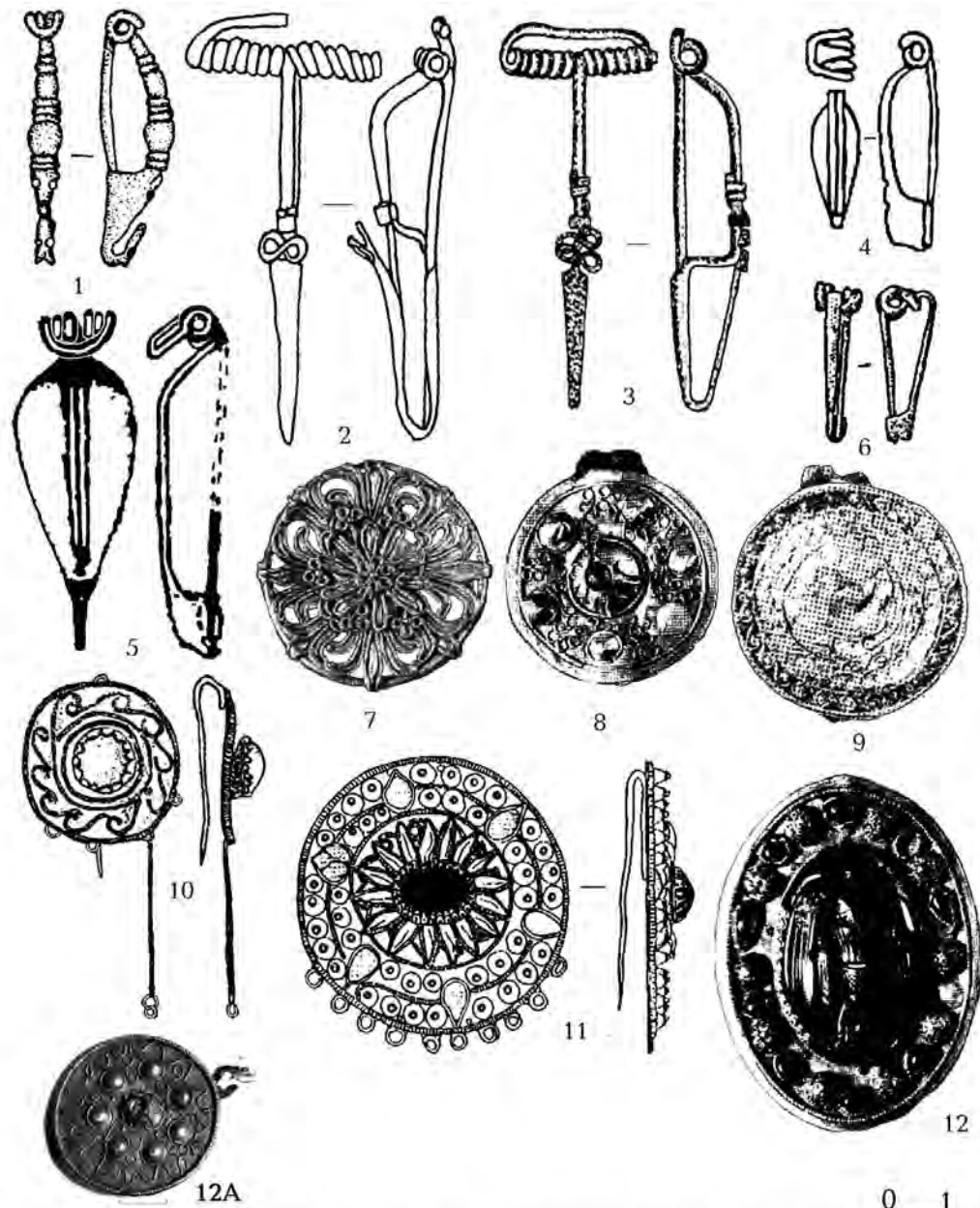

1 – Михайловская к.9 п.25; 2 – Пролетарский к.3/84 п.3; 3 – Хо-
пёрская к.11 п.8; 4 – Соколово ХХХ к.1 п.9; 5 – Васильевка к.1 р.
п.; Широкая Балка к.2 п.11; 7 – Раздольная к.7 п.13; 8 – Там же к.
3 п.5; 9 – Элитный р.п.; 10 – Курганинск к.1 об.10; 11 – Червон-
ное к.5 п.18 (Ногайчик); 12 – Песчаный к.1 п.10; 12А – **Верхний**
к.1 п.7

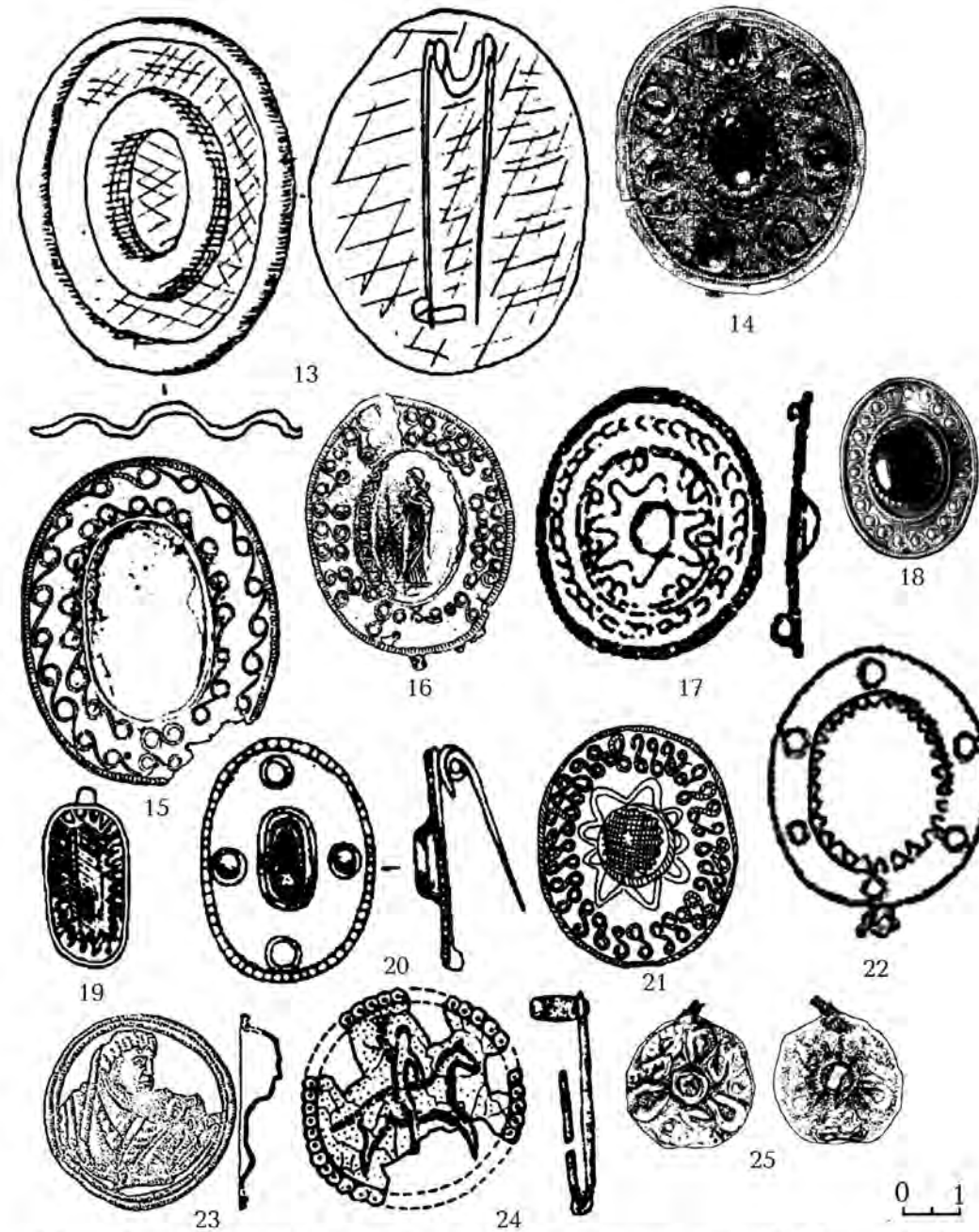

13 – Пролетарский к.5/86 п.2; 14 – Динская к.1 п.3; 15 – ОПХ
"Рассвет" к.1 п.19; 16 – Брюховецкая I к.3 п.13; 17 – Пролетарс-
кий к.3/82 п.15; 18 – Михайловская к.2 п.14; 19 – Новокорсунская
к.2 п.6; 20 – Михайловская к.9 п.25; 21 – ПКОС – 86 к.2 п.9; 22 –
Камова Могила; 23 – Широкая Балка к.2 п.11; 24 – Соколово II
к.1 п.1; Васильевка к.1 р.п.

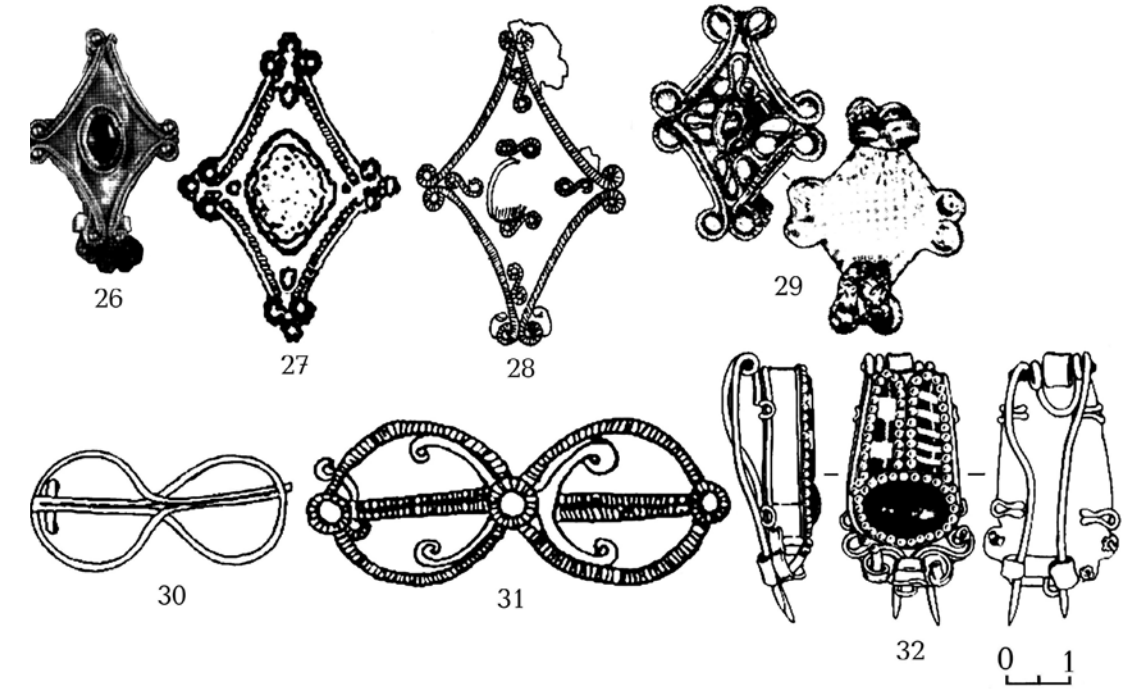

6 – Раздольная к.14 р.п.; 27 – Раздольная к.18 п.5; 28 – Пролетарский к.5/86 п.3;
9 – Новотитаровская к.1/70 п.3; 30 – Бойко-Понура к.1 п.3; 31 – Карстовый I к.1
.2; 33 – Соколова Могила



Таблица 52. Типология поясных пряжек

Группа	I. ЖЕЛЕЗНЫЕ													
Отдел	1. Пряжки с неподвижным фиксатором				2. Пряжки с подвижным язычком									
Подотдел					1. Без обоймы									
Тип	1	2	3	4	1				2		3			
Вариант					1	2	3	4	1	2	1	2	3	4

Группа	I. ЖЕЛЕЗНЫЕ										II. ПРЯЖКИ ИЗ ЦВЕТНЫХ МЕТАЛЛОВ				
Отдел	2. Пряжки с подвижным язычком										1. Пряжки с неподвижным фиксатором				
Подотдел	1. Без обоймы					2. С обоймой									
Тип	4	5	6	7	8	9	1		2		1				
Вариант							1	2	1	2	1	2	3	4	5

Группа	II. ПРЯЖКИ ИЗ ЦВЕТНЫХ МЕТАЛЛОВ													
Отдел	1. Пряжки с неподвижным фиксатором													
Подотдел														
Тип	2			3		4				5	6			
Вариант	1	2	3	1	2	1	2	3	4		1	2	3	4

Группа	II. ПРЯЖКИ ИЗ ЦВЕТНЫХ МЕТАЛЛОВ													
Отдел	1. Пряжки с неподвижным фиксатором										2. Пряжки с подвижным язычком			
Подотдел											1. Без обоймы			
Тип	6		7	8	9	10	1						2	
Вариант	5	6					1	2	3	4	5	6	1	2



Группа	II. ПРЯЖКИ ИЗ ЦВЕТНЫХ МЕТАЛЛОВ																	
Отдел	2. Пряжки с подвижным язычком																	
Подотдел	1. Без обоймы								2. С обоймой									
Тип	3	4	5	6	7			8	9	1								
Вариант					1	2	3			1	2	3	4	5	6	7	8	9

Группа	II. ПРЯЖКИ ИЗ ЦВЕТНЫХ МЕТАЛЛОВ												
Отдел	2. Пряжки с подвижным язычком												
Подотдел	2. С обоймой												
Тип	1			2				3			4		
Вариант	10	11	12	1	2	3	4	1	2	3	4	1	

Группа	II. ПРЯЖКИ ИЗ ЦВЕТНЫХ МЕТАЛЛОВ										III. НЕМЕТАЛЛИЧЕСКИЕ				
Отдел	2. Пряжки с подвижным язычком					3. Пряжки без фиксатора					1. Пряжки с неподвижным фиксатором			2. Пряжки с подвижным язычком	
Подотдел	2. С обоймой														
Тип	4	5	6	7		1	2	3	4	5	1	2	3	1	2
Вариант	2			1	2										



Таблица 53. Типология поясных наконечников

Отдел	I. Одночастные											
Тип	1		2	3		4		5			6	
Вариант	1	2		1	2	1	2	1	2	3	1	2

Отдел	I. Одночастные						II. Двучастные							
Тип	7			8	9	10	11	1		2		3	4	5
Вариант	1	2	3					1	2	1	2			



1. Греческие зеркала

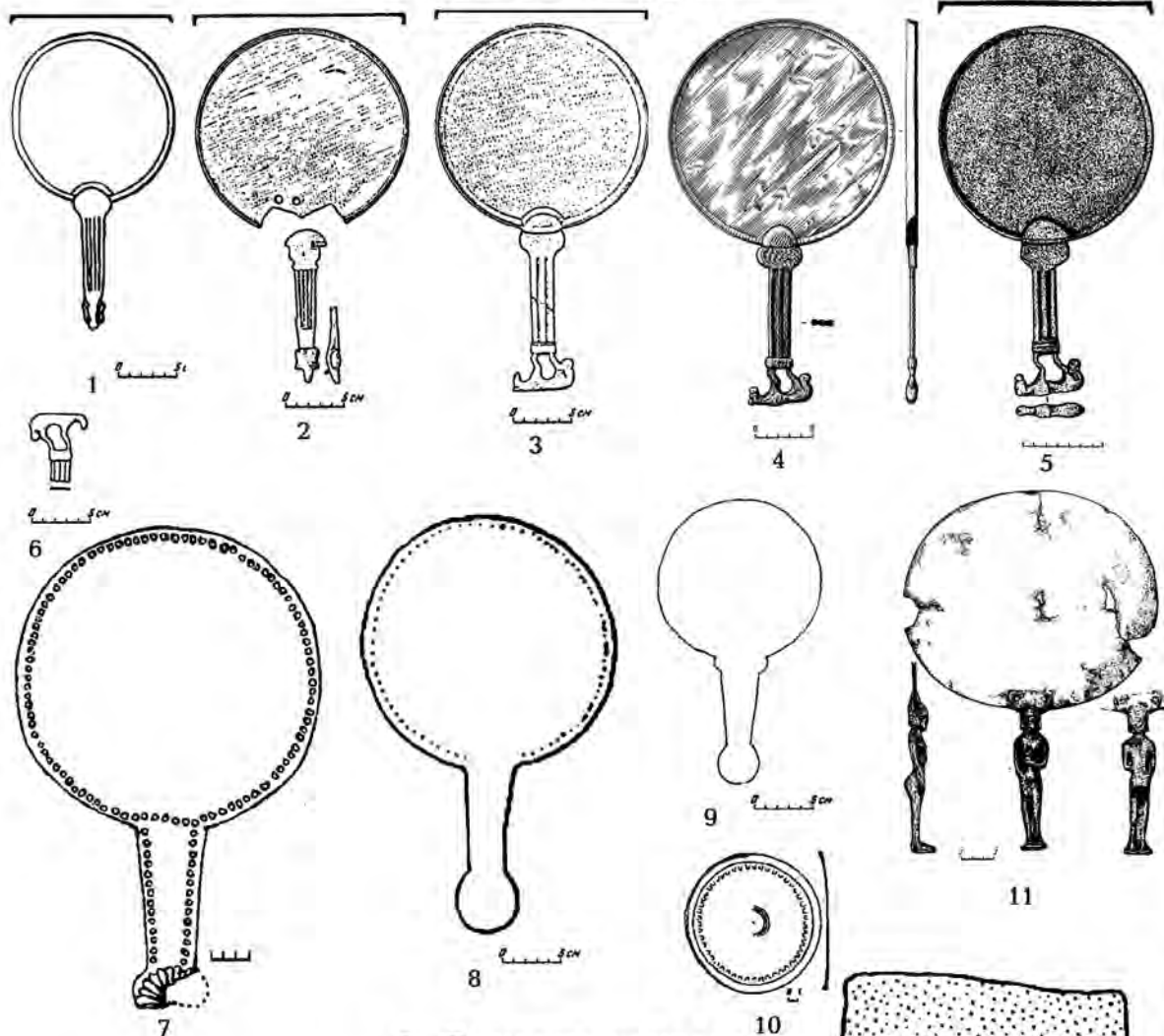

2. Римские зеркала

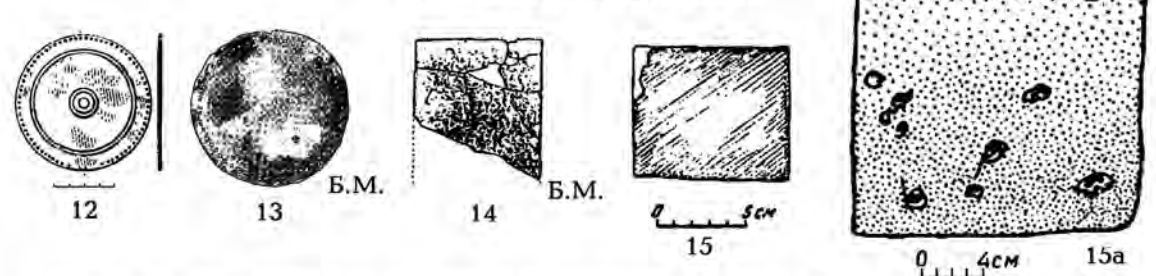

1 — Аксёновский к.10; 2 — Улан Ерге сл. нах. 1904 г.; 3 — Биш Оба курган 1890 г.; 4 — Андреевка к.1; 5 — Комсомольский п.6; 6 — Преображенка к.1 "Елга"; 7 — Сазонкин Бугор к.2 п.1; 8 — Аксёновский к.27; 9 — Елисаветовка к.7/1908; 10 — Новотитаровская к.1/1986 п.5; 11 — Альмухаметово к.8; 12 — Альт-Ваймар к.В7; 13 — Донская область; 14 — Гордеевка; 15 — Бережновка II к.36; 15а — Белолесье/Михайловка к.3 п.3.

3. Китайские зеркала

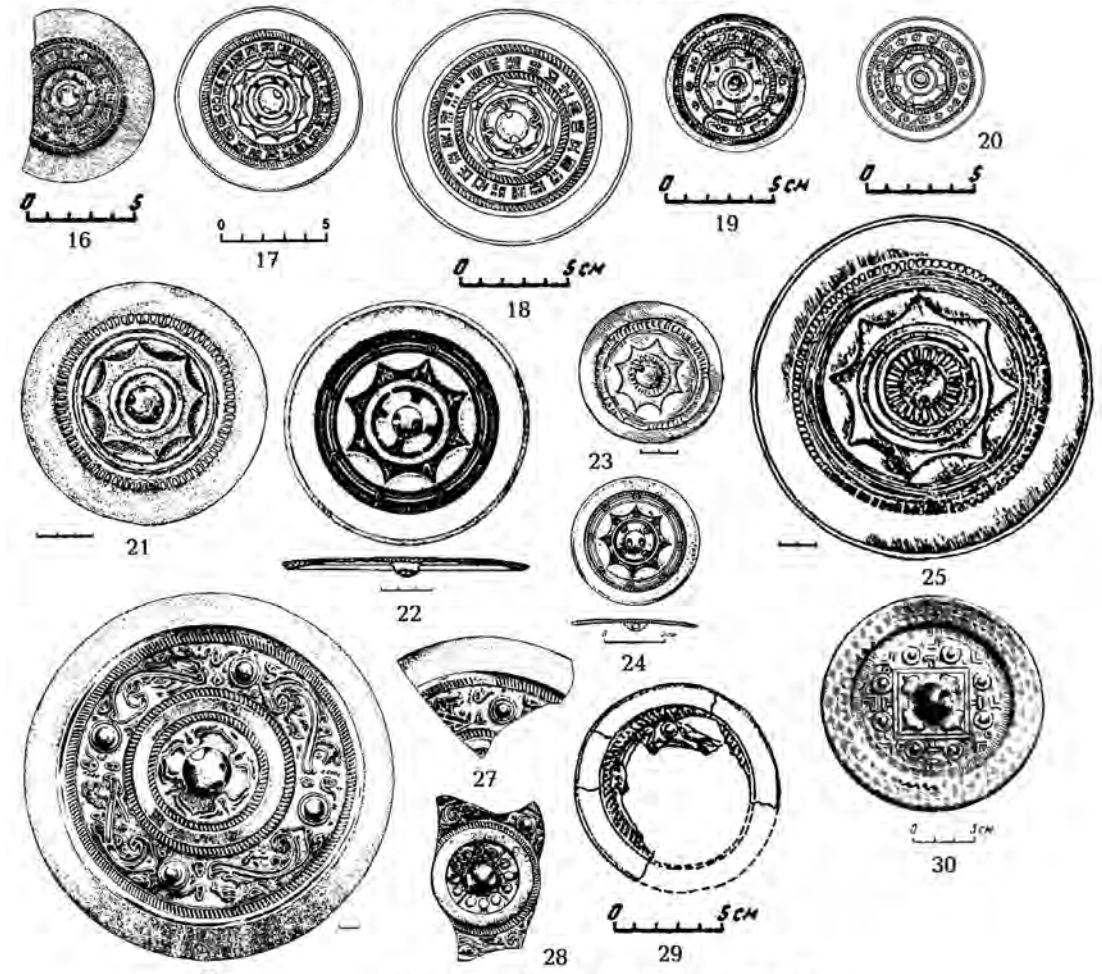

4. Индийское (?) зеркало.

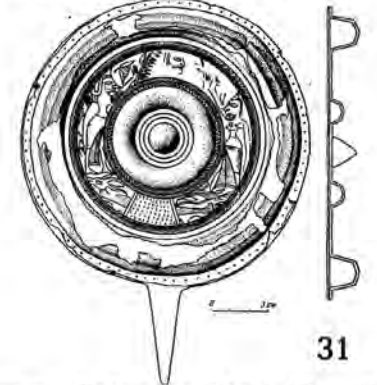

16 — Казанская к.43/1901; 17 — Чугуно-Крепинка к.2 п.1; 18 — Третьяки к.16; 19 — Ви-ноградный р.п.; 20 — Старая Полтавка к.22 п.19; 21 — Комсомольский IV к.3; 22 — Малково к.1; 23 — Темясово к.4; 24 — Лебедевка V к.23 п.2; 25 — Темясово к.3; 26 Кобяково к.10; 27 — Танаис к.10 п.1; 28 — Кобяково к.1; 29 — Бережновка II к.33; 30 — Лебедевка VI к.39; 31 — Мечет Сай к.8 п.5.



Таблица 55. Типология гребней.

Тип	1			
Вариант	1	2	3	4

Тип	1	2	3
Вариант	5		1
Подвариант			2

Таблица 56. Типология ложечек.

Отдел	1. Ложечки в зверином стиле				2. Ложечки без изображений животных				
Тип	1		2		1		2		
Вариант	1	2	1	2	1	2	1	2	2
Подвариант								А	Б
Т									



Таблица 57. Культовые жезлы и треножники

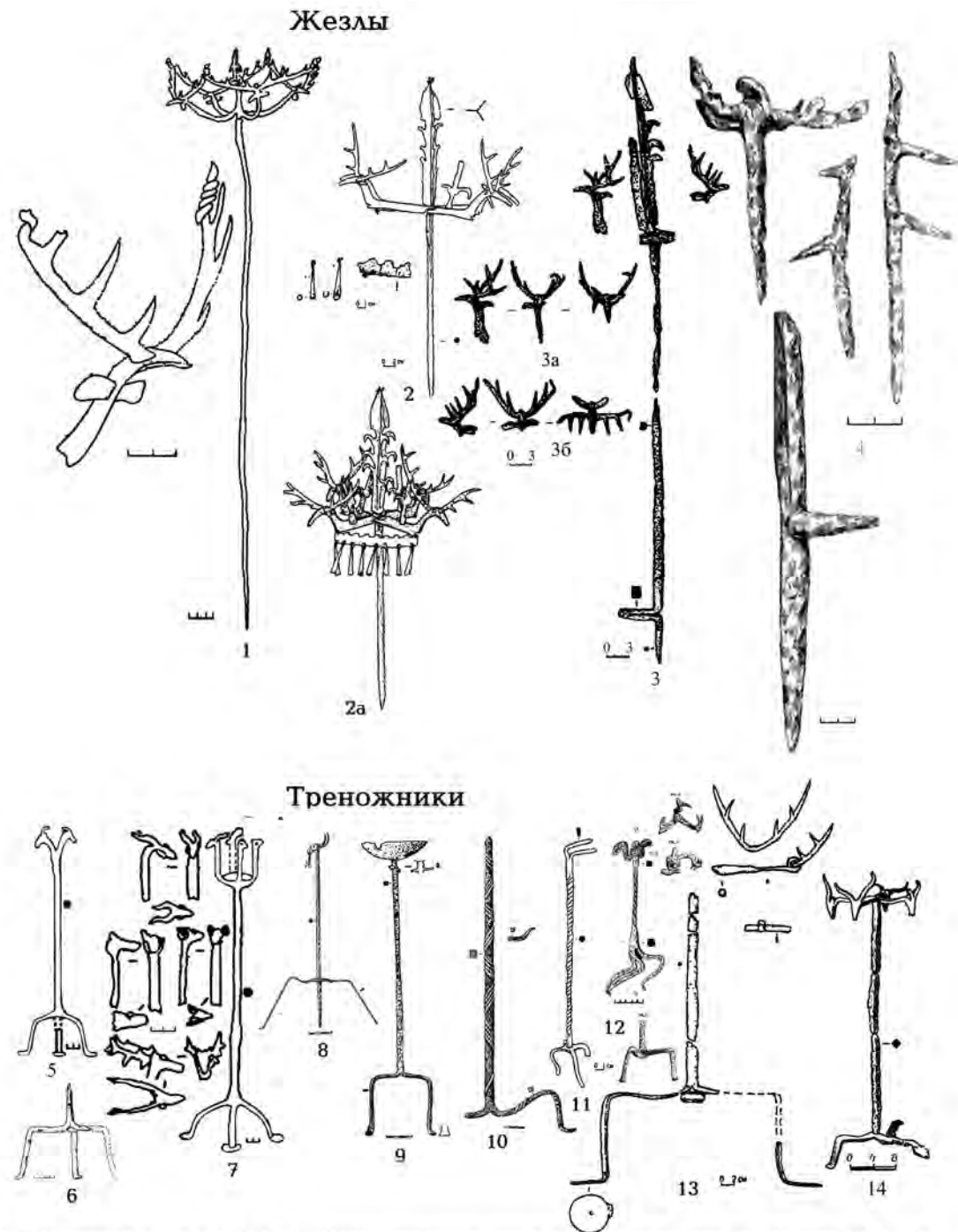

1 - Песчаный к.1 п.10; 2,11,13 - Новоджерелиевская р.п.; 3 - Курганинск к.1 объект 10; 4 - Зубовский к.1; 5 - Тбилисская к.6/1977; 6 - Армавир к.1 п.5; 7 - Тбилисская к.9/1978; 8 - Казанская к.3/1901; 9 - Казанская к.6/1901; 10 - Тифлисская к.15/1902; 11 - Комсомольский п.2; 12 - Комсомольский п.2; 13 - Кишпек к.13; 14 - Кишпек к.13

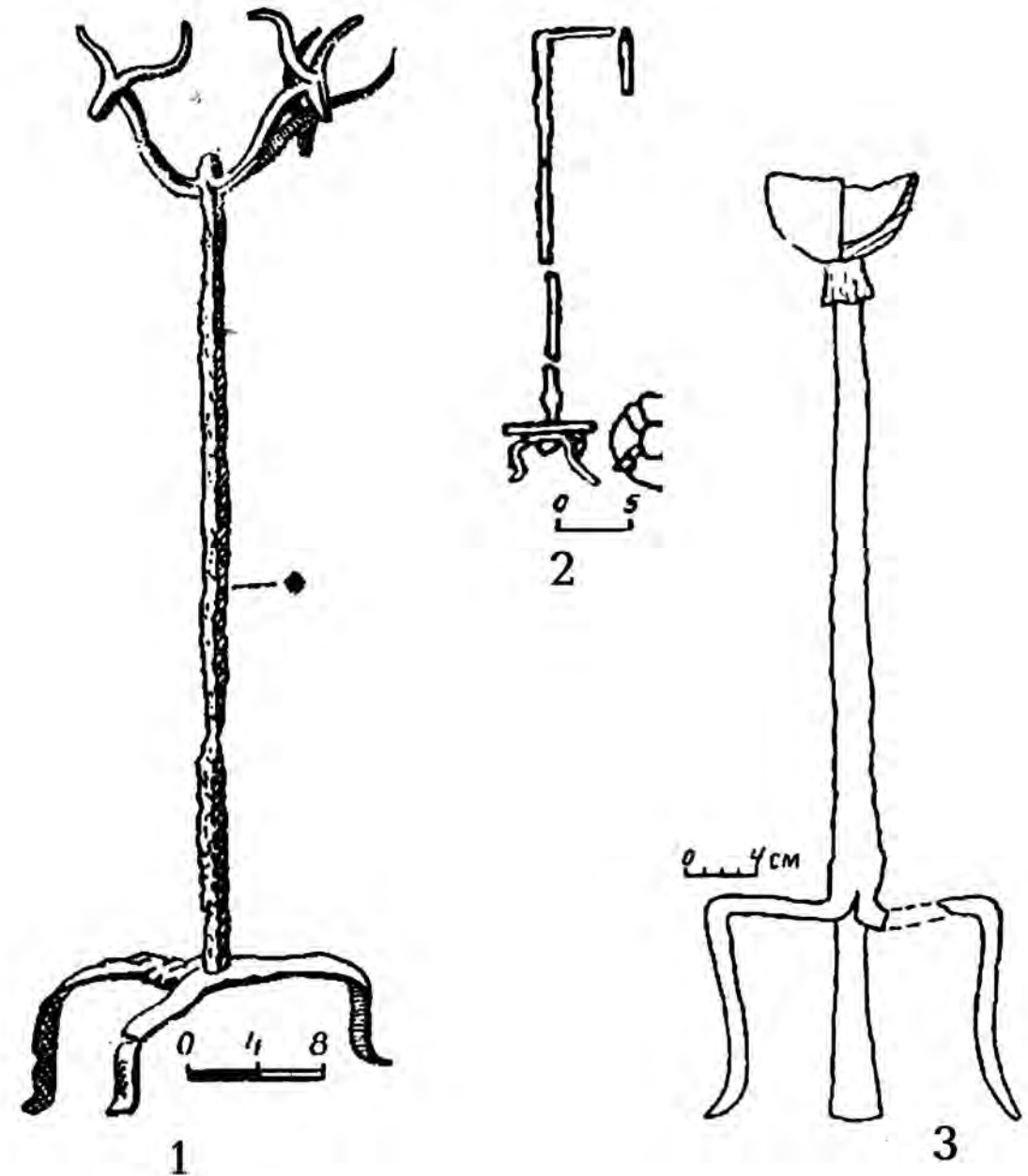

1 - Кишпек к.13; 2 - ОПХ "Рассвет" к.1 п.19; 3 - Нагавский II к.11



Таблица 58. Перечень хронологических индикаторов савромато-сарматской культуры, а также использованных в работе древностей предсавроматского и гуннского времениц

Савромато-сарматская АК

№ХИ	ОБРЯДОВЫЕ ХРОНОИНДИКАТОРЫ
1	Погребение основное савроматское
2	Погребение впущено в савроматский курган
3	Основное раннесарматское погребение
4	Погребение в раннесарматском кургане-кладбище
5	Основное среднесарматское погребение
6	Погребение стражника
7	Погребение на древнем горизонте.
8	Погребение в дромосной могиле
9	Погребение в яме с заплечиками
10	Диагональное погребение
11	Погребение в Т-образной катакомбе.
12	Погребение в катакомбе “ворухского” типа
13	Погребение в решетчатом гробу
14	Прижизненная деформация черепа.
15	Оружие в женском погребении
КЕРАМИКА	
16	Лепной плоскодонный горшок типа 11
17	То же типа 12
18	То же типа 19
19	То же типа 34
20	То же типов 37-40
21	То же типа 44
22	То же типа 45
23	То же типов 44 или 45
24	То же типов 58-60
25	То же типа 85
26	То же типа 88/89
27	То же типов 88/89 либо 123/125
28	То же типа 90
29	То же типа 95
30	То же типа 101
31	То же типа 125/126
32	То же типов 128-130
33	То же типа 160
34	То же типов 166 или 171
35	То же типа 180
36	То же типа 181 с гофрированным горлышком
37	То же с защипами по венчику (типы 84/85, 90/91)
38	Лепной горшок с выделенным плоским дном (любой тип)
39	То же типа 7
40	То же типа 28
41	То же типа 29
42	То же типа 45
43	Лепной круглодонный горшок типа 13/14

44	То же типа 16
45	То же типа 23
46	То же типа 39
47	То же типа 45
48	То же типа 48
49	То же типа 57
50	То же типа 68/69
51	То же типа 72
52	То же типа 73
53	То же типа 76
54	То же типа 97
55	Горшок с носиком-сливом плоскодонный
56	То же круглодонный
57	Горшок с боковым сливом плоскодонный
58	Кувшин лепной плоскодонный типа 6
59	То же типа 31
60	То же типа 41
61	То же типа 61
62	То же типа 85
63	То же с гофрированным горлом
64	Плоскодонный горшок, орнаментированный “полотенцами”
65	То же тип 5
66	То же тип 16/17
67	То же типы 18-20
68	То же тип 21
69	То же тип 27/28
70	То же типы 36 или 38
71	Круглодонный горшок, орнаментированный “полотенцами”
72	Кубышка, орнаментированная “полотенцами”
73	Кувшин, орнаментированный “полотенцами” (все типы)
74	То же тип 16/17
75	То же тип 19-22
76	То же тип 30
77	Чернолощёная кружка без орнамента
78	То же, орнаментированная “полотенцами” тип 5
79	То же тип 10
80	То же типы 10, 12, 13
81	То же тип 17
82	Чернолощёная миска тип 1Б
83	То же тип 2Г
84	Сероглиняный горшок тип 45
85	То же тип 62
86	То же тип 65/66
87	Сероглиняный кувшин тип 11
88	То же тип 20

89	То же тип 22
90	То же тип 23
91	То же тип 24
92	То же типы 45 или 53
93	То же тип 49
94	То же тип 50/51
95	То же тип 52
96	То же тип 53
97	То же типы 61 или 64
98	То же тип 65/66
99	То же тип 93-95
100	То же тип 94
101	Сероглиняная ойнохоя
102	То же тип 3/4
103	То же тип 6/7
104	То же тип 8/9
105	Сероглиняный двуручный кувшин типов 9 или 14
106	Сероглиняная миска тип 1.1
107	То же тип 1.6
108	То же тип 1.7 (А - кольцевидное или выделенное дно, Б - плоское дно)
109	То же тип 1.12
110	То же тип 1.16
111	То же тип 2.26
112	То же тип 2.33
113	То же тип 2.34
114	То же тип 2.36
115	То же тип 2.40
116	То же тип 2.43
117	То же тип 3.53
118	То же тип 3.55
119	Сероглиняная туалетная мисочка плоскодонная
120	То же круглодонная
121	Сероглиняная кружка с вертикальной ручкой
122	То же тип 33
123	То же тип 44-46
124	То же тип 49
125	То же с горизонтальной ручкой
126	Сероглиняный скифос двуручный
127	Сероглиняный скифос трёхручный
128	Сероглиняная пиксида
129	Красноглиняный боспорский кувшин
130	То же тип 3
131	То же тип 6
132	То же тип 7



133	То же тип 8
134	То же тип 12
135	То же тип 12-14
136	То же тип 20
137	То же тип Вязьмитина-V
138	Красноглиняный кангюйский кувшин
139	Красноглиняная ойнохоя
140	Красноглиняная миска тип 1Д или 3У
141	То же тип 1Е
142	То же тип 2Л
143	То же тип 3С
144	Красноглиняная кружка с горизонтальной ручкой
145	Красноглиняная пелика
146	Амфора архаическая расписная
147	То же Хиос пухлогорлая
148	То же Гераклея
149	То же Гераклея тип I
150	То же Гераклея тип IIА
151	То же Херсонес тип IIА
152	Светлоглиняная амфора тип Шелов-С
153	То же тип Шелов-Д
154	Стекланный канфар
155	“Мегарская” чаша
156	Краснолаковая круглодонная чаша
157	То же на кольцевидном поддоне
158	Унгвентарий
159	То же тип Марченко-2
160	То же тип Марченко 3/4
161	Краснолаковый кувшин тип Гросу К31
162	То же тип Гросу К32
163	Красноглиняный флакон
164	Ангобирванный кувшин тип 2
165	Хумча
166	Красноглиняная фляга
167	Крышка к лепному горшку
Металлические сосуды	
168	Котёл бронзовый
169	То же тип Демиденко 1.1
170	То же тип 5.1-3.
171	То же тип 6
172	То же тип 8
173	То же тип 10.2-3
174	То же типы 11-13
175	Золотой (серебряный кубок) с зооморфной ручкой
176	То же с ручкой в виде птицы
177	Сковородка тип Айлесфорд
178	Кружка тип Идрия
179	Котелок круглодонный тип Новолуганск-Вознесенка
180	Ведёрко тип Баргфельд
181	Таз тип Эггерс-96
182	То же тип Эггерс-99/100
183	То же тип Эггерс-102

184	Ойнохоя тип Эггерс-124
185	Кастрюля тип Эггерс-137
186	То же тип Эггерс-140
187	То же тип Эггерс-144
188	Цедилка Эггерс-160
189	Котёл тип Ровное
190	То же тип Дебелт
191	Патера тип Хагенов
192	Золотые обкладки деревянного сосуда
Стекланные сосуды	
193	Скифос тип Засецкая-Марченко I
194	То же тип Засецкая-Марченко II/III
195	Кубок тип Айсингс 44
196	Бальзамарий тип Кунина-Сорокина III
Костяные сосуды	
197	Пиксида
ПРЕДМЕТЫ ВООРУЖЕНИЯ	
<i>Наконечники стрел</i>	
<i>бронзовые</i>	
198	Втульчатый двухлопастный тип 1
199	То же тип 2
200	То же тип 4
201	То же тип 5
202	То же тип 6
203	То же тип 8
204	То же тип 9
205	Втульчатый трёхлопастный
206	То же тип 1
207	То же тип 2
208	То же тип 3
209	То же тип 3 массивный
210	То же тип 6А
211	То же тип 6А лёгкий
212	То же тип 6Б
213	То же тип 6В
214	То же тип 6 массивный
215	То же тип 6 нормальный
216	То же тип 7
217	То же тип 9
218	То же тип 9 массивный
219	То же тип 9 лёгкий
220	То же тип 10
221	То же тип 10 массивный
222	То же тип 11
223	То же тип 12
224	То же тип 12 массивный
225	То же тип 12 лёгкий
226	То же тип 13
227	Втульчатый трёхгранный тип 1
228	То же тип 1 массивный
229	То же тип 2
230	То же тип 3 массивный

231	То же тип 3 лёгкий
232	То же тип 4
233	То же тип 4 массивный
234	То же тип 4 лёгкий
235	То же тип 5А
236	То же тип 5Б/В лёгкий
237	То же тип 5В
238	То же тип 6
239	То же тип 7
240	То же тип 8
241	То же тип 9
242	То же тип 10
243	То же тип 11
244	То же тип 11 лёгкий
245	То же тип 12
246	То же тип 12 массивный
247	То же тип 14
248	То же тип 15
249	То же тип 16
250	То же тип 18
251	То же тип 19
252	Втульчатый четырёхгранный тип 4 лёгкий
253	Черешковый трёхлопастный тип 1
254	Черешковый трёхгранный тип 2
<i>железные</i>	
255	Втульчатый двухлопастный тип 1.1
256	То же тип 1.2.М
257	Втульчатый трёхлопастный
258	То же лавровидный скифского типа
259	То же тип 2а
260	То же тип 2б
261	То же тип 2в
262	То же тип 2г
263	То же тип 2д
264	То же тип 2е
265	То же тип 3а
266	То же тип 3б
267	Втульчатый трёхгранный
268	Втульчатый четырёхгранный
269	Втульчатый круглый
270	Черешковый трёхлопастный
271	То же тип 1А
272	То же тип 1Б
273	То же тип 1В
274	То же тип 1Г
275	То же тип 1Г с длинным черешком
276	То же тип 1Г с коротким черешком
277	То же тип 1Д
278	То же тип 1Е
279	То же тип 1Ж
280	То же тип 2А
281	То же тип 2Б



282	То же тип 2В
283	То же тип 2Г
284	То же тип 2Д
285	То же тип 2Е
286	То же тип 3Б
287	То же тип 3В
288	То же тип 3Г
289	То же тип 3Д
290	То же тип 3Е
291	То же тип 4Г/Е
292	То же тип 5
293	Черешковый трёхгранный тип 1
294	То же тип 2
295	Черешковый четырёхгранный
Костяные	
296	Втульчатый тип 1.2
297	То же тип II.2.
298	То же тип IV.1 лёгкий
299	То же тип IV.1 массивный
300	Черешковый тип III.1
301	То же тип III.2
302	То же тип III.4
303	То же тип IV.1
Луки и детали колчанов	
304	Лук деревянный
305	Наконечник кибити лука
306	Накладки на лук
307	Колчаный крюк тип 1.4
308	Застёжки колчана тип 1
309	То же тип 2А
310	То же тип 2Б
Наконечники копий и дротиков	
311	Тип I.1А
312	То же тип II.1.А
313	То же тип II.1.Б
314	То же тип II.2.А
315	То же тип II.2.Б
316	То же тип II.3.А
317	То же тип III.1
318	То же тип III.2
319	То же тип III.2.А-III.3.А
320	Наконечник дротика тип 1.
321	То же тип 4
322	Копейный вток
Мечи	
323	Меч типа 1.1.
324	То же тип 1.1.1
325	То же тип 1.1.2
326	То же тип 1.1.4
327	То же тип 1.1.5
328	То же тип 1.1.6
329	То же тип 1.1.6.6

330	То же тип 1.1.7
331	То же тип 1.11.Б
332	То же тип 1.2
333	То же тип 1.2.1
334	То же тип 1.2.2
335	То же тип 1.2.3
336	То же тип 1.2.4
337	То же тип 1.3.1
338	То же тип 1.3.1.Б
339	То же тип 1.3.2.1.А
340	То же тип 1.3.2.1.Б-В
341	То же тип 1.3.2.1.Б
342	То же тип 1.3.2.1.В
343	То же тип 1.3.2.2
344	То же тип 1.3.2.3.А
345	То же тип 1.3.2.3.Б-В
346	То же тип 1.3.3.А
347	То же тип 1.3.3.3.Б-В
348	То же тип 1.3.3.Б
349	То же тип 1.3.3.В
350	То же тип 1.3.4
351	То же тип 1.3.5
352	То же тип 1.3.6.1.А
353	То же тип 1.3.6.1.Б
354	То же тип 1.3.6.Б-В
355	То же тип 1.3.6.2
356	То же тип 1.3.6.2.А
357	То же тип 1.4.1
358	То же тип 1.4.2.1
359	То же тип 1.4.2.2
360	То же тип 1.4.4
361	То же тип 1.4.5.1
362	То же тип 1.4.5.1.А
363	То же тип 1.4.5.А
364	То же тип 1.4.5.В
365	То же тип 1.4.5.1.В
366	То же тип 1.4.5.2.А
367	То же тип 1.4.5.2.Б-В
368	То же тип 1.4.6
369	То же тип 1.5
Шлемы	
370	Тип "Монтефортино"
Панцири	
371	Чешуйчатый панцирь
372	Тип 1.2.А
373	Тип 1.2.В
374	Тип 1.2.Г
375	Тип 1.4.А
376	Тип 1.4.Б
377	Тип 2
378	Тип 4.4.Б
379	Боевой пояс

Ворворки и подвески	
380	Ворворка тип 2.1
381	То же тип 2.2
382	То же тип 2.3 крупная
383	Подвеска из кабаньего клыка в зверином стиле
ДЕТАЛИ КОНСКОЙ УПРЯЖИ	
Псалии	
384	Тип II.2.2.А
385	Тип III.1.3.А
386	Тип III.1.4
387	Тип III.1.6
388	Тип III.2.1
389	Тип III.2.2
390	Тип III.2.7
391	Тип III.2.8
392	Тип III.3.2
393	Тип III.4.2
394	Тип III.4.3
395	Тип III.4.4
396	Тип III.5.1
397	Тип III.6.1
398	Тип III.6.2
Трочные пряжки	
399	Тип 1.1
400	Тип 1.6.А
401	Тип 1.11
402	Тип 2
403	Сбруйный набор типа Малашев-С5Б
Налобники	
404	Тип 2А
405	Тип 2Б
Бляшки упряжи	
406	Нащёчные типа 2
407	Накладки тип Малашев С-9
Наконечник ремня	
408	Секировидный (Малашев С-2)
Фалары	
409	Серебряные и золотые монохромные
410	Крупные нагрудные типа Грушки
411	Железные позолоченные ажурные
412	Малые золотые полихромные (накладки на лопасти ножен?)
УКРАШЕНИЯ	
Бусы	
413	Одноцветное стекло тип Алексева-3
414	То же тип 5
415	То же тип 7
416	То же тип 9
417	То же тип 13
418	То же тип 15
419	То же тип 17
420	То же тип 20
421	То же тип 35



422	То же тип 42
423	То же тип 54
424	То же тип 60
425	То же тип 62
426	То же тип 66
427	То же тип 71-76
428	То же тип 86
429	То же тип 103
430	То же тип 112-115
431	То же тип 116-120 или 122-124
432	То же тип 124
433	То же тип 1256
434	То же тип 127-129, 131-135 (четырнадцатигранные)
435	То же тип 132
436	То же тип 163
437	То же тип 166
438	То же тип 170
439	То же тип 171
440	То же тип 193Д
441	То же тип 197
442	То же тип 198
443	То же тип 249
444	То же тип 251/252
445	То же тип 271
446	Полихромное стекло тип 32
447	То же тип 33Н
448	То же тип 49В
449	То же тип 74
450	То же тип 78
451	То же тип 190
452	То же тип 192
453	То же тип 197
454	То же тип 217
455	То же тип 219
456	То же тип 248
457	То же тип 259А
458	То же тип 276
459	То же тип 610
460	То же тип 615
461	То же тип 623
462	То же тип 625
463	То же тип 626
464	То же тип 627А
465	То же тип 628
466	Стекло с металлической прокладкой тип 1А
467	То же тип 1Б
468	То же тип 3А
469	То же тип 19
470	То же тип 32
471	То же тип 33
472	Коралл тип 9
473	Сердолик тип 2

474	То же тип 36
475	То же тип 8
476	То же тип 56
477	То же тип 30-32
478	То же тип 30
479	То же тип 31
480	То же тип 32
481	То же тип 125
482	Гагат тип 2Б
483	То же тип 8А
484	То же тип 9А
485	То же тип 26
486	То же тип 27А
487	То же тип 43Б
488	То же тип 84
489	То же тип 107
490	То же тип 107В
491	Янтарь тип 2
492	То же тип 5
493	То же тип 7
494	То же тип 11
495	То же тип 21
496	То же тип 44
497	Халцедон тип 2а
498	Фаянс любые фигурные подвески
499	То же тип 9
500	То же тип 10а
501	То же тип 16д
502	То же тип 45, 47-48, 50 (скарабей)
503	То же тип 62-68 (лежащий лев)
504	Перламутр тип 5
505	Мел тип 7
506	Серебряные бочковидные бусы с большими квадратными отверстиями
Бляшки нашивные	
507	Золотая тип 1.А.1.1.1
508	То же тип 1.А.1.1.4.3
509	То же тип 1.А.1.1.5.3
510	То же тип 1.А.1.1.5.4
511	То же тип 1.А.1.1.5.6
512	То же тип 1.А.1.4.5
513	То же тип 1.А.1.6.1
514	То же тип 1.А.2.9.2.2
515	То же тип 1.Б.1.1.1.1
516	То же тип 1.Г.1.2.1
517	То же тип 1.Г.1.2.2
518	То же тип 1.Е.2.1.2
519	То же тип 1.Ж.1.3.4
520	То же тип 1.Ж.1.4.6
521	То же тип 1.И.1.2
522	То же тип 1.К.1
523	То же тип 2.А.2.1.2.2

524	То же тип 1.3.1.3
525	Бронзовая тип 1.1.1.1
Серьги	
526	Тип 1.1.3.
527	То же тип 1.2
528	То же тип 1.3.1
529	То же тип 1.4
530	То же тип 1.5.1
531	То же тип 1.5.2
532	То же тип 1.5.6
533	То же тип 1.7.2
534	То же тип 1.8.2
535	То же тип 1.8.3
536	То же тип 1.12
537	То же тип 2.1
538	То же тип 2.5
539	То же тип 2.10
540	То же тип 2.12
541	То же тип 2.13
542	То же тип 2.14.1
543	То же тип 2.14.3
544	То же тип 2.14.4
Браслеты	
545	Тип 1.3
546	То же тип 1.4
547	То же тип 1.6.1 и 3
548	То же тип 1.6.4
549	То же тип 1.7
550	То же тип 2.2.1
551	То же тип 2.2.2
552	То же тип 2.3.1 железный
553	То же тип 2.3.2
554	То же тип 2.3.3
555	То же тип 2.3.4
556	То же тип 2.4.1 железный
557	То же тип 4.2
Гривны	
558	Тип 1.2
559	То же тип 2.2.1
560	То же тип 2.2.4
561	То же тип 2.3.2
562	То же тип 3.3
563	То же тип 4.4
Фибулы	
564	Группа 2*. Среднелатенская
565	Группа 4. Военская подгруппа 2 вариант 2 (с прогнутой проволоочной спинкой)
566	То же вариант 5 (с прямой спинкой и укороченным приёмником)
567	То же вариант 5 (без прогиба)
568	То же подгруппа 3 (фибулы бойев)
569	Группа 5 шарнирные тип 1 (Аукисса)
570	То же железная типа Гросу Ф-8

*Использована классификации А.К. Амброза с учётом наших дополнений (см. гл. 2)



571	Группа 8 серия 1 броши типы 1-2
572	То же тип 1.1
573	То же тип 1.2
574	То же тип 2.1
575	То же тип 2.2
576	То же тип 3
577	То же тип 5.1
578	То же серия 2 шарнирные броши
579	То же серия 5 со щитком в форме животного (пружинная с объёмной фигуркой)
580	Группа 11 сильнопрофилированные причерноморских типов тип 1.1
581	То же тип 1.2
582	То же тип 2.1
583	То же тип 2.2
584	Группа 12. пружинная с кнопкой на конце приёмника вариант 3
585	То же вариант 4Б
586	Группа 13 с завитком на конце приёмника, вариант 13.3 (маленькая)
587	То же вариант 13.8 (крупная с коленчато изогнутой спинкой)
588	То же вариант 13.8.А (с ромбической спинкой)
589	Группа 15 лучковые подвязные, вариант 1.0
590	То же вариант 1.1
591	То же вариант 1.3
592	То же вариант 1.4
593	То же вариант 1.4-5
594	То же вариант 3.1 (лучковая двучленная)
595	То же вариант 15.6.1 (лебяжбинская)
596	То же вариант 15.6.2
597	То же вариант 15.6.4 (лебяжбинская кавказская)
598	То же маленькая
599	Лучковая арбалетная фибула
600	Малая лучковая фибула с треугольной ножкой и обмоткой спинки
601	гр. 16 подгр.2 Прогнутые подвязные Вар.3
Пряжки	
602	Железная тип 1.1.1
603	То же тип 1.1.4
604	То же тип 1.2.1.1.1
605	То же тип 1.2.1.1.2
606	То же тип 1.2.1.1.2-3
607	То же тип 1.2.1.1.3
608	То же тип 1.2.1.1.4
609	То же тип 1.2.1.2.1
610	То же тип 1.2.1.2.2
611	То же тип 1.2.1.3.3
612	То же тип 1.2.1.4
613	То же тип 1.2.1.5
614	То же тип 1.2.1.9
615	То же тип 1.3.3
616	Из цветных металлов тип 2.1.1.1-5
617	То же тип 2.1.2

618	То же тип 2.1.4
619	То же тип 2.1.6.1
620	То же тип 2.2.1.1 или 4
621	То же тип 2.2.1.2.2
622	То же тип 2.2.1.5
623	То же тип 2.2.1.7.1
624	То же тип 2.2.1.7.2
625	То же тип 2.2.1.7.3
626	То же тип 2.2.1.8
627	То же тип 2.2.1.8 круглопроволочная
628	То же тип 2.2.1.8 плоская
629	То же тип 2.2.2.1.1
630	То же тип 2.2.2.1.2
631	То же тип 2.2.2.1.5
632	То же тип 2.2.2.1.7
633	То же тип 2.2.2.1.8
634	То же тип 2.2.2.1.12
635	То же тип 2.2.2.3.1
636	То же тип 2.2.2.6
637	То же тип 2.3.1
638	То же тип 2.3.3
639	Неметаллическая тип 3.1.1
Поясные наконечники	
640	Одночастный тип 1.1.1
641	То же тип 1.4.1
642	То же тип 1.5.1
643	То же тип 1.5.2
644	То же тип 1.5.3
645	То же тип 1.7.1
646	То же тип 1.7.2
647	То же тип 1.9
648	Двучастный тип 2.1.1
649	То же тип 2.2.1
650	То же тип 2.3
651	Обойма к двучастному наконечнику пояса
Несерийные украшения	
652	Овальные медальоны с зернью по краю и вставками
653	Застёжки-«бигуди»
654	Подвеска с 14-гранной бусиной
655	Бронзовая лунница с завитками на концах
656	Бронзовый разомкнутый перстень с круглой шинкой и выпуклой вставкой
657	Золотые спиральки
658	Украшения в «бирюзово-золотом» стиле
659	Амулет «ведёрко»
660	Сердоликовая бусина в золотой оплетке
ПРЕДМЕТЫ ТУАЛЕТА	
661	Зеркало типа 1.0
662	То же тип 1.0.2
663	То же тип 1.1
664	То же тип 1.4
665	То же тип 1.4.А

666	То же тип 1.4.Б
667	То же тип 1.6
668	То же тип 1.11
669	То же тип 1.13
670	То же тип 2.6
671	То же тип 3.0
672	То же тип 3.1
673	То же тип 3.4
674	То же тип 3.6
675	То же тип 3.13
676	То же тип 4.0
677	То же тип 5.0
678	То же тип 5.11
679	То же тип 5.12
680	То же тип 6.4
681	То же тип 6.15
682	То же тип 7.3
683	То же тип 8.0
684	То же тип 8.0.А
685	То же тип 8.0.Б
686	То же тип 8.5
687	То же тип 8.7
688	То же тип 8.10
689	фрагмент зеркала типа 8.?
690	Зеркало тип 10.3-12.3
691	То же тип 13.7
692	То же тип 13.10
693	То же тип 14.10
694	То же тип 14.11
695	То же ольвийский тип
696	То же пелопонесский (?)тип
697	То же восьмиарочное с лентой для надписи
698	То же тип ming kuang
699	То же римское прямоугольное
700	Золотой полихромный флакон (группа I по К.М. Скалон)
701	Серебряный/медный гладкий флакон (группа IV по К.М. Скалон)
702	Ложечка-цедилка
703	Копоушка
704	Гребень костяной тип 1.1-5
705	То же тип 3.1
706	То же тип 3.2
Алтарики	
707	Любой тип
708	Прямоугольный с четырьмя ножками
709	Круглый с тремя ножками
710	Прямоугольный с двумя ножками
711	Овальный без ножек
712	Каменное блюдо
713	Каменная плита
Курильницы	
714	Тип I
715	Парные типов IA и Ia



716	Тип III
717	Тип III дырчатая
718	Тип IV
719	Тип IVB
720	Тип V.1
721	Тип V.3
722	Тип V дырчатая
723	Тип VII
724	Тип VII.1
725	Тип VIII
726	Тип IX A (двойной)
727	Тип IX B-Д
728	Тип X
729	ТИП XA1
730	ТИП XA2
731	Тип XII
732	Кубическая с круглым горлышком
Ложечки	
733	Тип 1.1.2
734	Тип 2.1.1
735	Тип 2.1.2
736	Тип 2.2.1
737	Тип 2.2.2
738	Тип 2.2.2.A
739	Тип 2.2.2.B
Жезлы и треножники	
740	Жезл
741	Треножник
Гальки и молоточки	
742	Каменные молоточки
743	Гальки
744	Гальки в сосуде
Раковины	
745	Рапан
746	Grifea
Прочие атрибуты культа	
747	Подвески-котелки
748	Кабаний клык
749	Цепь
750	Жертвенные ножи
751	Каменный топор
ОРУДИЯ ТРУДА	
752	Пряслице плоское из стенки хумчи
753	То же коническое керамическое
754	То же грибовидное керамическое
755	Ножницы пружинные
756	Проколка костяная тип 1
757	То же тип 2
758	Игольник
759	Корнекопалка
ТРАНСПОРТНЫЕ СРЕДСТВА	
760	Повозка

XII гуннского времени

№XII	СОСУДЫ
I	Котелок типа Мелитополь
ПРЕДМЕТЫ ВООРУЖЕНИЯ	
II	Меч тип 1.4.5.Б
III	То же тип 1.4.5.2
IV	Однолезвийный прямой меч или кинжал
V	Наконечник стрелы тип Засецкая I/1A
VI	То же тип I/1Aa
VII	То же тип I/1Ab
VIII	То же тип I/1B
IX	То же тип I/4B
X	То же тип 2/7
XI	Колчаный крюк Т-образный прогнутый
ДЕТАЛИ КОНСКОЙ УПРЯЖИ	
XII	Удила с псалиями типа 3.6.3
XIII	То же с полихромными зажимами на трензелях
XIV	Удила с биметаллическими грызлами
XV	Чешуйчатая серебряная обкладка ленчика седла
XVI	То же тип 2
ОРУДИЯ ТРУДА	
XVII	Нож с кольцевидным навершием
УКРАШЕНИЯ	
XVIII	Калачиковидные серьги
XIX	Диадема
XX	То же однорядная
XXI	То же трёхрядная
XXII	Пряжка тип Засецкая I.1.1.1.E
XXIII	То же тип I.1.A.1
XXIV	То же тип I.1B
XXV	То же тип I.1B
XXVI	То же тип I.3.1.A
XXVII	То же тип I.4.A
XXVIII	То же тип III.1.16.A
XXIX	Наконечник пояса тип 1.4
XXX	То же тип 1.5.2.Б
XXXI	Плоская серебряная бляшка
XXXII	Прямоугольные накладки с рубчатым бортиком и полихромными вставками
XXXIII	Крестовидная накладка
XXXIV	Колты
XXXV	Круглые бляхи-личины
XXXVI	Круглая бляха с центральной полихромной вставкой и рубчатым бортиком
XXXVII	Полуовальные золотые обкладки
XXXVIII	Полихромный нагрудник
ПРЕДМЕТЫ ТУАЛЕТА	
XXXIX	Зеркало типа "Чми-Бригеттио"

Предсавроматские XII (киммерийская и тасмолинско-бобровская группы)

№XII	ОБРЯДОВЫЕ XII
A	Костяк лежит на боку скорченно
ПРЕДМЕТЫ ВООРУЖЕНИЯ	
B	Чекан бронзовый
B	Акинак бронзовый тип 1.1.2
Г	Наконечники стрел бронзовые втульчатые двухлопастные новочеркасский тип
Д	То же двухлопастные асимметрично-ромбические с потайной втулкой
Е	То же четырёхгранные с дуговидной головкой и опущенными жальцами
Ж	То же черешковые трёхлопастные тип 3
З	То же трёхгранные тип 3
И	То же костяные тип 1.2.2
ДЕТАЛИ КОНСКОЙ УПРЯЖИ	
К	Удила бронзовые однокольчатые
Л	Псалии бронзовые лопастные трёхпетельчатые с двукольчатыми удилами
ПРЕДМЕТЫ ТУАЛЕТА	
М	Зеркало бронзовое дисковидное с боковой длинной клиновидной ручкой с петелькой на обороте.
УКРАШЕНИЯ	
Н	Поясной набор
О	Бронзовая булава с трёхлопастной головкой
П	Восьмёрковидная бронзовая бляшка
Р	Плоское сомкнутое височное кольцо
АТРИБУТЫ КУЛЬТА	
С	Клювовидный алтарик
ОРУДИЯ ТРУДА	
Т	Бронзовый нож с кольцевидным навершием





Таблица 61А. Относительная хронология савромато-сарматских древностей Задонья. Женские погребения





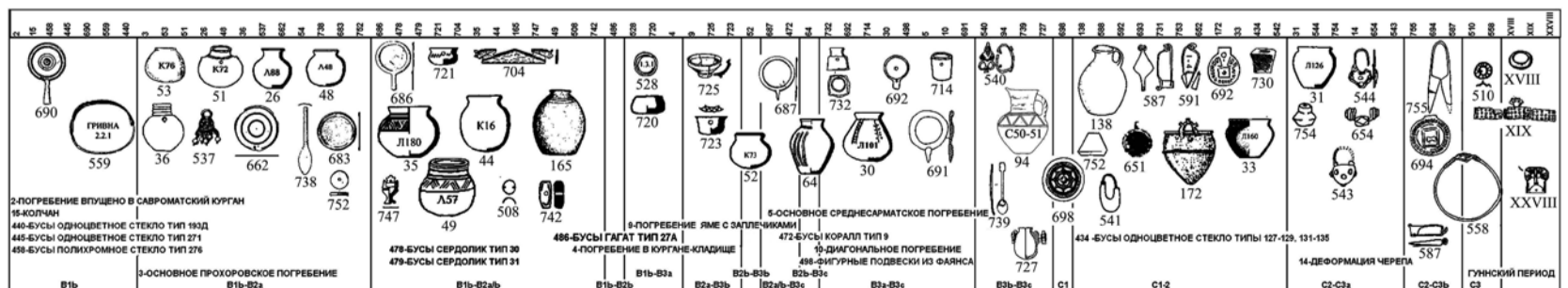
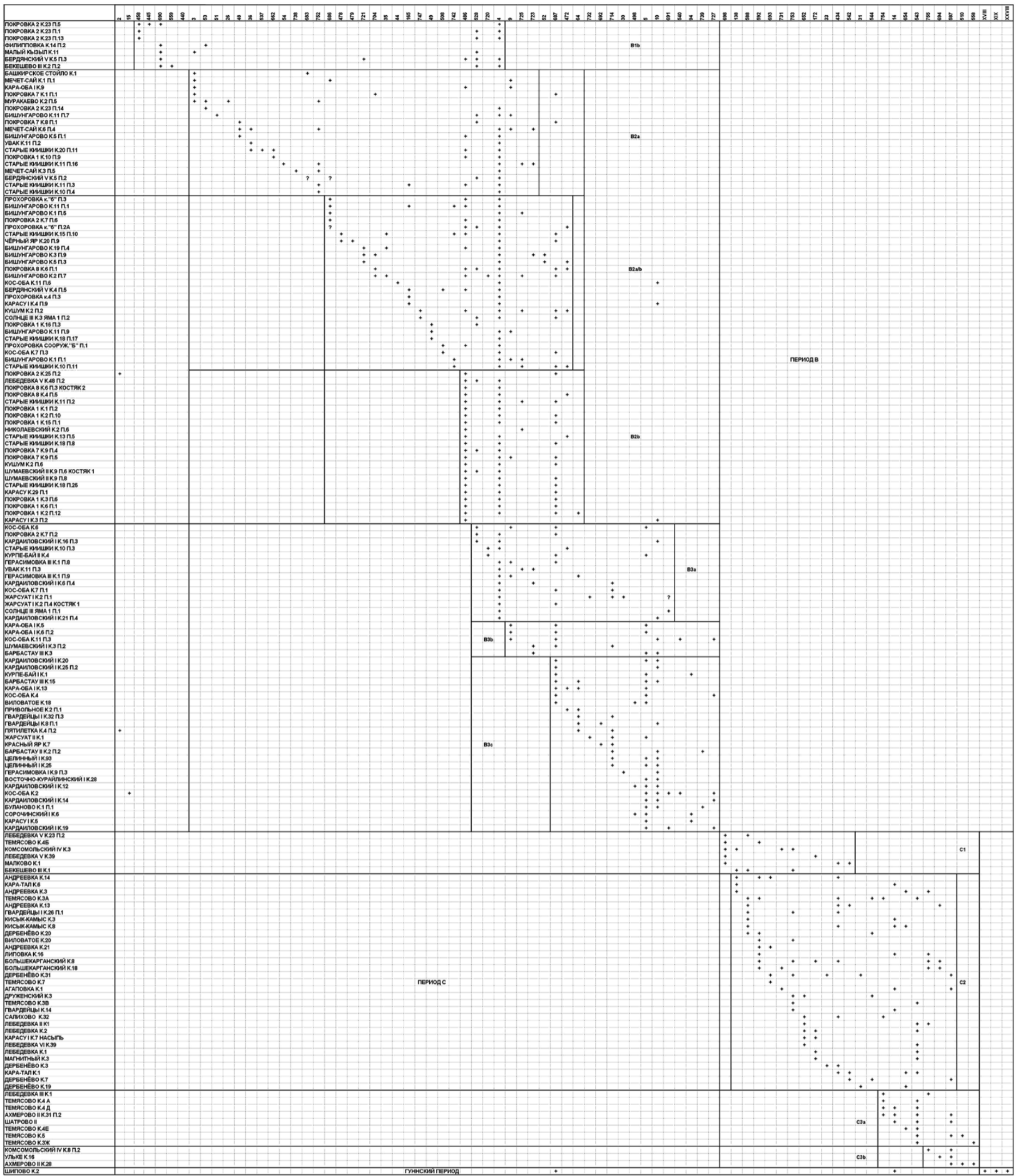
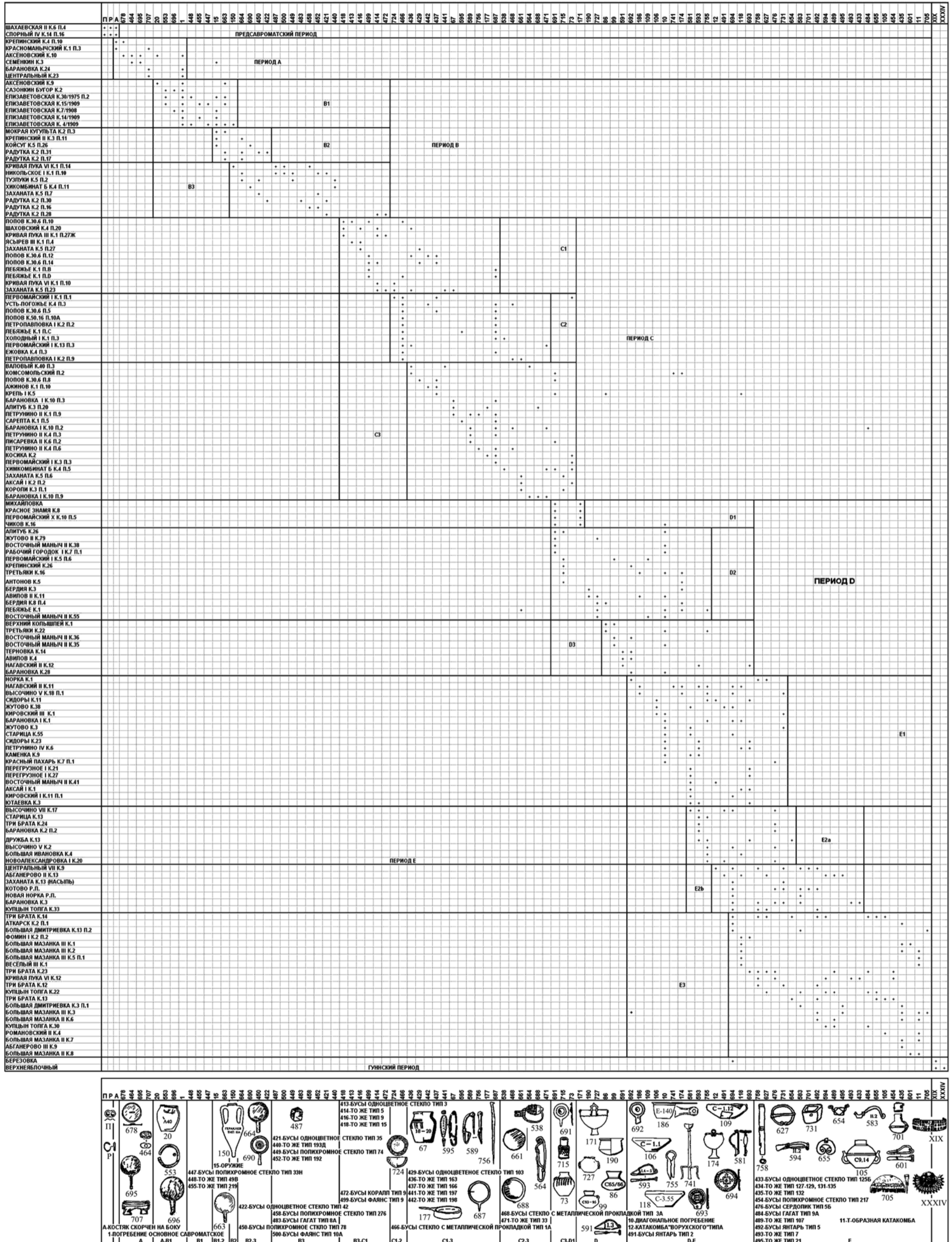

Таблица 62А. Относительная хронология савромато-сарматских древностей Предкавказья. Женские погребения



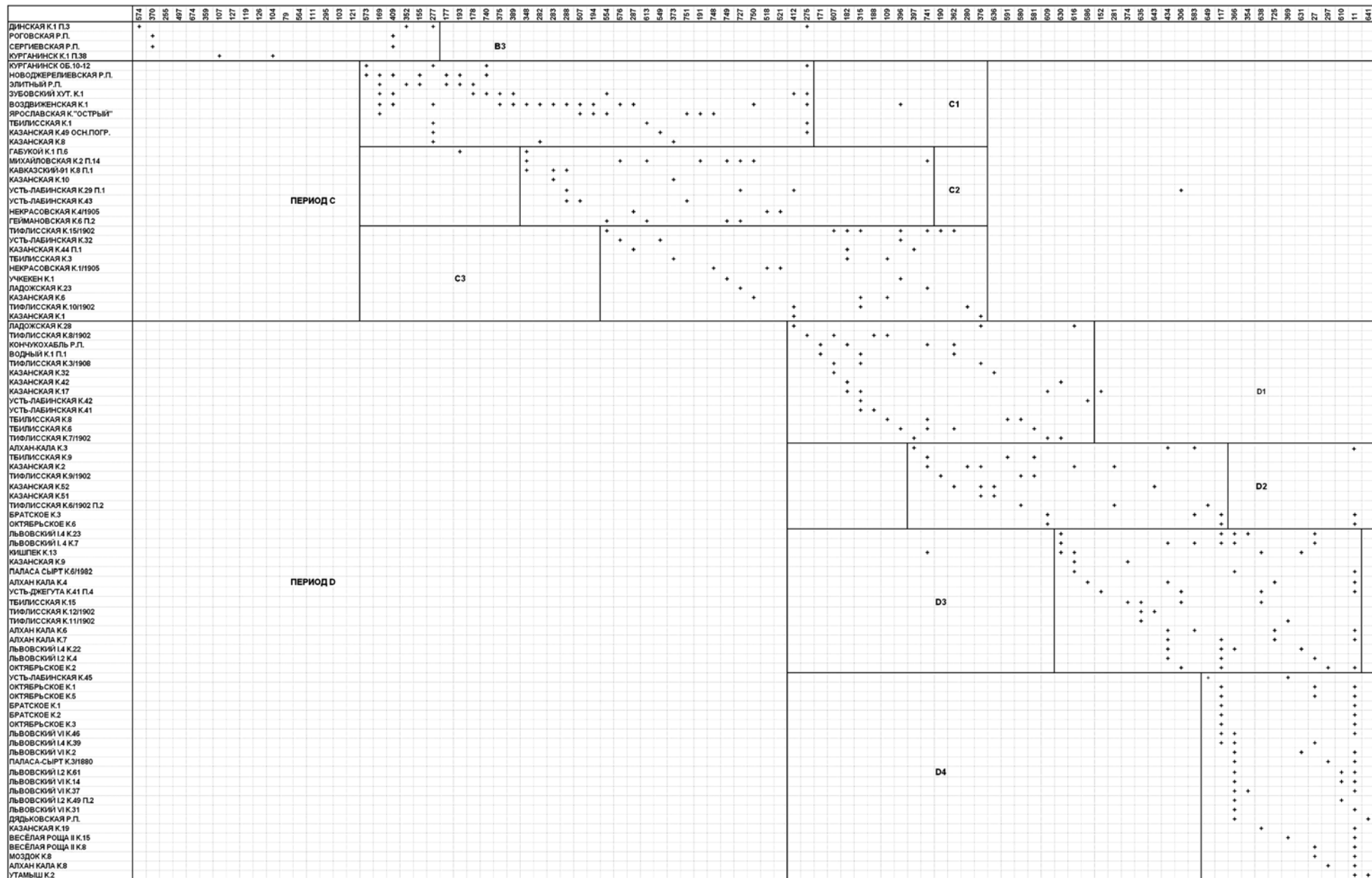

Таблица 66. Абсолютная хронология древностей горизонта А



	КРАСНОГОРОВКА III к.14	АКСАЙ I к.3 п.3	АКСЁВСКИЙ к.10	КОМСОМЛЬСКИЙ п.6	АНДРЕЕВКА				
400 Г. ДО Н.Э.						400 Г. ДО Н.Э.			
500 Г. ДО Н.Э.			6	7	8	9	10	11	500 Г. ДО Н.Э.
600 Г. ДО Н.Э.	1 2	3	4	5					600 Г. ДО Н.Э.
700 Г. ДО Н.Э.									700 Г. ДО Н.Э.
	БУШУЙКА к.2 п.10	НОВОАЛЕКСАНДРОВКА к.7 п.8	УЛАН ЭРГЕ	ЕЛГА	БИШ ОБА к.1890 г.				

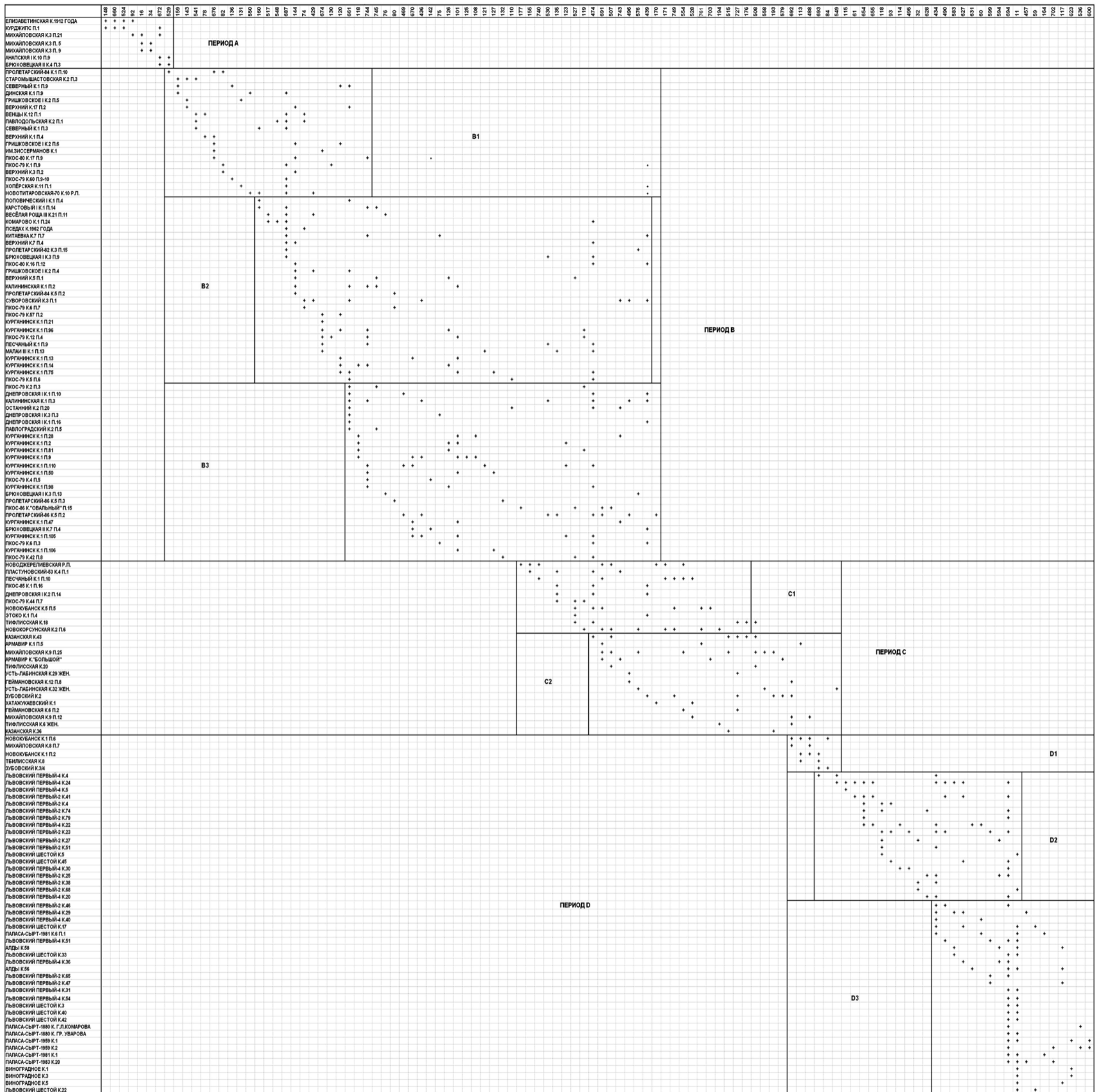
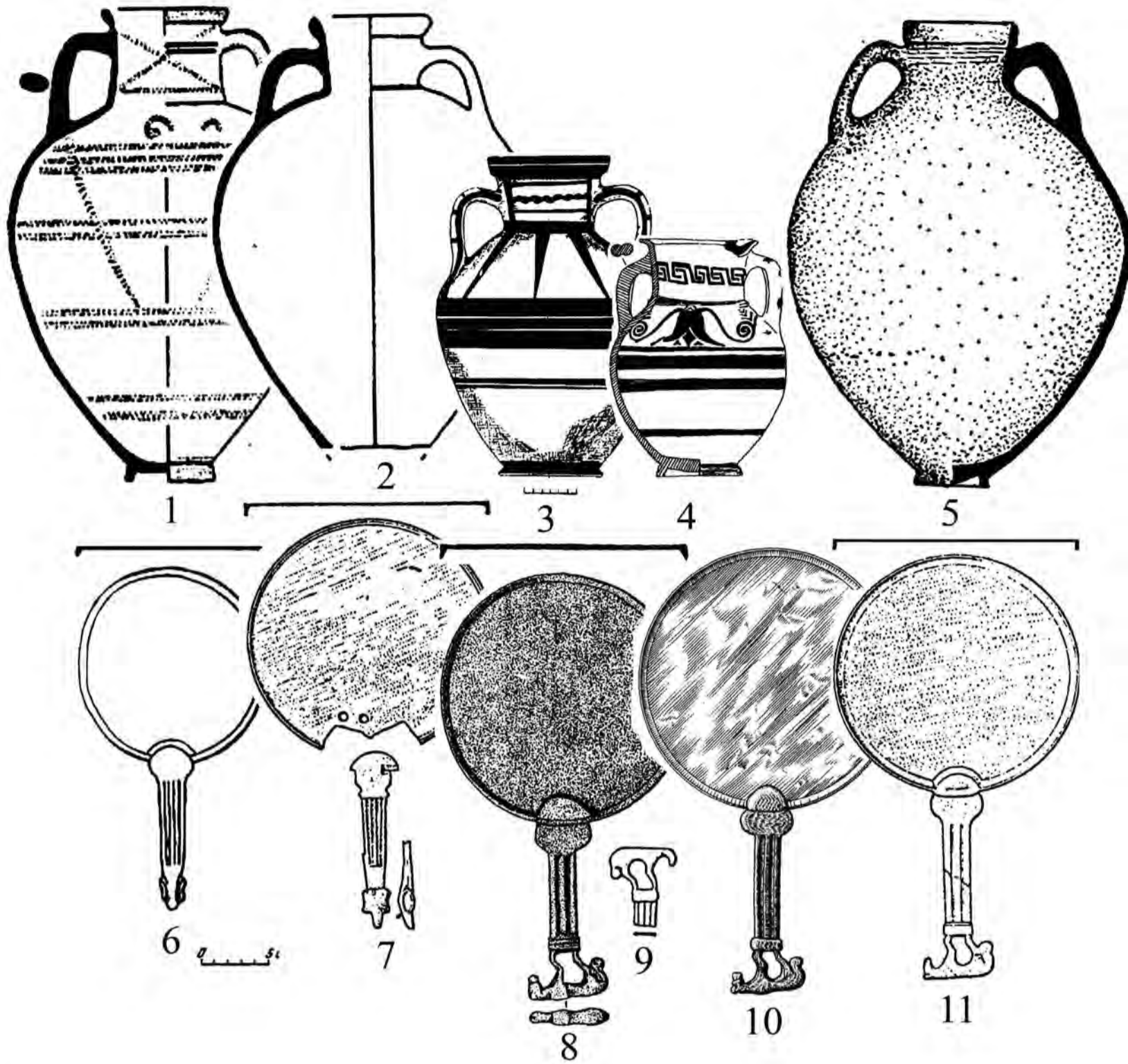

Таблица 67. Абсолютная хронология древностей фазы В1

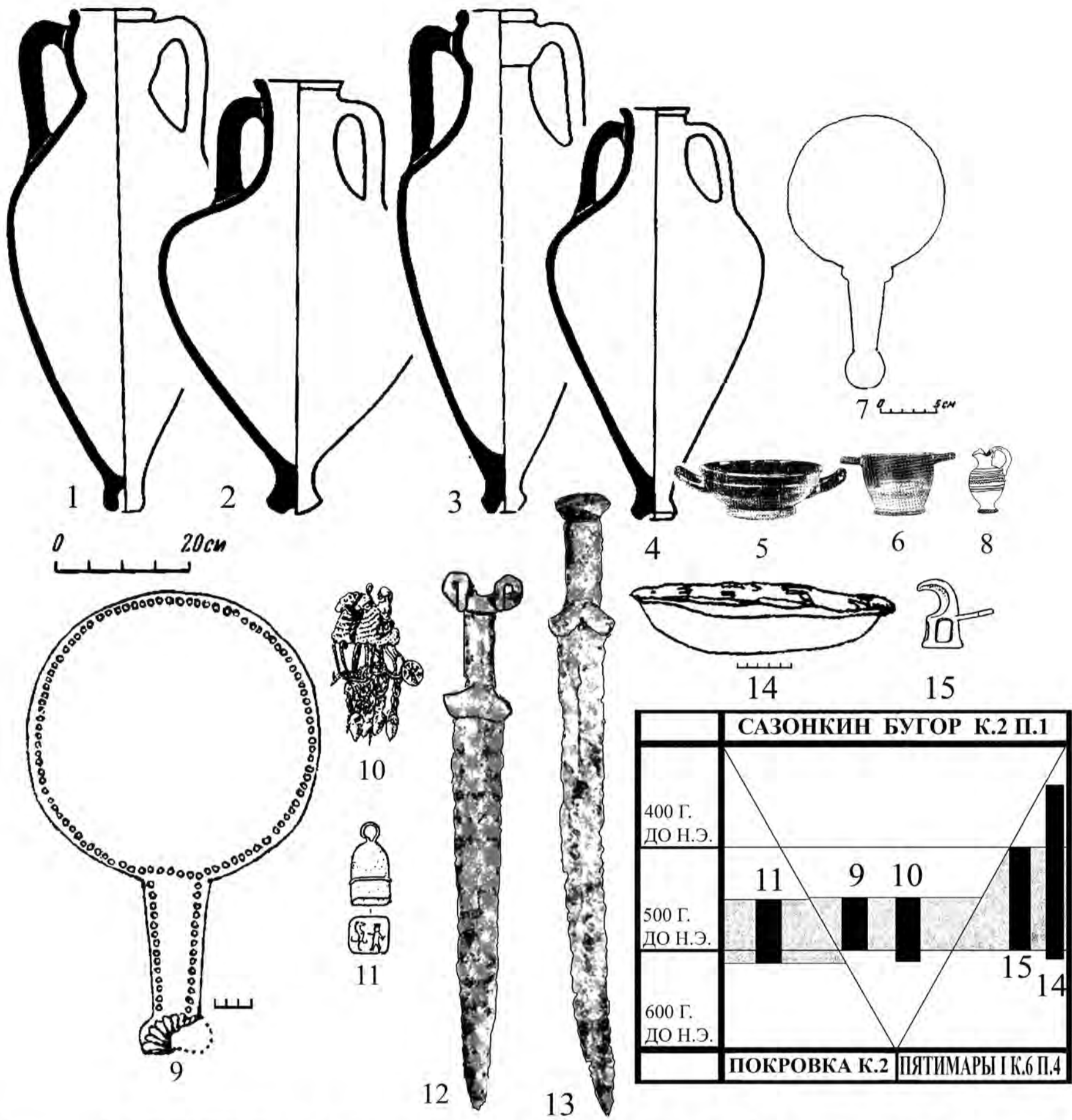

	ЕЛИСАВЕТОВСКАЯ К.15/1966	ЕЛИСАВЕТОВСКАЯ К.28/1967	ЕЛИСАВЕТОВСКАЯ К.17/1966	ЕЛИСАВЕТОВСКАЯ К.7/1908	
400 Г. ДО Н.Э.	12	12			400 Г. ДО Н.Э.
500 Г. ДО Н.Э.	1, 5, 1	2, 3, 5	4, 6	8, 7, 1	500 Г. ДО Н.Э.
600 Г. ДО Н.Э.		12	13	12	600 Г. ДО Н.Э.
	ЕЛИСАВЕТОВСКАЯ К.30/1967	ЕЛИСАВЕТОВСКАЯ К.41/1975	ЕЛИСАВЕТОВСКАЯ К.39/1975	ЕЛИСАВЕТОВСКАЯ К.40/1975	



Таблица 68. Абсолютная хронология древностей фазы В2

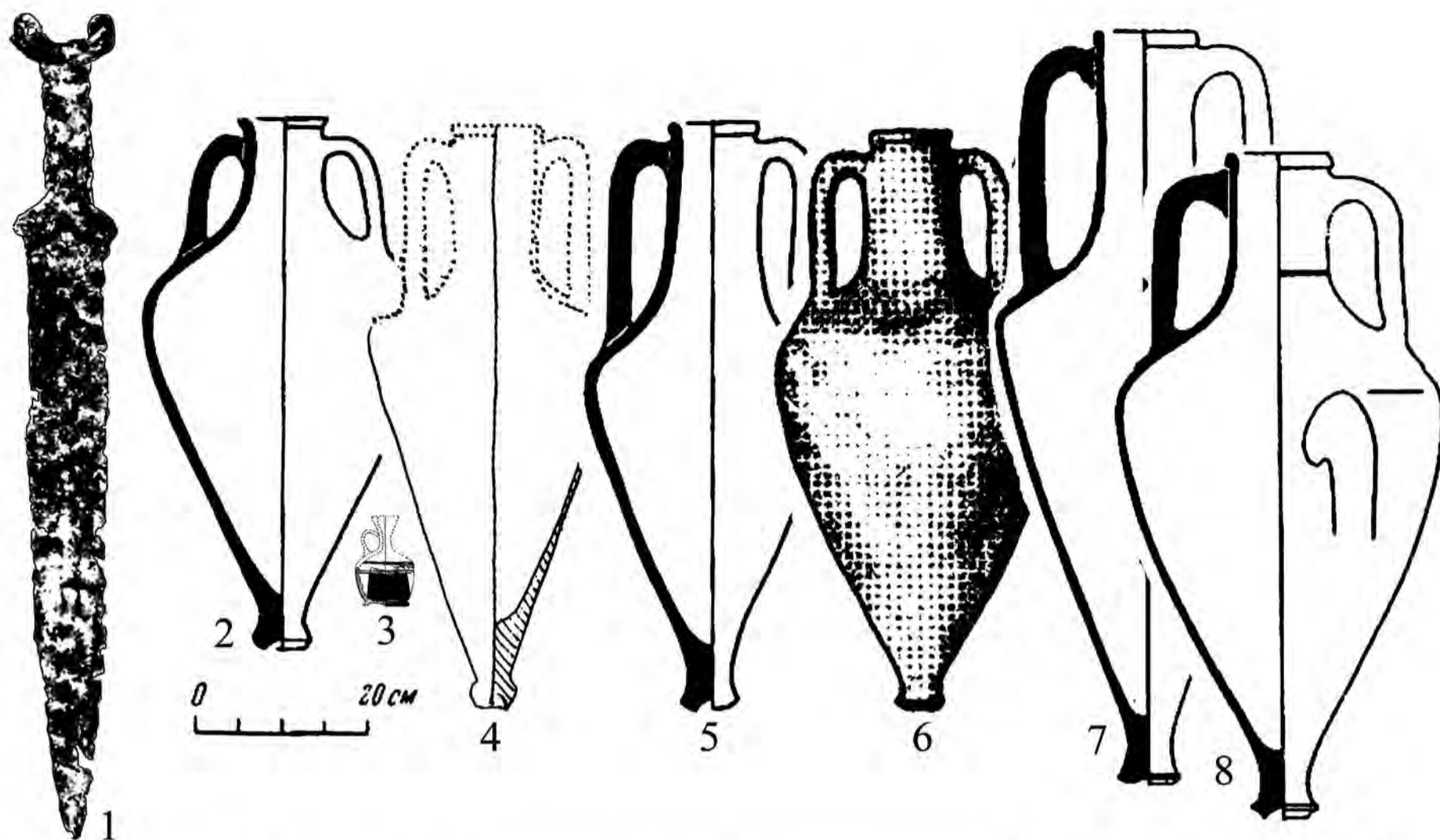

	ЕЛИСАВЕТОВСКАЯ К.36/1975	УШАКОВСКИЙ КУРГАН	ЕЛИСАВЕТОВСКАЯ К.34/1911	ЕЛИСАВЕТОВСКАЯ К.15/1909	
300 Г. ДО Н.Э.		4			300 Г. ДО Н.Э.
400 Г. ДО Н.Э.	2 2	3 5	6 7 8	9 10 11 12 13 14 15 16 17 18	400 Г. ДО Н.Э.
500 Г. ДО Н.Э.	1 1				500 Г. ДО Н.Э.
	ЕЛИСАВЕТОВСКАЯ К.45/1975	ЕЛИСАВЕТОВСКАЯ К.10/1909	ЕЛИСАВЕТОВСКАЯ К.14/1909	ЕЛИСАВЕТОВСКАЯ К.8/1954	

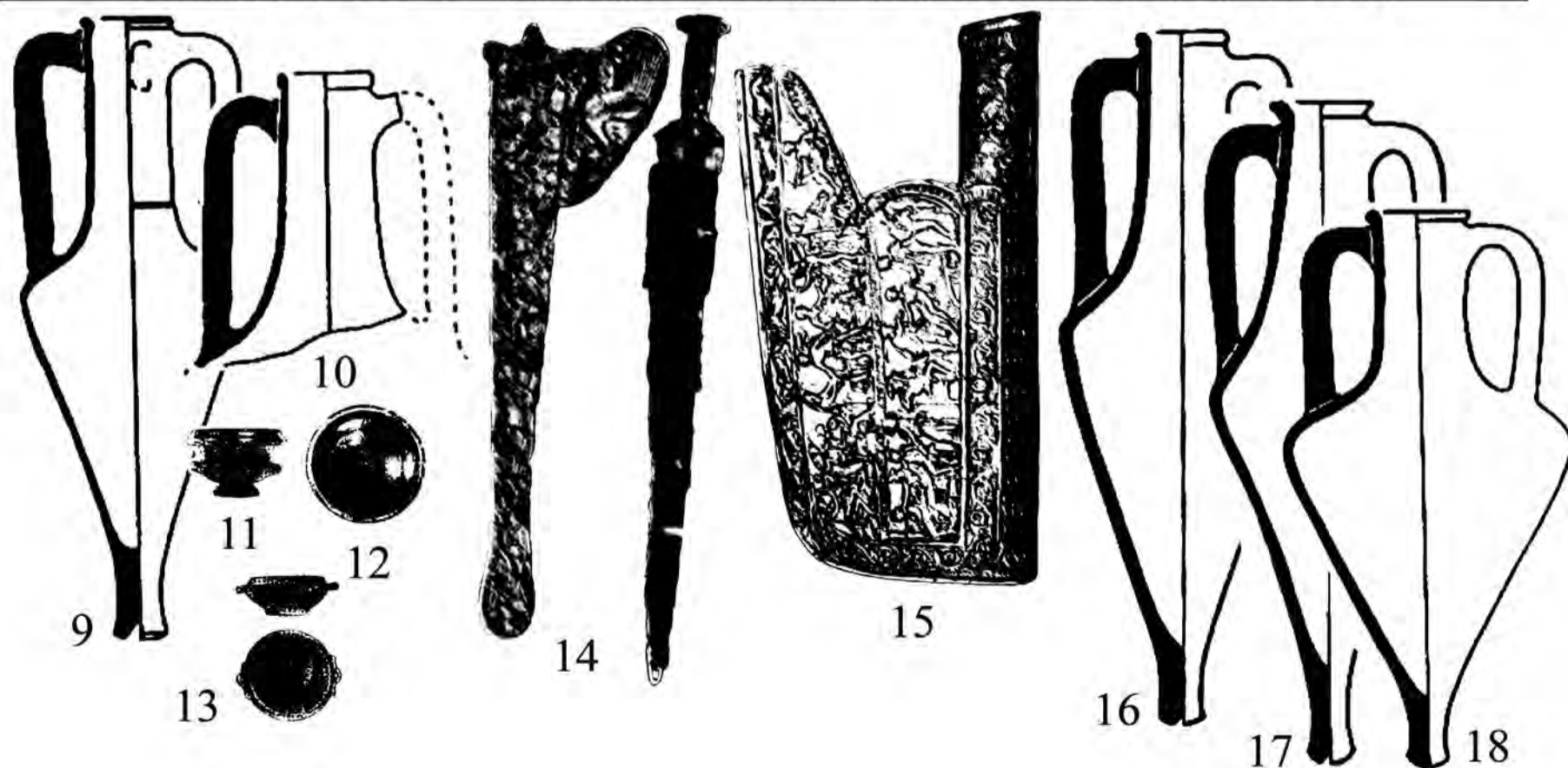

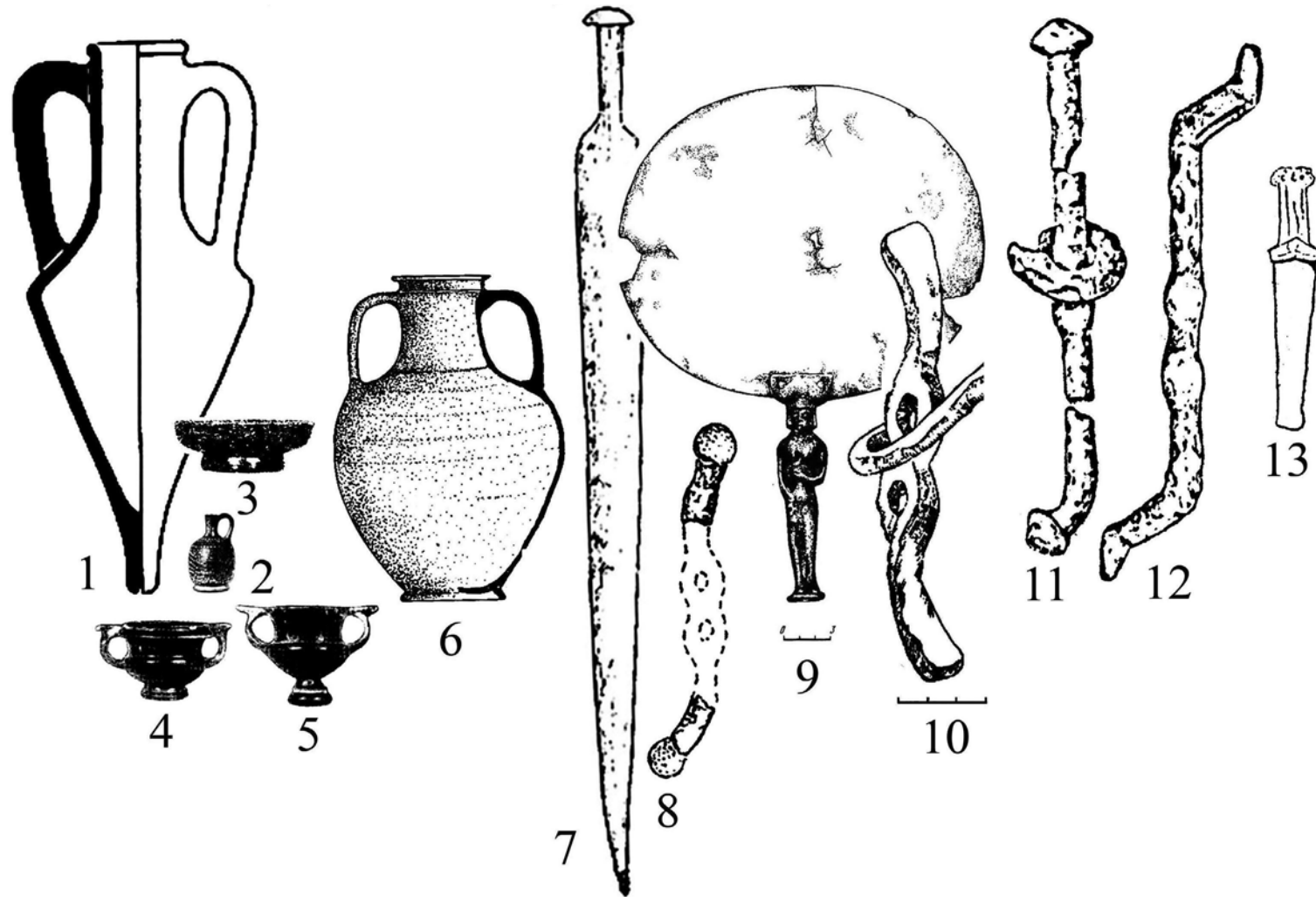

	ЕЛИСАВЕТОВСКАЯ К.4/1909	ШОЛОХОВСКИЙ КУРГАН	ВЕСЁЛЫЙ	
300 Г. ДО Н.Э.	1 2 3 5	7	11	300 Г. ДО Н.Э.
400 Г. ДО Н.Э.	4	8	12	400 Г. ДО Н.Э.
500 Г. ДО Н.Э.	6	9 10		500 Г. ДО Н.Э.
	СЛАДКОВКА К.25	АЛЬМУХАМЕТОВО К.8	КАРА ОБА К.11 П.1	



Таблица 69. Абсолютная хронология древностей фазы С1

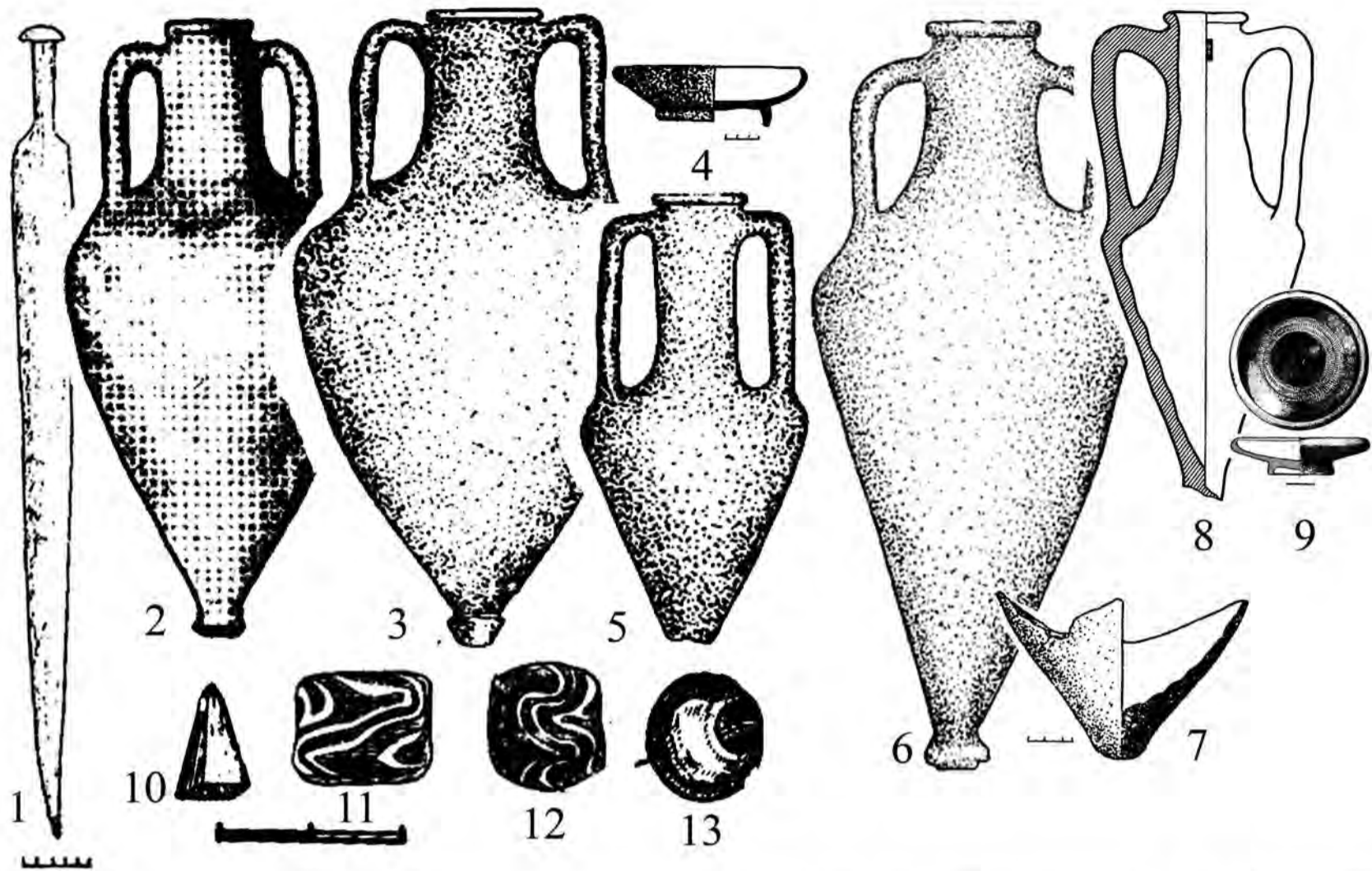

	ЕЛИСАВЕТОВСКАЯ К.24/1966	РАДУТКА К.2 П.32	ЯСЫРЕВ К.1 П.2	КРЕПИНСКИЙ К.5 П.4	
300 Г. ДО Н.Э.	1	1 4	5	7 1	1 8
400 Г. ДО Н.Э.	2	3 5	6	9	13
500 Г. ДО Н.Э.					10 12 11
	АЗОВ К.2 П.3	РАДУТКА К.2 П.16	КРЕПИНСКИЙ К.3 П.11	КРИВАЯ ЛУКА VI К.1 П.14	

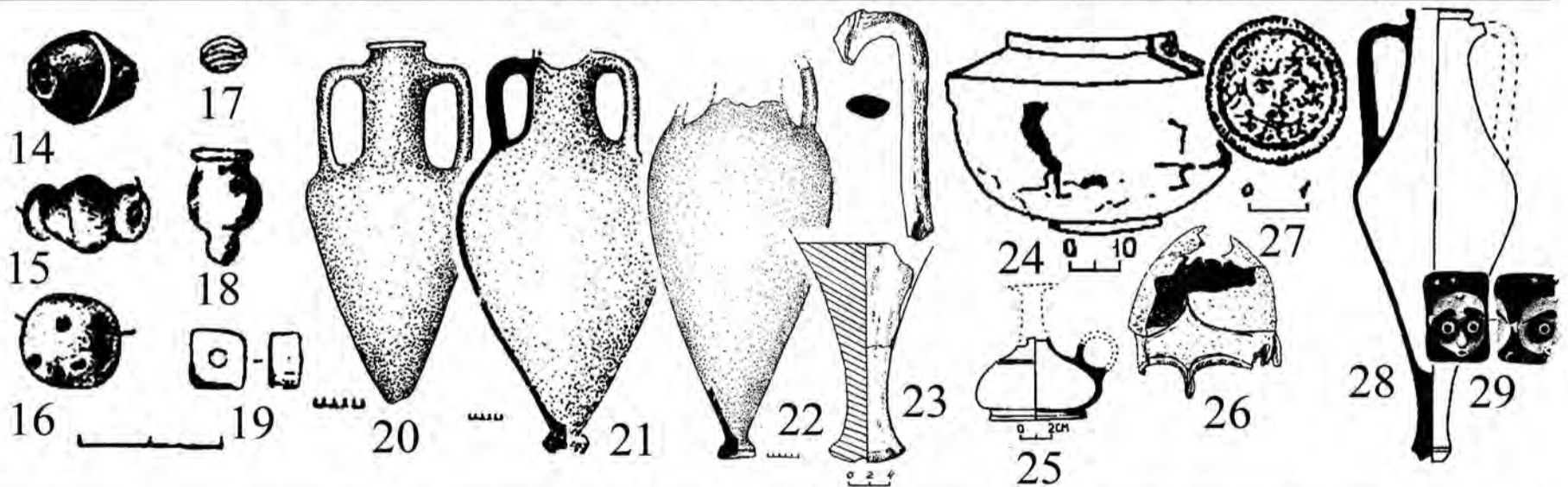

	НИКОЛЬСКОЕ I К.1 П.10	СЛАДКОВКА К.4	ПКОС-79 К.63 П.3	МАРЬЯНСКАЯ К.1912 г.	
300 Г. ДО Н.Э.	12 15 14	18	1	23	1 25
400 Г. ДО Н.Э.	16 17	19	20	21	22 24 26 27 28 28
500 Г. ДО Н.Э.		1			
	ЛЯТОШИНКА К.5 П.10	НОВОЧЕРКАССК Р.П. 1973 Г.	КУРДЖИНСКИЙ КУРГАН	МИХАЙЛОВСКАЯ К.3 П.9	

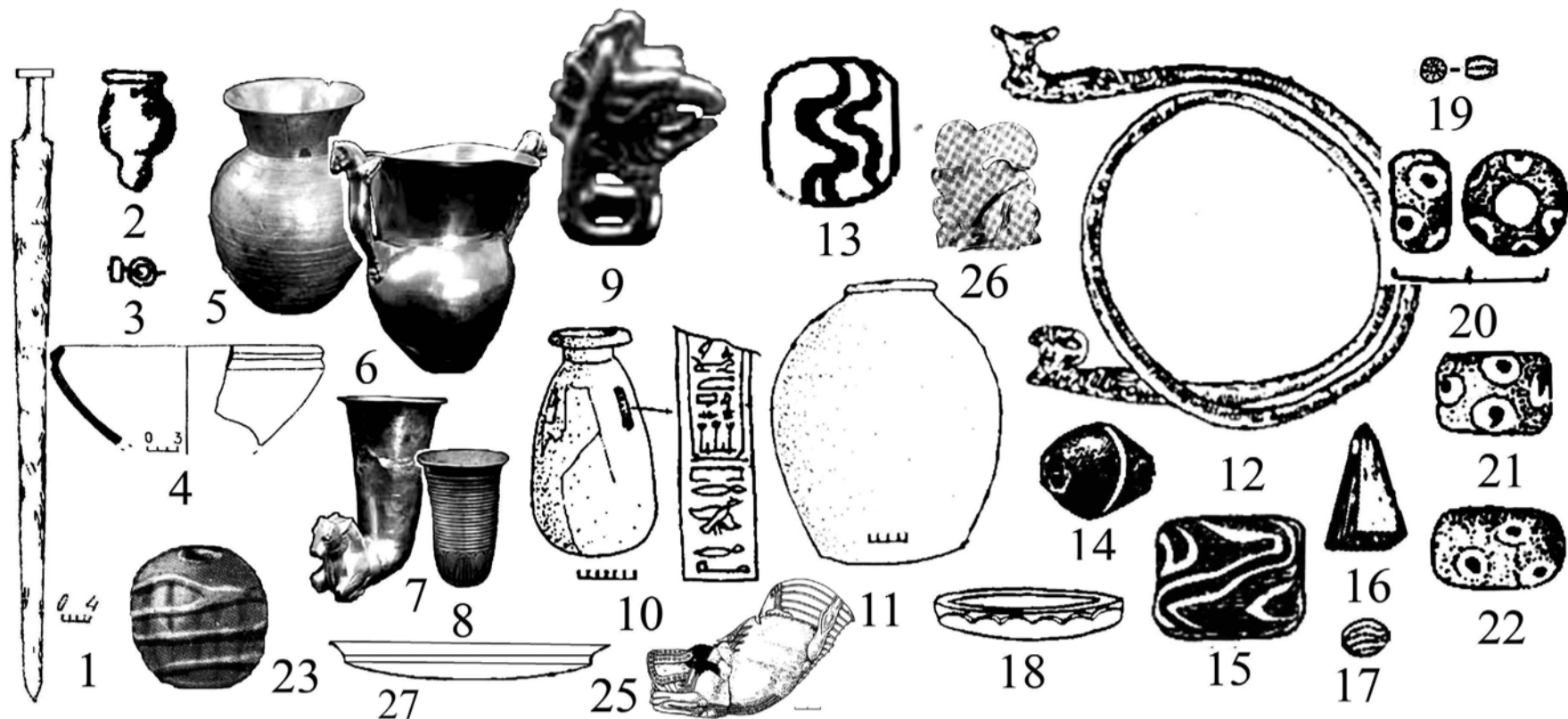

	КАЩЕЕВКА К.1	ПКОС К.9 1980 П.1	БЕЛЕВИЦЫ К.1 П.12	НОВОКУБАНСК К.1 П.21	
300 Г. ДО Н.Э.	1	1	1	1	1
400 Г. ДО Н.Э.	3				
500 Г. ДО Н.Э.	2				
	ПКОС К.5 1980 П.3	ПРОЛЕТАРСКИЙ К.3 1982 П.9	ХОПЕРСКАЯ К.12 П.5	НОВОСЕЛЩКОЕ К.2 П.1	

	МИХАЙЛОВСКАЯ К.3 П.6	МИХАЙЛОВСКАЯ К.3 П.15	НОВЫЙ КУМАК-71 Р.П.	НОВЫЙ КУМАК-71 К.1 П.1	
300 Г. ДО Н.Э.			7	18	
400 Г. ДО Н.Э.	4	4	5, 6, 7, 8, 9, 10	12, 17	
500 Г. ДО Н.Э.			11	2, 13, 14, 15, 16	
	МИХАЙЛОВСКАЯ К.3 П.14	ФИЛИПШОВКА К.1	НОВЫЙ КУМАК-71 К.1 П.3	ЧЕЛКАР Ш К.6 П.1	

	ПОКРОВКА 2 К.23 П.5	МАТВЕЕВСКИЙ К.3	ТАВЛЫКАЕВО IV К.1 П.6	КРАСНОПАРТИЗАНСКИЙ П К.4	
300 Г. ДО Н.Э.	20	27	1	1	25, 26
400 Г. ДО Н.Э.	19	22, 23			
500 Г. ДО Н.Э.	15	21, 2			
	ПОКРОВКА 2 К.23 П.10	НОВЫЙ КУМАК-62 К.33	ТАМАР УТКУЛЬ VIII К.2 П.2	ДОЛННОЕ Р.П.	



Таблица 70. Абсолютная хронология древностей фазы С2

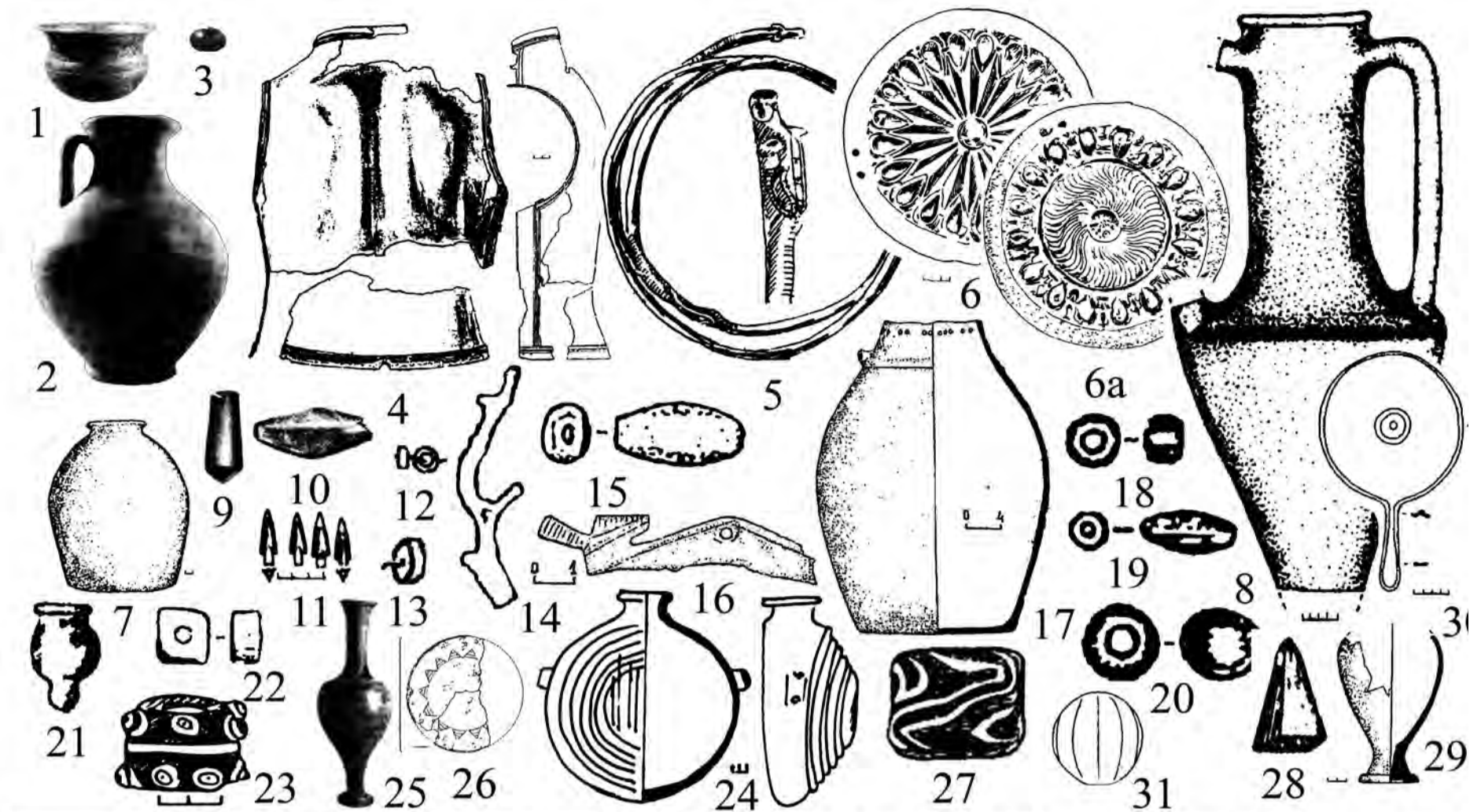

	ПРОХОРОВКА К."Б" П.3	БЕРДЯНСКИЙ V К.4 П.4	МЕЧЕТ-САЙ К.7 П.8	МЕЧЕТ-САЙ К.6 П.2Б					
200 Г. ДО Н.Э.			9	11	11	9	200 Г. ДО Н.Э.		
300 Г. ДО Н.Э.	2	4 5 6	8				300 Г. ДО Н.Э.		
400 Г. ДО Н.Э.	1 3			10	10	12	13	400 Г. ДО Н.Э.	
	ПРОХОРОВКА К.1 П.1	НОВО-МУСИНО К.3 П.1	МЕЧЕТ-САЙ К.7 П.10	БИШУНГАРОВО К.2 П.7					
	БИШУНГАРОВО К.3 П.6	БИШУНГАРОВО К.5 П.3	ПОКРОВКА 7 К.9 П.5	ПОКРОВКА 7 К.1 П.1					
200 Г. ДО Н.Э.	11	11	17	15	15	17	200 Г. ДО Н.Э.		
300 Г. ДО Н.Э.			7				18 19	300 Г. ДО Н.Э.	
400 Г. ДО Н.Э.	14	13	14	13	13	16	20 13	400 Г. ДО Н.Э.	
	БИШУНГАРОВО К.3 П.9	БИШУНГАРОВО К.11 П.1	ПОКРОВКА 1 К.6 П.1	НОВО-КАЛКАШЕВО К.2 П.3					
	СТАРЫЕ КЫШКИ К.ХІ П.3	МОШКОВ К.3 П.3	СТАРЫЕ КЫШКИ К.ХХ П.7	ПОЛИТОДЕЛЬСКОЕ К.3 П.9	КАЛНОВКА К.8 П.40				
200 Г. ДО Н.Э.	7	21 9	24	25	27	9	30	200 Г. ДО Н.Э.	
300 Г. ДО Н.Э.		7	23		26			300 Г. ДО Н.Э.	
400 Г. ДО Н.Э.	13	13	22	31	14	13	13	29	400 Г. ДО Н.Э.
	ПОКРОВКА 2 К.23 П.2	ДЖАНГАЛА II К.2 П.3	ПОЛИТОДЕЛЬСКОЕ К.12 П.19	ВЕРХНЕЕ ПОГРОМНОЕ I К.2 П.3	СТАРОМЫШАСТОВСКАЯ К.2 П.3				



Таблица 71. Абсолютная хронология древностей фазы С3

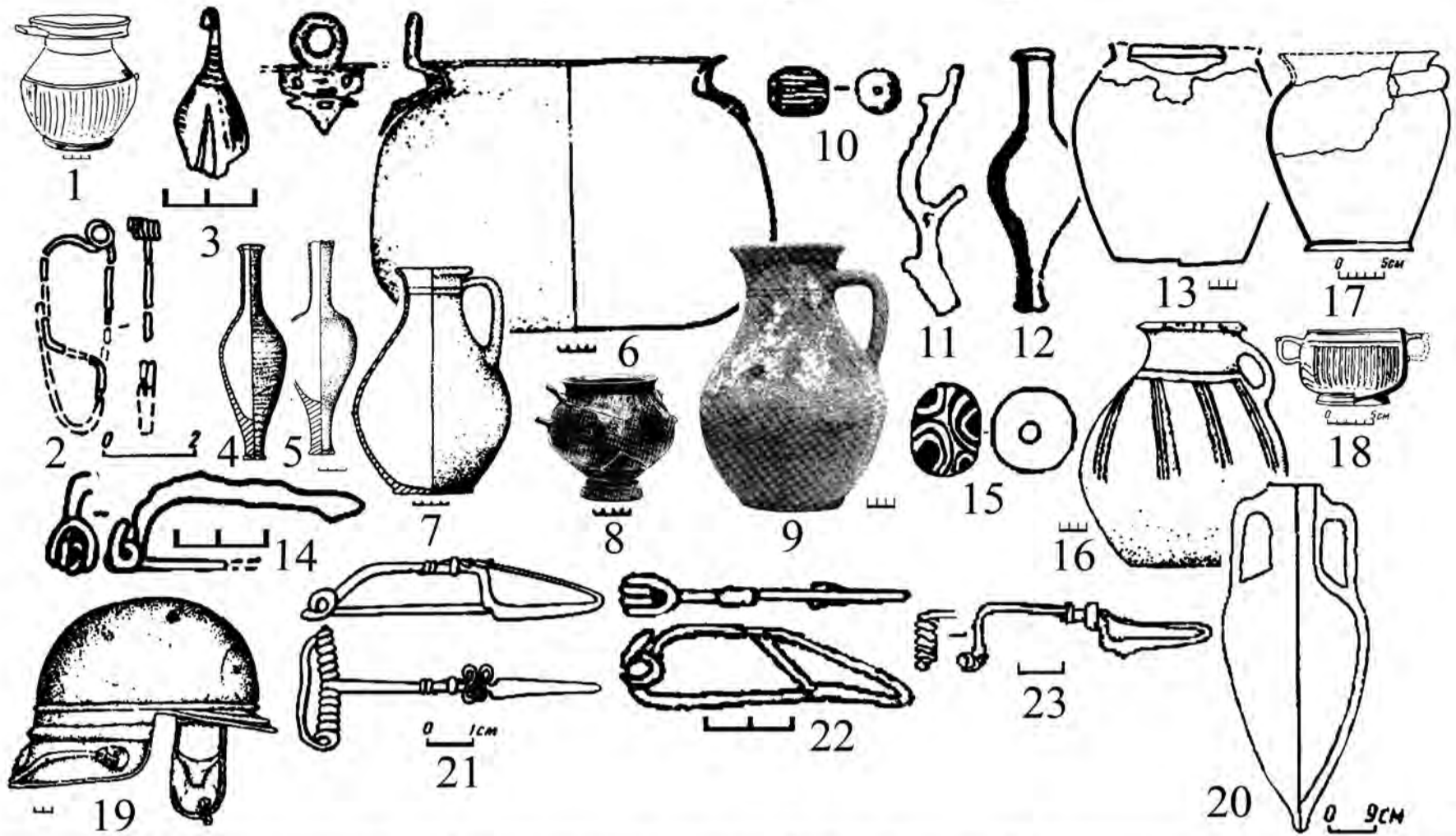

	БЕРЕЖНОВКА II К.13 П.2	НОВОНИКОЛЬСКОЕ К.3 П.7	ЖУТОВО К.27 П.4	БЕЛОКАМЕНКА II К.7 П.3	
100 Г. ДО Н.Э.	1	2	3	7 8 9	11 12
200 Г. ДО Н.Э.		4	6	10	
300 Г. ДО Н.Э.			5		
	БЫКОВО К.2/1977 П.3	ПЕРЕГРУЗНОЕ К.23 П.6	ВЕСЁЛЫЙ К.2 П.6	НОВЫЙ К.46 П.4	

	АРБУЗОВСКИЙ К.7 П.8	КАРСТОВЫЙ I К.1 П.2	СЕВЕРНЫЙ К.1 П.9	СЕВЕРНЫЙ К.1 П.3	
100 Г. ДО Н.Э.	14			12	
200 Г. ДО Н.Э.	15	4 4 4	17 17	18	
300 Г. ДО Н.Э.	13 16				
	КОЛПАЧКИ К.1 П.2	ВЕРХНИЙ К.2 П.2	ПРИАЗОВСКАЯ К.8-9 П.5	МАЛАИ I К.9 П.9	

	БОЙКО-ПОНУРА К.1 П.3	КАРСТОВЫЙ I К.1 П.14	ПРОЛЕТАРСКИЙ-84 К.3 П.3	ПКОС-79 К.41 П.5	
100 Г. ДО Н.Э.	19			22 23	
200 Г. ДО Н.Э.	20	4 4	21 21		
300 Г. ДО Н.Э.					
	НОВОДЖЕРЕЛШЕВСКАЯ К.1 П.3	ПОПОВИЧЕСКИЙ К.1 П.4	ХОПЁРСКАЯ К.11 П.8	РАЗДОЛЬНАЯ К.14 П.1	

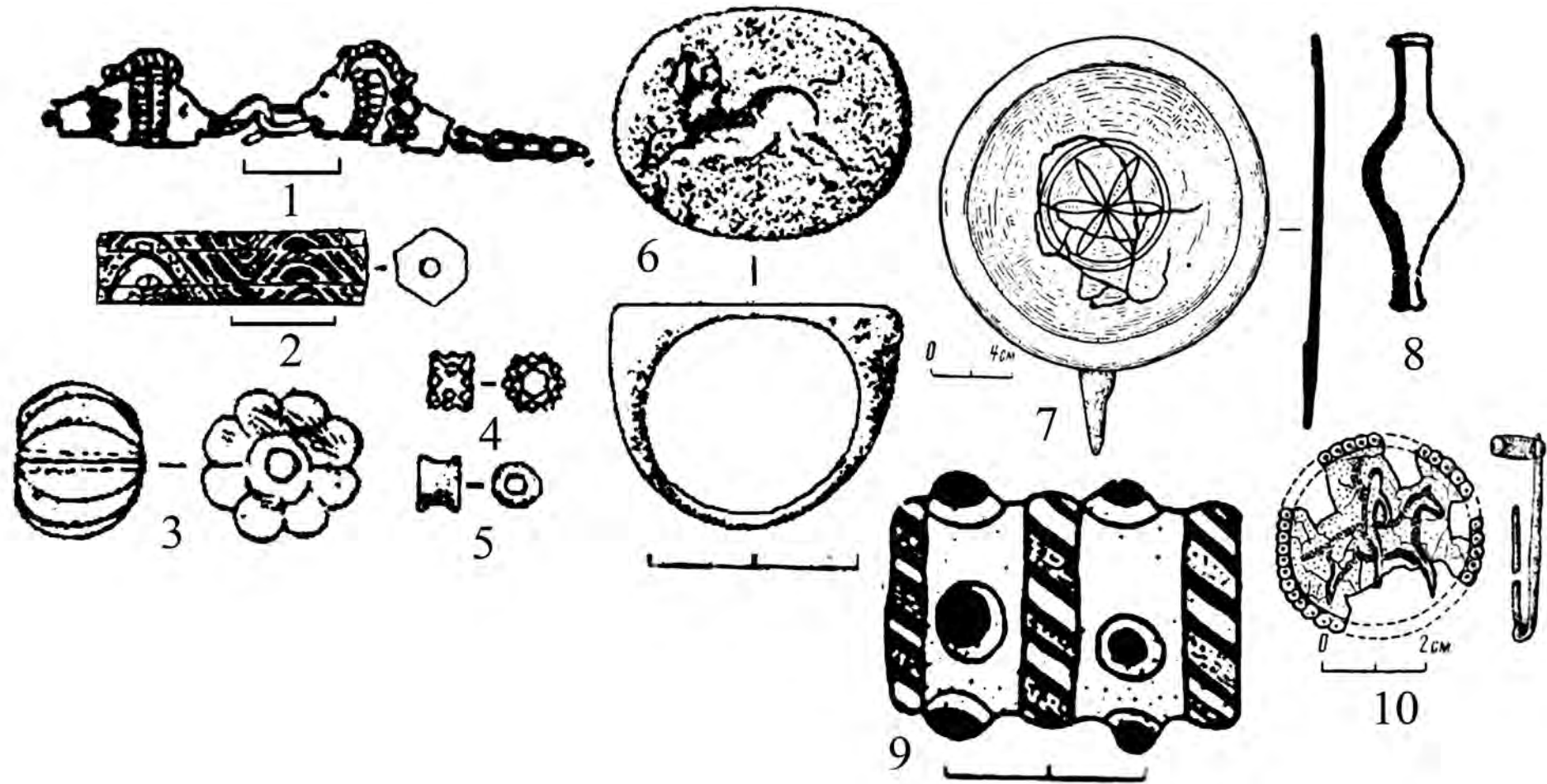

	КОМАРОВО К.1 П.24	ВЕРХНИЙ-78 К.7 П.4	БРЮХОВЕЦКАЯ I К.3 П.9	ВАСИЛЬЕВКА К.1 П.3	
100 Г. ДО Н.Э.	7 1 2	7	7	7 8	100 Г. ДО Н.Э.
200 Г. ДО Н.Э.	3 6	7	7	7 8 9 10	200 Г. ДО Н.Э.
300 Г. ДО Н.Э.	4 5			7 9 10	300 Г. ДО Н.Э.
	ВЕСЁЛАЯ РОЩА III К.21 П.11	ПРОЛЕТАРСКИЙ-82 К.3 П.5	ПАВЛОДОЛЬСКАЯ К.2 П.1	СОКОЛОВО II К.1 П.1	



Таблица 72. Абсолютная хронология древностей фазы С4

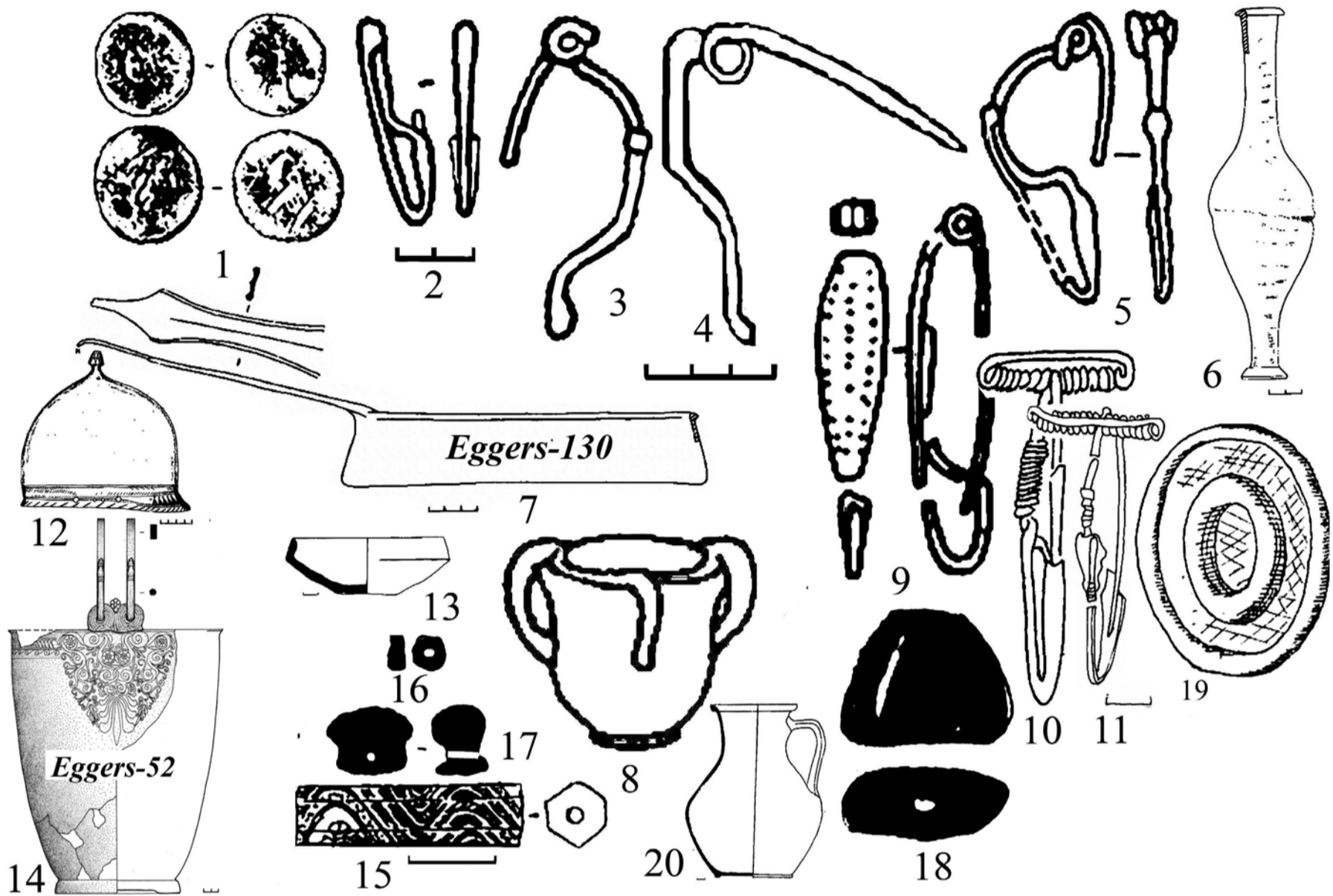

	ИШТУГАНОВО К.5 П.4	РОВНОЕ К.14 П.5	КАЛНОВКА К.27 П.3	КОШКА П.2							
РХ.				7	РХ.						
100 Г. ДО Н.Э.	1a 16	2	3	4	5	6	7	8	9	100 Г. ДО Н.Э.	
200 Г. ДО Н.Э.										200 Г. ДО Н.Э.	
	РЫБНЫЙ К.3 П.12	ВОЛЖСКИЙ К.8 П.6	АШТУВ К.3 П.20	ЛЕБЯЖЬЕ К.1							
	САРЕПТА К.1 П.5	КУРГАНИНСК К.1 П.68	ВЛАДИМИРОВСКАЯ К.9 П.35	СЕРГИЕВСКАЯ Р.П.							
РХ.	9				РХ.						
100 Г. ДО Н.Э.		10	11	11	12	12	12	12	12	100 Г. ДО Н.Э.	
200 Г. ДО Н.Э.										200 Г. ДО Н.Э.	
	ПРОЛЕТАРСКИЙ-84 К.5 П.5	РАЗДОЛЬНАЯ К.9 П.9	СУХИГУРИНА К.1 П.4	РОГОВСКАЯ Р.П.							
	ОПХ РАССВЕТ К.1 П.19	НИКИТИН I К.3 П.5	ВАЛОВЫЙ К.40 П.3	НОВОПАЛЕСТИНСКИЙ К.1 П.11							
РХ.					РХ.						
100 Г. ДО Н.Э.	14 13 15	19	18	5	20	10	10	10	10	10	100 Г. ДО Н.Э.
200 Г. ДО Н.Э.	16 17										200 Г. ДО Н.Э.
	ПРОЛЕТАРСКИЙ-86 К.5 П.2	ПОПОВ К.50/18 П.11	ВЫСОЧНО V К.24 П.5	СУХОДЕРЕВСКИЙ II К.2 П.15							

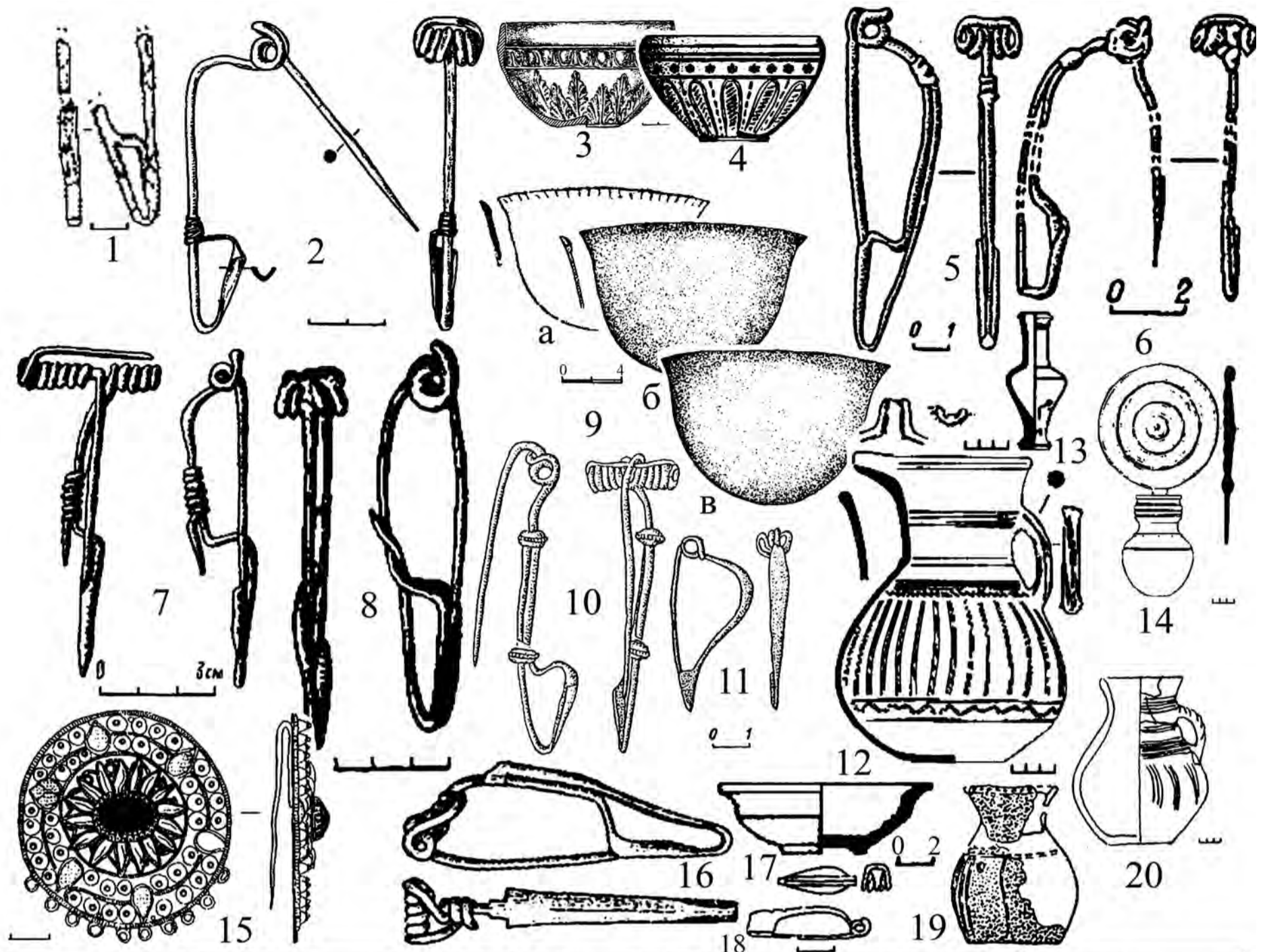

	ДОНСКОЙ К.2 П.7	КУЛЕШОВКА К.1 П.17	ПРИВОЛЬНОЕ II К.1 П.1	ЧЕРНОМОРСКИЙ К.1 П.5	
РХ.					РХ.
100 Г. ДО Н.Э.	1	3	4	5	7
200 Г. ДО Н.Э.					
	СЕВЕРО-ЗАПАДНЫЙ I К.1 П.3	ВЛАДИМИРОВКА К.1 П.3	САДОВО К.2 П.1	СТАВКИ	
	ВАСИЛЬЕВКА К.1 П.4	КАИРЫ К.1 П.23	ПЕТРОВСКОЕ Р.П.	БУЛАХОВКА Р.П.	
РХ.					РХ.
100 Г. ДО Н.Э.	5	5	8	7	5
200 Г. ДО Н.Э.					
	ГРОМОВКА К.1 П.2	БАБИНО IV П.4	ПШТ КАЛАНЧАК К.10	СОЛОНЦЫ Р.П.	
	ЧЕРВОННОЕ К.5 П.18	ЛЫЧКОВО III К.1 П.1	СОКОЛОВО V К.1 П.3	БАЛТАЗАРОВКА К.3 П.2	
РХ.	12 13	16	16	16	17
100 Г. ДО Н.Э.	14			18	18
200 Г. ДО Н.Э.	15			19 2	20
	АКЖЕРМЕНЬ I К.11 П.13	ПРЯДОВКА IV К.1 П.3	ПРОЛЕТАРСКОЕ XXX К.1 П.9	НОВО-ФИЛИПШОВКА К.1/1985 П.2	



Таблица 73. Абсолютная хронология древностей фазы D1

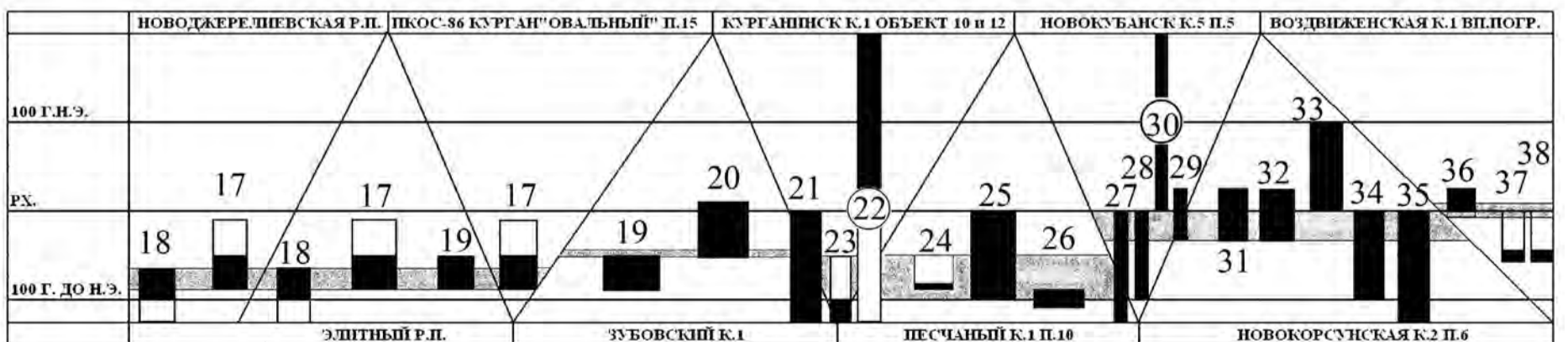
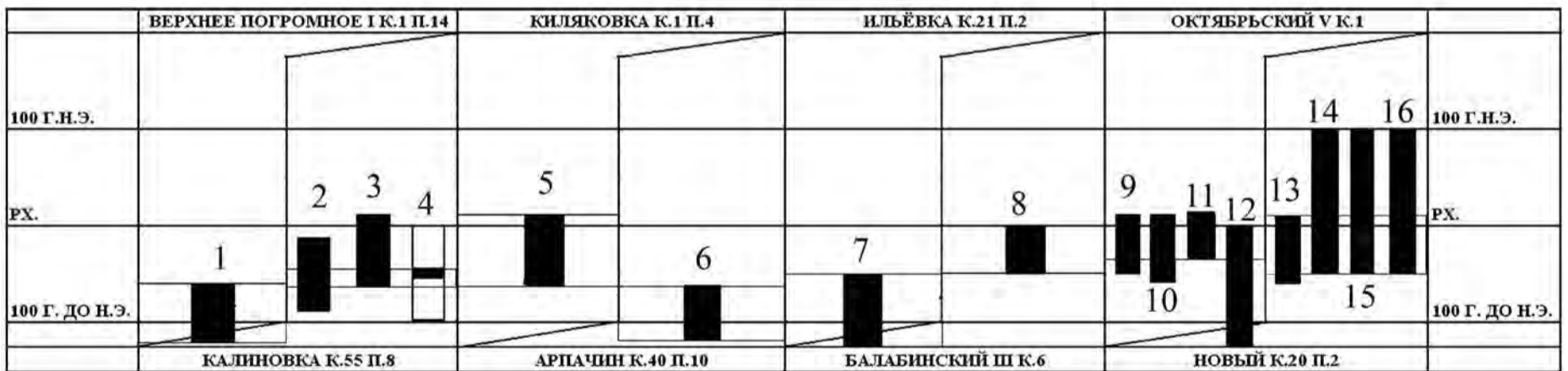
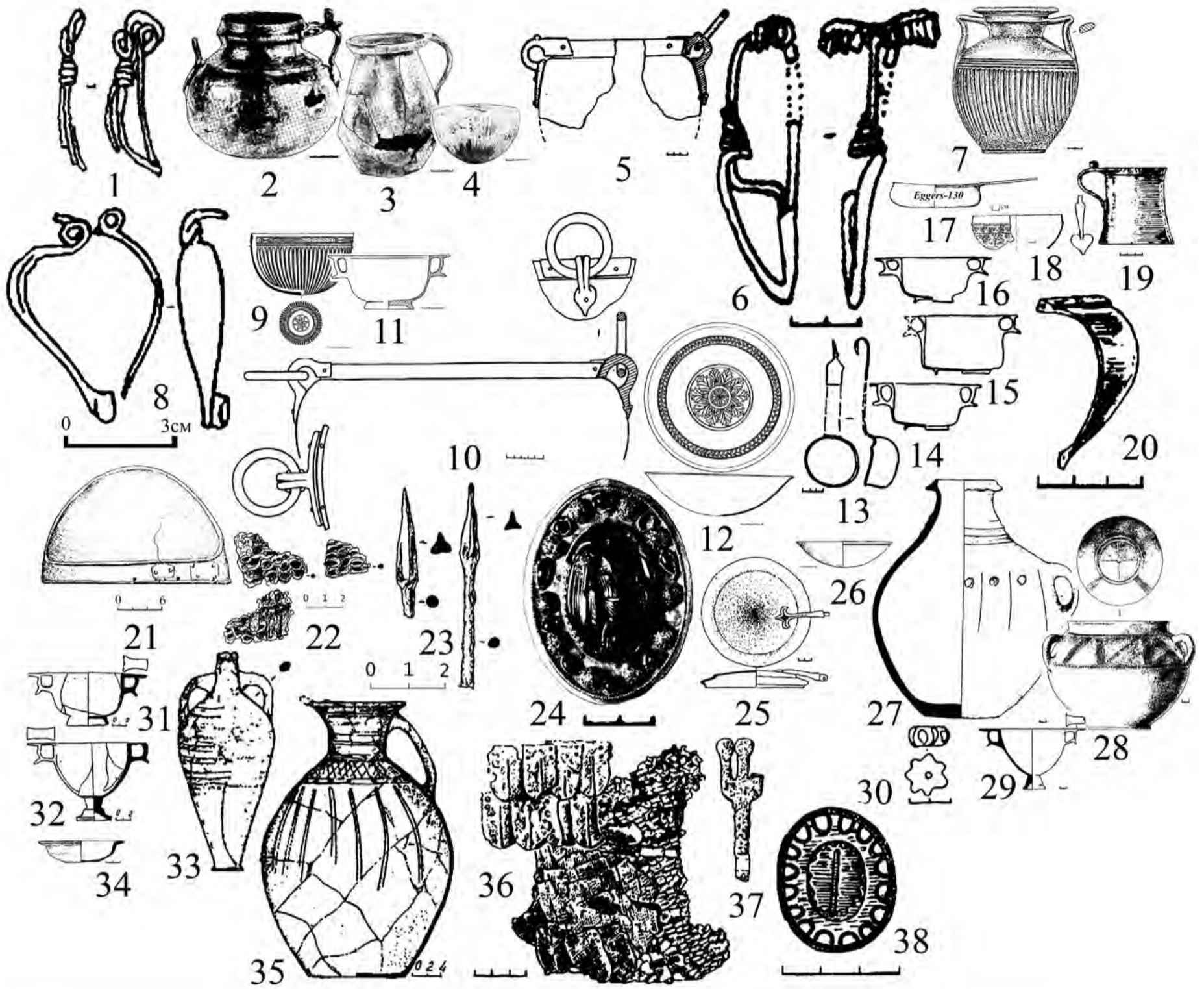

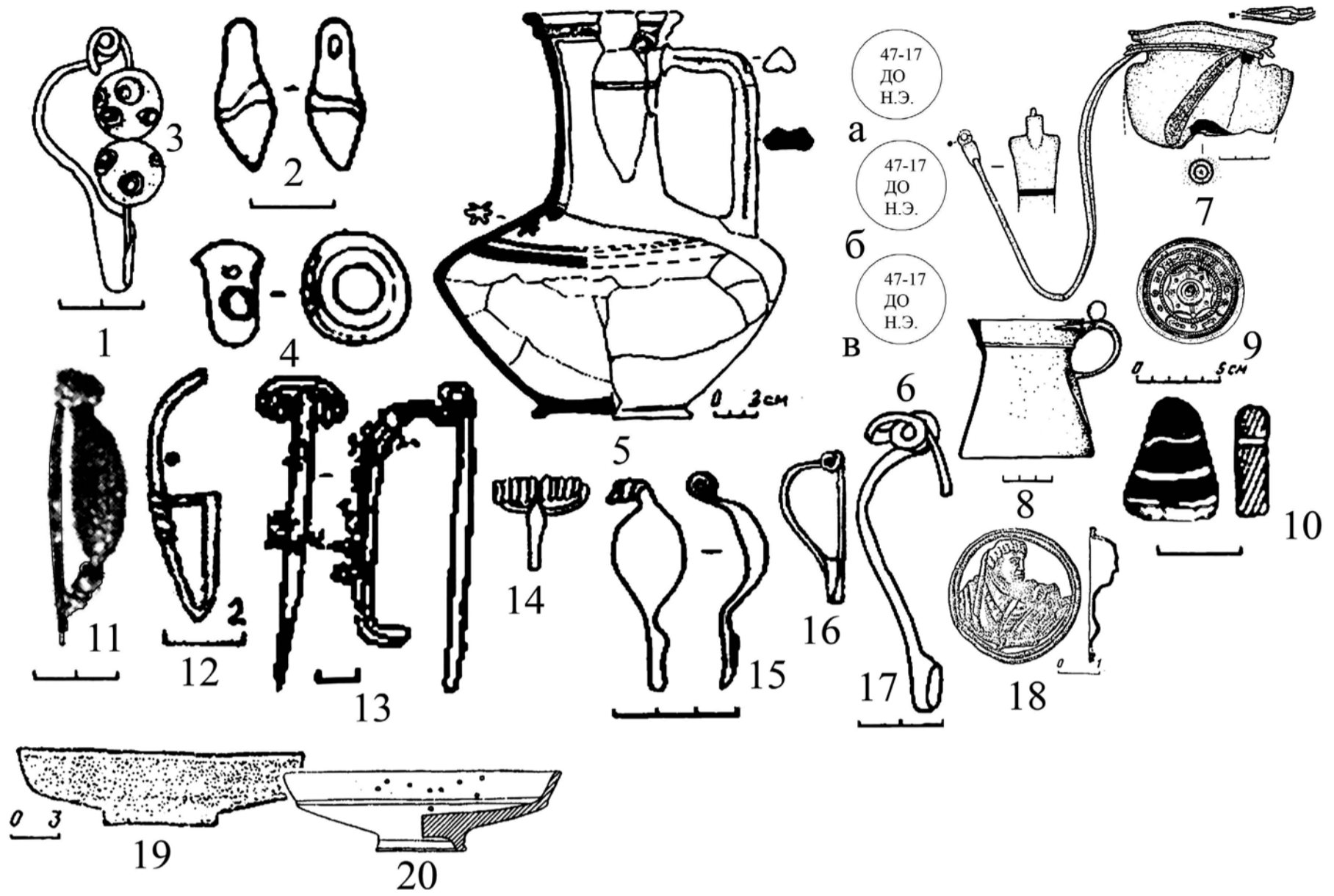

	РЯСНИЙ П К.1 П.1	ШАУМЯНА К.13	НОВО-ФИЛППШОВКА ЗАП.ГР. К.2	ЛЫЧКОВО XXVIII К.1 П.10	
100 Г.Н.Э.			11	11	100 Г.Н.Э.
РХ.	1, 2, 3, 4, 5	6а, 6в, 7		12	РХ.
100 Г. ДО Н.Э.					100 Г. ДО Н.Э.
200 Г. ДО Н.Э.					200 Г. ДО Н.Э.
	ПЯТИХАТКИ I К.7	ВИНОГРАДНЫЙ Р.П.	АККЕРМЕНЬ II ВОСТ.ГР. К.5	НОВОЕ К.3 П.3	

	ХОЛМСКОЕ К.4	БЕЗЕНЫ Р.П.	СМЕЛА К.124	СТАРЫЕ ДУБОССАРЫ П.25	
100 Г.Н.Э.					100 Г.Н.Э.
РХ.		16	17	18, 19, 20	РХ.
100 Г. ДО Н.Э.	13, 14	15			100 Г. ДО Н.Э.
	ТУРЛАКИ	СТАРЫЕ ДУБОССАРЫ К.1 П.9	ШИРОКАЯ БАЛКА К.2 П.11	АККЕРМЕНЬ II ВОСТ.ГР. К.1	



Таблица 74. Абсолютная хронология древностей фазы D2

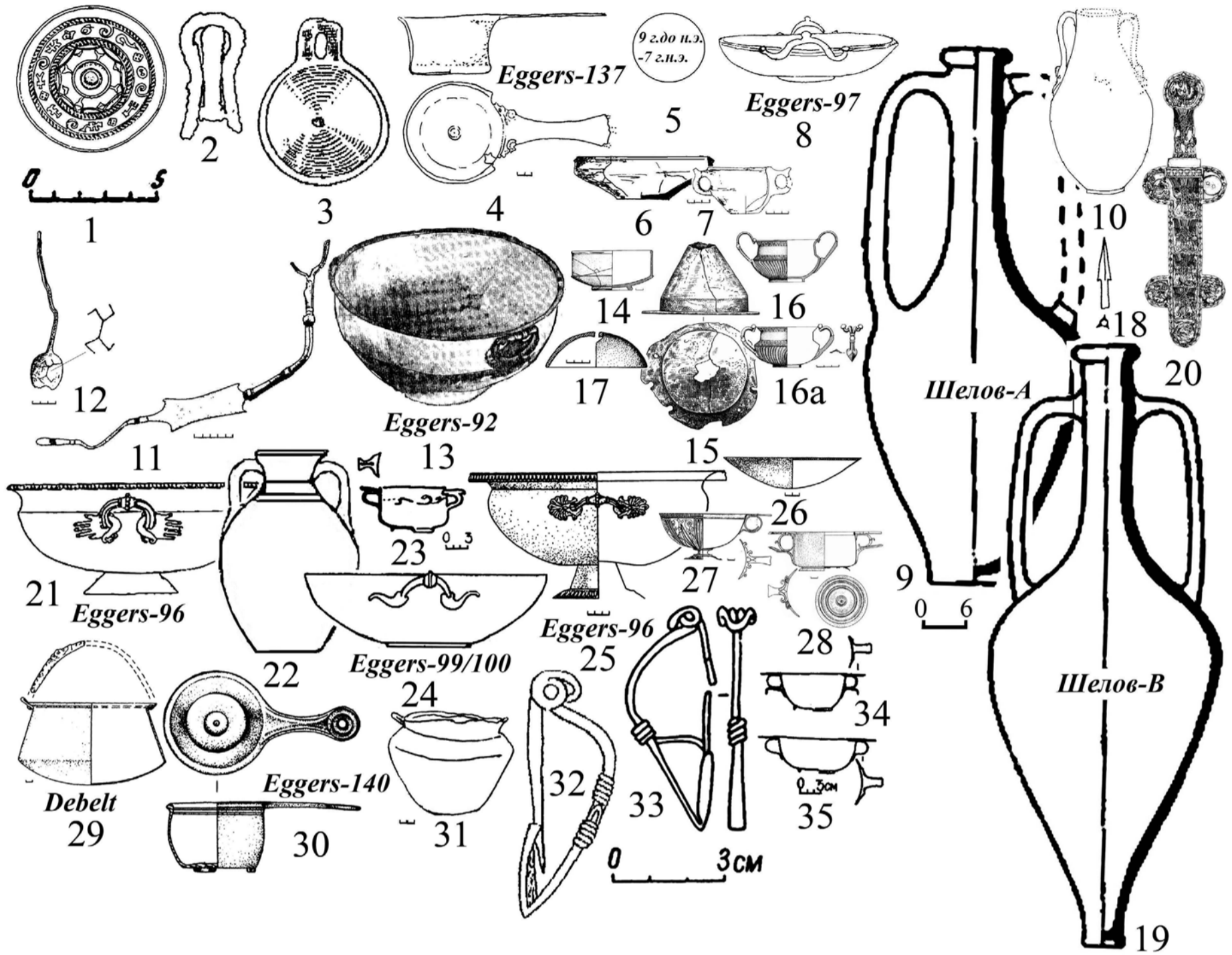

	СТАРАЯ ПОЛТАВКА К.Е.25 П.19	БЕРЕЖНОВКА I К.37	АЛТУБ К.26 П.1	БАГАЕВСКИЙ К.14	
100 Г.Н.Э.		3	3	3	100 Г.Н.Э.
Р.Х.	1 2			4 5 5 5 4	Р.Х.
100 Г.ДО Н.Э.				6 7	100 Г.ДО Н.Э.
	ШУЛЬЦ К.А1	ХАРЬКОВКА III К.24	НОВЫЙ К.43	КОСИКА П.1	
	ВЫСОЧНО VII К.28	БАГАЕВСКИЙ К.13	ЖУТОВО К.28	АВИЛОВСКИЙ II К.11	
100 Г.Н.Э.	14	19 19	28		100 Г.Н.Э.
Р.Х.	15 16a 17	21 22 23 24	25 26 27	24 29 30	Р.Х.
100 Г.ДО Н.Э.	16				100 Г.ДО Н.Э.
	ДАЧИ	НОВЫЙ К.28 П.1	БЕРДИЯ К.3	КИРСАНОВСКИЙ III К.2	
	БОЛЬШАЯ ДМИТРИЕВКА К.96/1887	ТЕРНОВКА К.14	БАРАНОВКА К.28	КАРШНСКИЙ К.14 П.2	
100 Г.Н.Э.	31	3	3	3	100 Г.Н.Э.
Р.Х.	30	32	33		Р.Х.
100 Г.ДО Н.Э.		34			100 Г.ДО Н.Э.
	АВИЛОВСКИЙ II К.4	НОВЫЙ К.12 П.3	КРЕПШНСКИЙ К.26	КРИВОЛИМАНСКИЙ К.26 П.1	

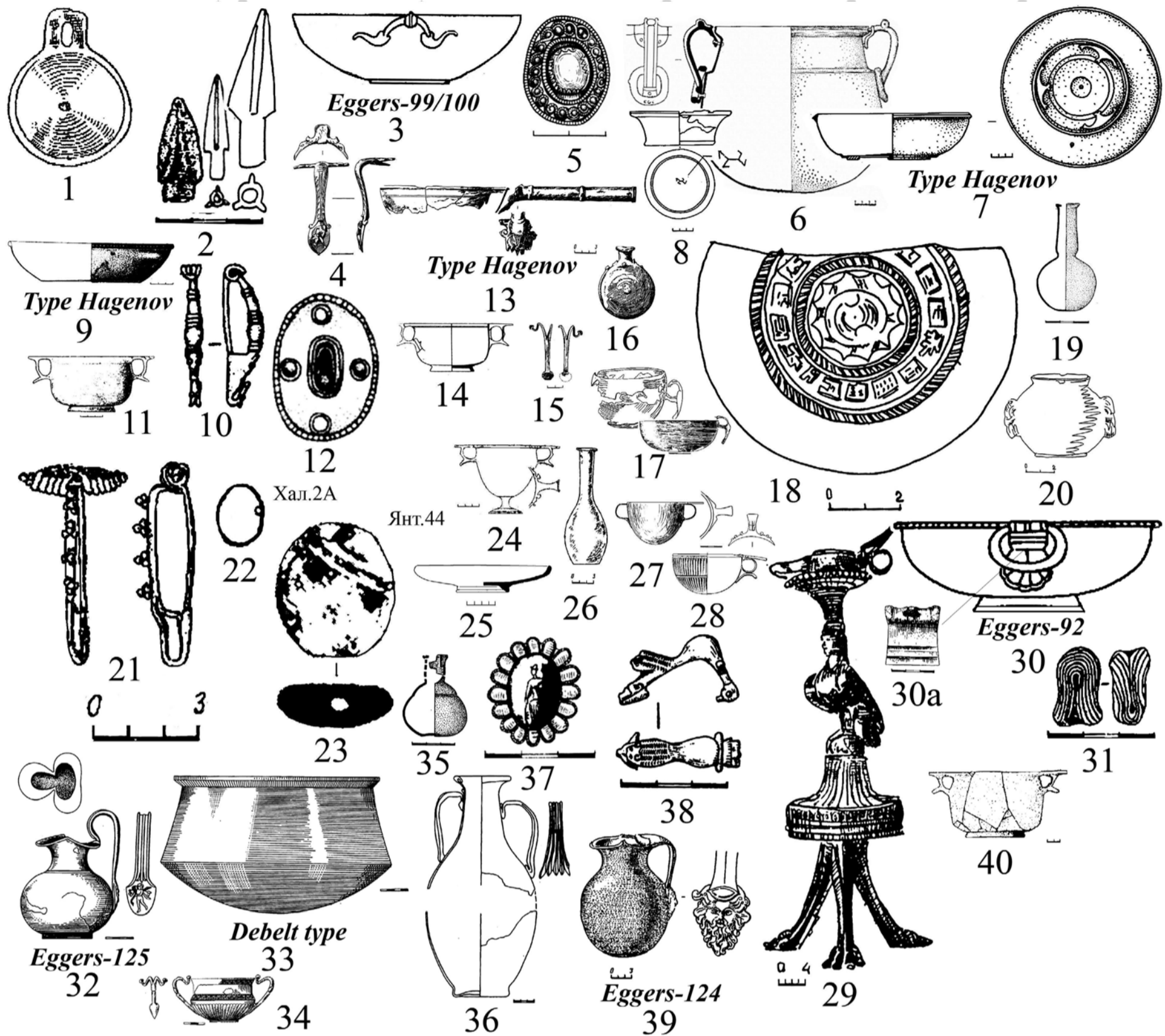

	КРЕПИНСКИЙ I К.2 П.2	НОРКА К.1	КАЗАНСКАЯ К.10	КАЗАНСКАЯ-ТИФЛИССКАЯ К.44	
100 Г.Н.Э.	1	1			100 Г.Н.Э.
Р.Х.				2	Р.Х.
	КРЕПИНСКИЙ I К.10	КАЗАНСКАЯ К.8	КАЗАНСКАЯ К.41	УСТЬ-ЛАБИНСКАЯ К.37/1902	
	НЕКРАСОВСКАЯ К.4/1904	МИХАЙЛОВСКАЯ К.9 П.25	КАЗАНСКАЯ К.36	КАЗАНСКАЯ-ТИФЛИССКАЯ К.43	
100 Г.Н.Э.					100 Г.Н.Э.
Р.Х.	2	7 8	14	17	Р.Х.
100 Г.ДО Н.Э.	4	9 10 11 12		18 20	100 Г.ДО Н.Э.
	МИХАЙЛОВСКАЯ К.2 П.14	ЯРОСЛАВСКАЯ К.ОСТРЫЙ	ТИФЛИССКАЯ К.6/1902 ЖЕНСКОЕ ПОГР.	ТИФЛИССКАЯ К.18/1902	
	АРМАВИР К.БОЛЬШОЙ	УСТЬ-ЛАБИНСКАЯ К.29/1902 ОСН.ПОГР.	ТИФЛИССКАЯ К.15/1902	ХАТАЖУКАЕВСКИЙ К.1	
100 Г.Н.Э.	22	27			100 Г.Н.Э.
Р.Х.	21	20	32 33 34	39	Р.Х.
100 Г.ДО Н.Э.	23	28 29	35 38	40	100 Г.ДО Н.Э.
	АРМАВИР К.1 П.5	УСТЬ-ЛАБИНСКАЯ К.43/1902	УСТЬ-ЛАБИНСКАЯ К.32/1902 ВП.ПОГР.	ЗУБОВСКИЙ К.2	

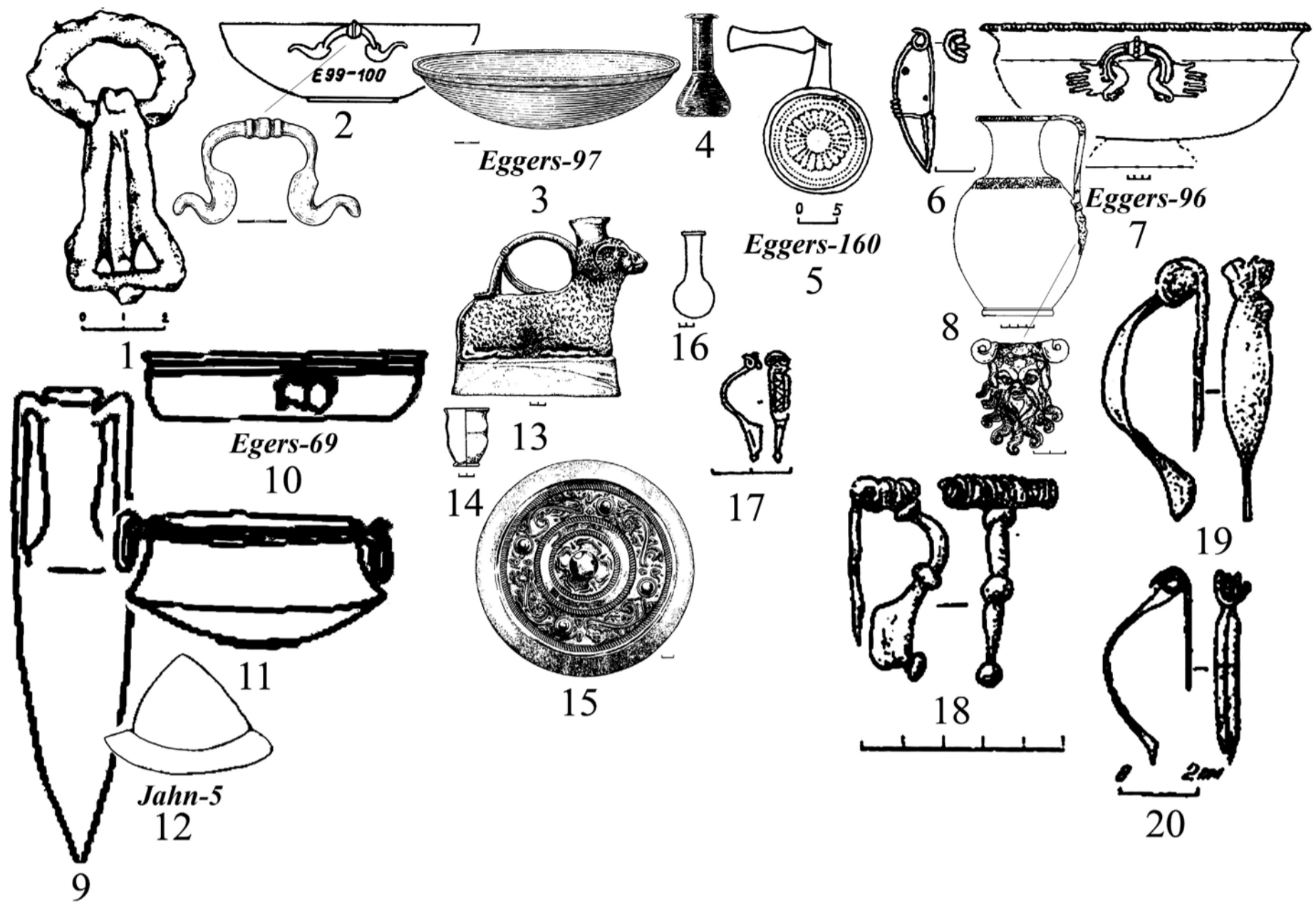

	ГЕЙМАНОВСКАЯ К.6 П.2	КАЗАНСКАЯ-ТИФЛИССКАЯ К.44 ОСН.ПОГР	ТИФЛИССКАЯ К.17/1902	КАЗАНСКАЯ К.6	
100 Г.Н.Э.				4	100 Г.Н.Э.
Р.Х.	1 2	2 2	2 2	3 5	Р.Х.
100 Г.ДО Н.Э.					100 Г.ДО Н.Э.
	КАЗАНСКАЯ К.42	ТБИЛИССКАЯ К.3	УСТЬ-ЛАБИНСКАЯ К.47/1902	ТИФЛИССКАЯ К.8/1902	
	ЛЫЧКОВО II К.2 П.3	ПОДОВОЕ К.6П. 1	САДОВЫЙ КУРГАН	КОБЯКОВО К.2	
100 Г.Н.Э.	6 6	6	9 11	13 15	100 Г.Н.Э.
Р.Х.		7 8	10 12	2 2 14	Р.Х.
100 Г.ДО Н.Э.					100 Г.ДО Н.Э.
	ВОДОСЛАВКА К.8 П. 3	СОКОЛОВО К.3	ВЕРБКИ VI К.1 П.1	КОБЯКОВО К.10	
	СКОСЫРСКАЯ К.6	СВАТОВА ЛУЧКА К.3	НОВО-НИКОЛЬСКОЕ К.78/1980	НОВО-НИКОЛЬСКОЕ К.5/1960	
100 Г.Н.Э.		17	20 19 18	18 18	100 Г.Н.Э.
Р.Х.	16 16 16				Р.Х.
	ПОЛЕВОЙ СТАН К.6	СКОСЫРСКАЯ К.2	НОВО-НИКОЛЬСКОЕ К.7/1960	НОВО-НИКОЛЬСКОЕ К.8/1960	

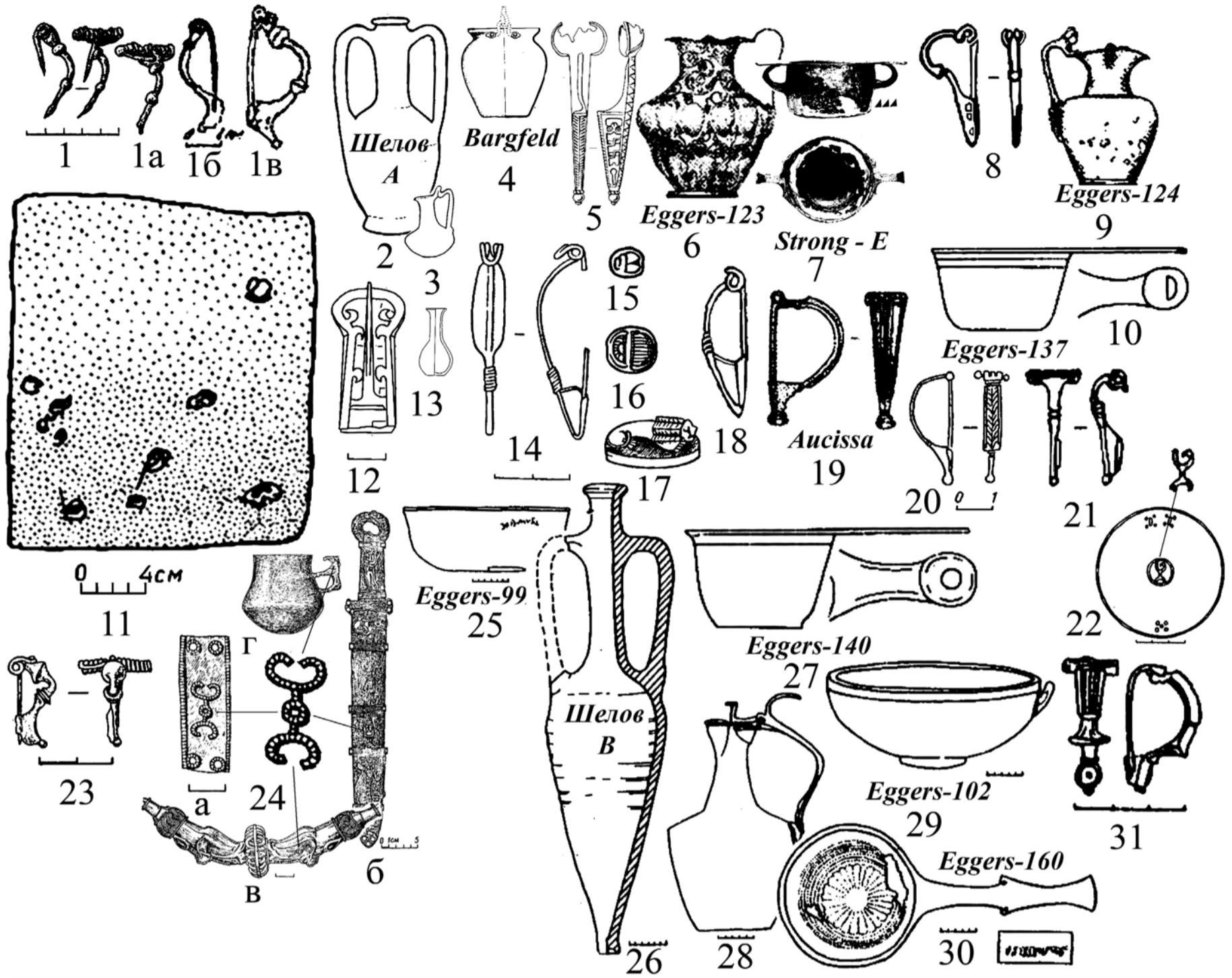

	НОВО-НИКОЛЬСКОЕ К.32/1960	НОВО-НИКОЛЬСКОЕ К.48/1980	АККЕРМЕНЬ II ЗАП.ГР. К.14	ОСТРОВЕЦ-ВЕРТЕБА К.2
100 Г.Н.Э.				
Р.Х.	1	1a	2 3	7 8 9 10
100 Г.ДО Н.Э.		16 1b	4 5 6	
	НОВО-НИКОЛЬСКОЕ К.44/1960	НОВО-НИКОЛЬСКОЕ К.53/1980	КОВАЛЁВКА К.1 П.3 (СОКОЛОВА МОГИЛА)	ЦВЕТНА К.1896 Г.
100 Г.Н.Э.				
Р.Х.	10 11	12 13 14 15 16 17	18	19
	КРАСНОПОЛКА К.224	ВЕСНЯНОЕ П.1	УСТЬ-КАМЕНКА К.6 П.2	УСТЬ-КАМЕНКА К.69 П.1
100 Г.Н.Э.				
Р.Х.	11	14 15 16 17	18	19
	МИХАЙЛОВКА К.3 П.3	УСТЬ-КАМЕНКА К.6 П.1	УСТЬ-КАМЕНКА К.5 П.1	УСТЬ-КАМЕНКА К.70 П.1
100 Г.Н.Э.				
Р.Х.	20 21 22	23 22 24	23	23
	ДАВЫДОВ БРОД Р.П.	ПОРОГИ К.1 П.1	ЗЕРНЕШТЫ К.1 П.5	ДУМЕНЬ К.9 П.13
100 Г.Н.Э.				
Р.Х.	20 21 22	23 22 24	23	23
	ГРУШКА Р.П.	ПОРОГИ К.1 П.2	КОДРУЛ НОУ К.1 П.1	СЕМЁНОВКА К.11 П.1
100 Г.Н.Э.				
Р.Х.	23 26	27 29 30 31		
	ПЛАВНИ К.23 П.1	ТРОЯНЫ Р.П.		
100 Г.Н.Э.				
Р.Х.	23 25 26	27 28 29 30 31		
	КАЗАКЛИЯ К.1	ОЛОНЕШТЫ К.4 П.4		



Таблица 75. Абсолютная хронология древностей фазы E1

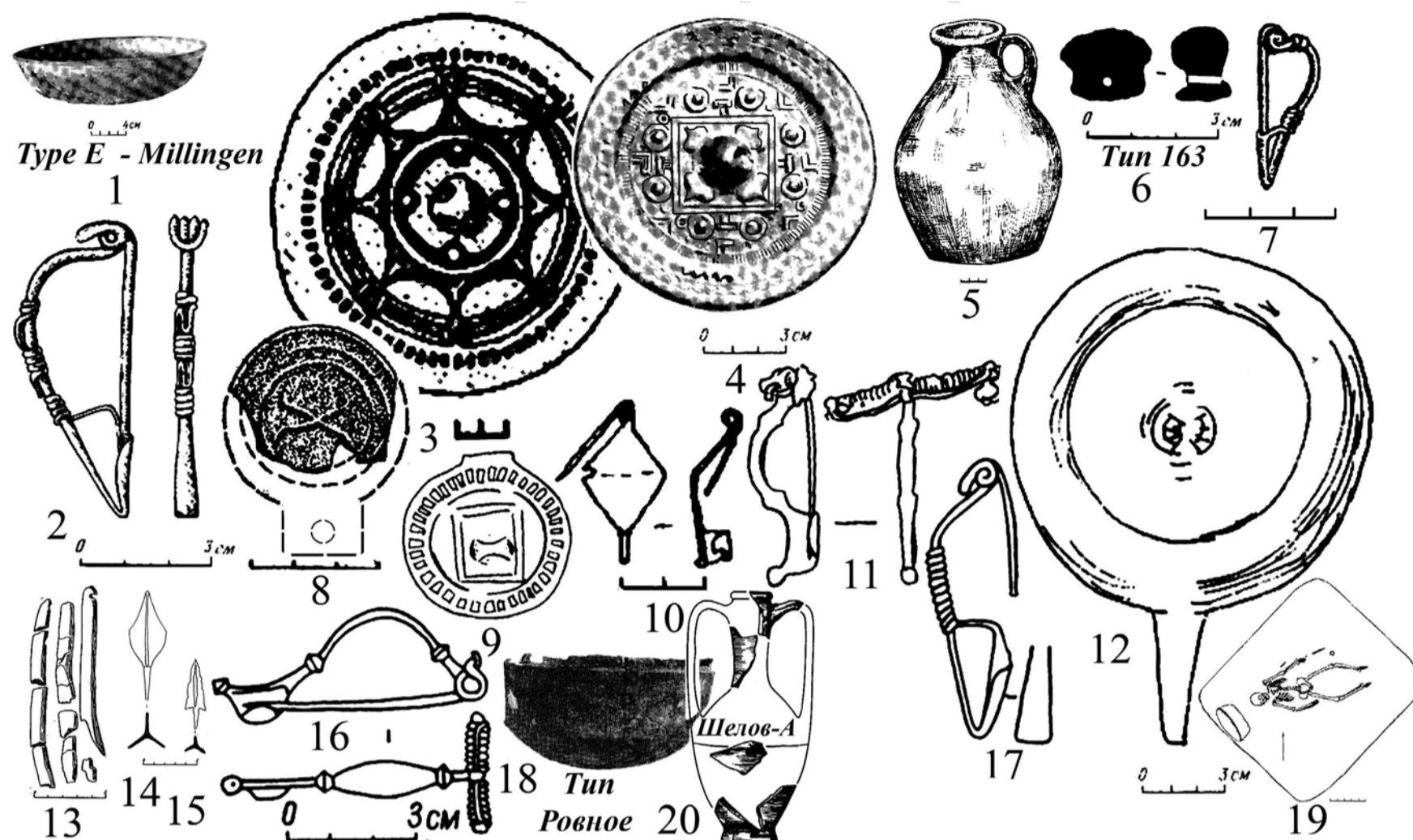

	ЛЕБЕДЕВКА V К.23 П.2	ЛЕБЕДЕВКА VI К.39	ТЕМЯСОВО К.3	КНСЫК-КАМИС К.8	
200 Г.Н.Э.	2	5	2	2	200 Г.Н.Э.
100 Г.Н.Э.	1	4	3	7	100 Г.Н.Э.
Р.Х.	3	3	6		Р.Х.
	ЛЕБЕДЕВКА V К.23 П.1	КОМСОМОЛЬСКИЙ IV К.3	ТЕМЯСОВО К.4	ДЕРБЕНЁВО К.20	
200 Г.Н.Э.	8	5	2	11	200 Г.Н.Э.
100 Г.Н.Э.	9	7	2	12	100 Г.Н.Э.
Р.Х.		10		13	Р.Х.
	УЛЬКЕ II К.16	БЕКЕШЕВО III К.1	ЛЕБЕДЕВКА VI К.1	СУСЛЫ К.51	
200 Г.Н.Э.	11	17	2	18	200 Г.Н.Э.
100 Г.Н.Э.	16	2	2	19	100 Г.Н.Э.
Р.Х.		2		20	Р.Х.
	КАМЕНКА К.Е9	БЕРЕЖНОВКА II К.40	КАМЕНКА К.Е8	НИКОЛЬСКОЕ К.2	

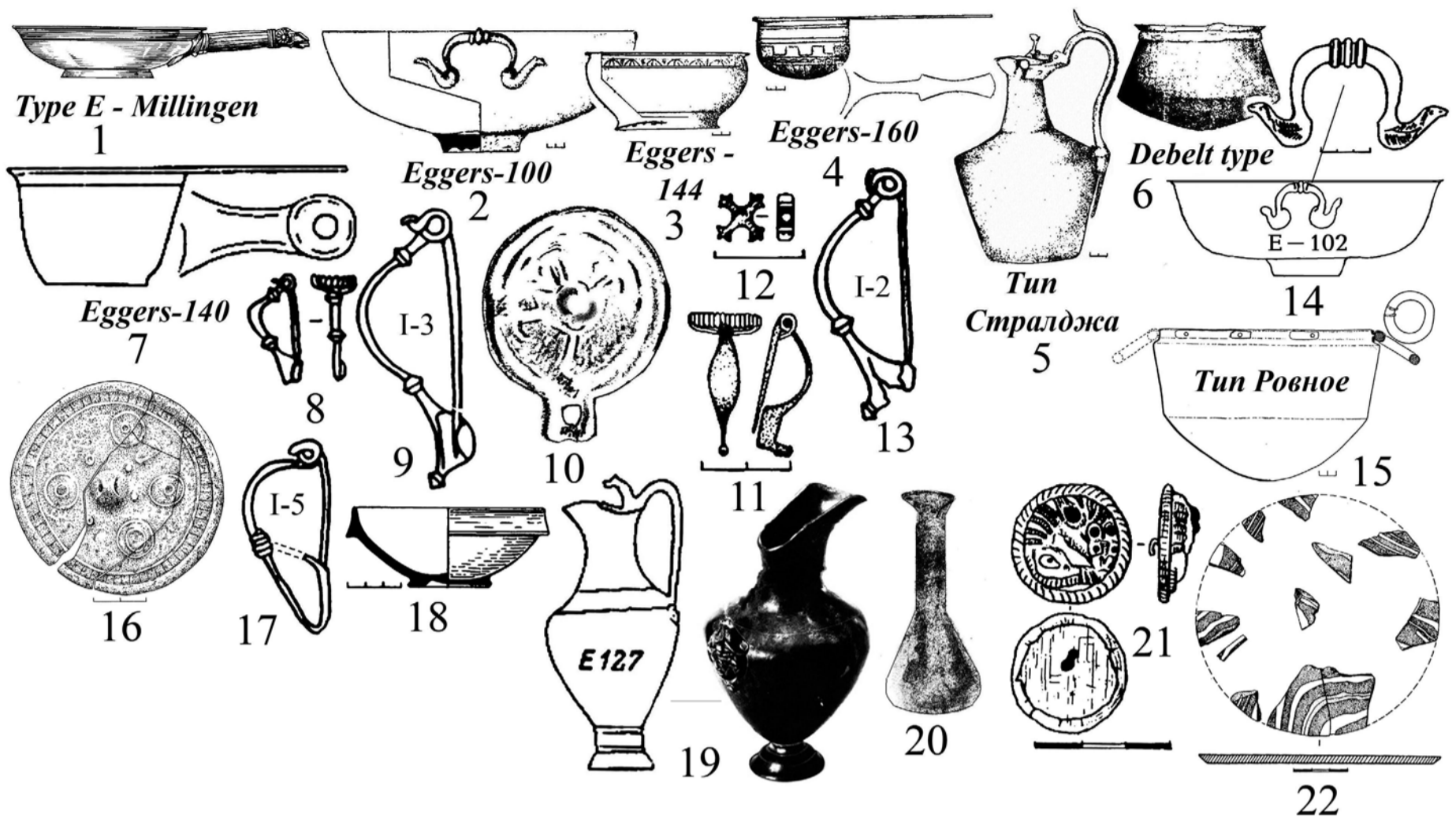

	НИКОЛЬСКОЕ К.12	СТАРИЦА К.11	ЖУТОВО К.38	ВОСТОЧНЫЙ МАНЬЧ К.3	
200 Г.Н.Э.	1	9, 10			200 Г.Н.Э.
100 Г.Н.Э.	2, 3, 5	7, 8	13	9	100 Г.Н.Э.
Р.Х.	4, 6	11, 12	13	9	Р.Х.
	ЦЕНТРАЛЬНЫЙ К.20	НОВОАЛЕКСАНДРОВКА I К.20 П.1	ВОСТОЧНЫЙ МАНЬЧ К.41	СТАРИЦА К.55	
	КОТЛУБАНЬ К.2	САГВАНСКИЙ К.20	КРЕПИНСКИЙ К.11	АБГАНЕРОВО К.1	
200 Г.Н.Э.					200 Г.Н.Э.
100 Г.Н.Э.	14	15	15, 16	9	100 Г.Н.Э.
Р.Х.	4, 6	15	5, 7	9	Р.Х.
	СТАРИЦА К.26	КИРОВСКИЙ I К.1 П.1	ВЫСОЧИНО V К.18	АБГАНЕРОВО К.3	
	КИРОВСКИЙ I К.11	ВЫСОЧИНО V К.2	КОНЧУКОХАБЛЬ Р.П.	ТИФЛИССКАЯ К.10/1902	
200 Г.Н.Э.					200 Г.Н.Э.
100 Г.Н.Э.	16, 17, 17	16, 17	2, 19, 20	21, 21, 22	100 Г.Н.Э.
Р.Х.	9	18	2	21, 21, 22	Р.Х.
	СИДОРЫ К.11	СИДОРЫ К.25	КАЗАНСКАЯ-ТИФЛИССКАЯ К.42	ЛАДОЖСКАЯ К.28	

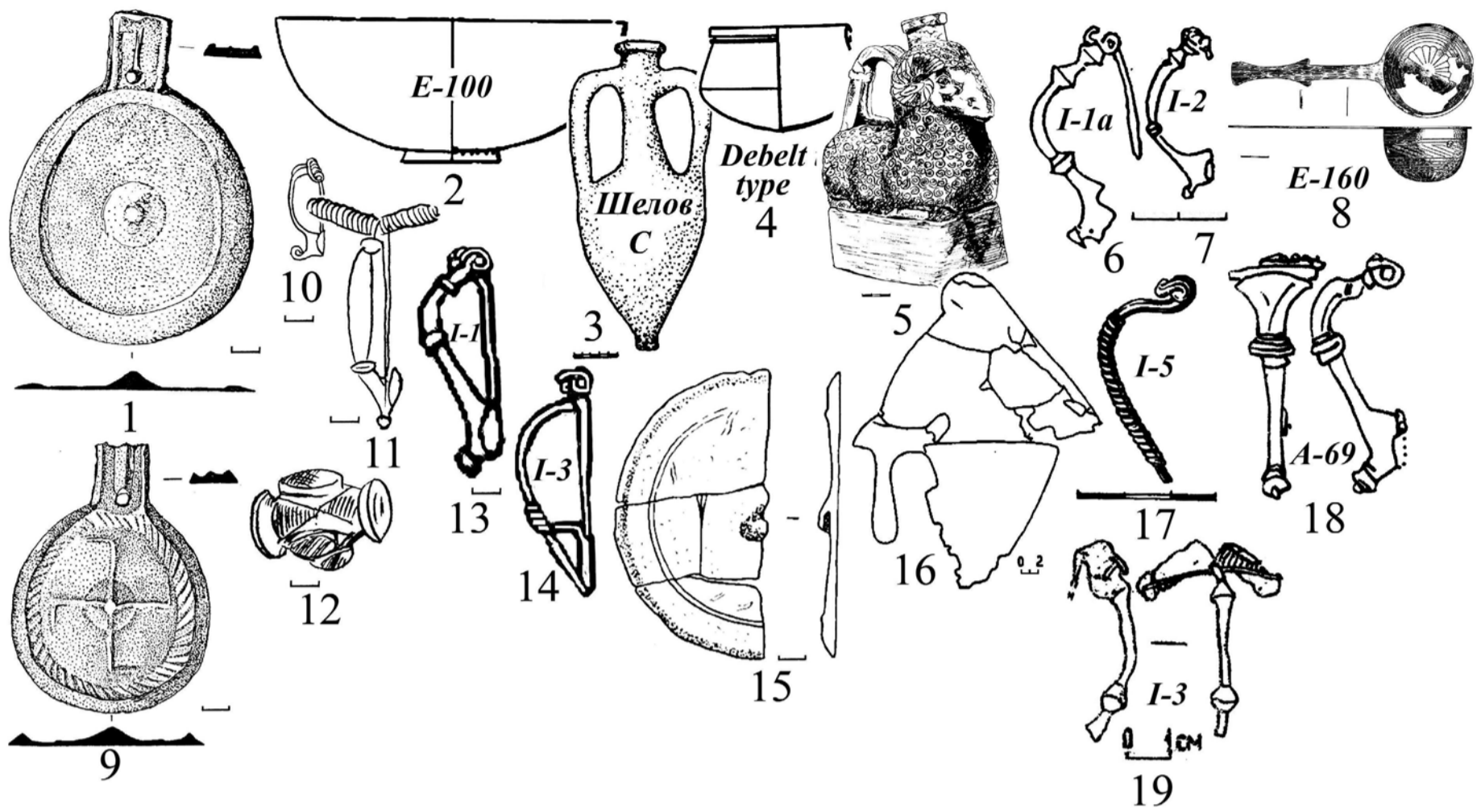

	НОВОКУБАНСК К.1 П.6	КАЗАНСКАЯ К.17	УСТЬ-ЛАБИНСКАЯ К.41	МИХАЙЛОВСКАЯ К.8 П.13	
200 Г.Н.Э.					200 Г.Н.Э.
100 Г.Н.Э.	1	3 3	8	9	100 Г.Н.Э.
Р.Х.	1	2 6 7 4 5	9	9	Р.Х.
	МИХАЙЛОВСКАЯ К.8 П.7	ТИФЛИССКАЯ К.9/1902	НОВОКУБАНСК К.1 П.2	ЛЬВОВСКИЙ ПЕРВЫЙ 4 К.4	
	ЛЬВОВСКИЙ ШЕСТОЙ К.16	АЛХАН-КАЛА К.4	ТБИЛИССКАЯ К.8	УСТЬ-ЛАБИНСКАЯ К.46	
200 Г.Н.Э.					200 Г.Н.Э.
100 Г.Н.Э.	9	10	11 11	14	100 Г.Н.Э.
Р.Х.	9	12	13 14	14	Р.Х.
	ЗУБОВСКИЙ К.3(4?)	АЛХАН-КАЛА К.3	ТБИЛИССКАЯ К.9	ТБИЛИССКАЯ К.6	
	КАЗАНСКАЯ-ТИФЛИССКАЯ К.52	НОВО-НИКОЛЬСКОЕ К.44/1960	ВЯЗОВО К.9	ВЯЗОВО К.19	
200 Г.Н.Э.	15				200 Г.Н.Э.
100 Г.Н.Э.	16	6	7	7	100 Г.Н.Э.
Р.Х.	17	9 18	7	19	Р.Х.
	ТИФЛИССКАЯ К.12/1902	ЛВЕНЦОВСКИЙ КАРЬЕР П.1	ВЯЗОВО К.4 П.2	НОВО-НИКОЛЬСКОЕ К.15/1980	

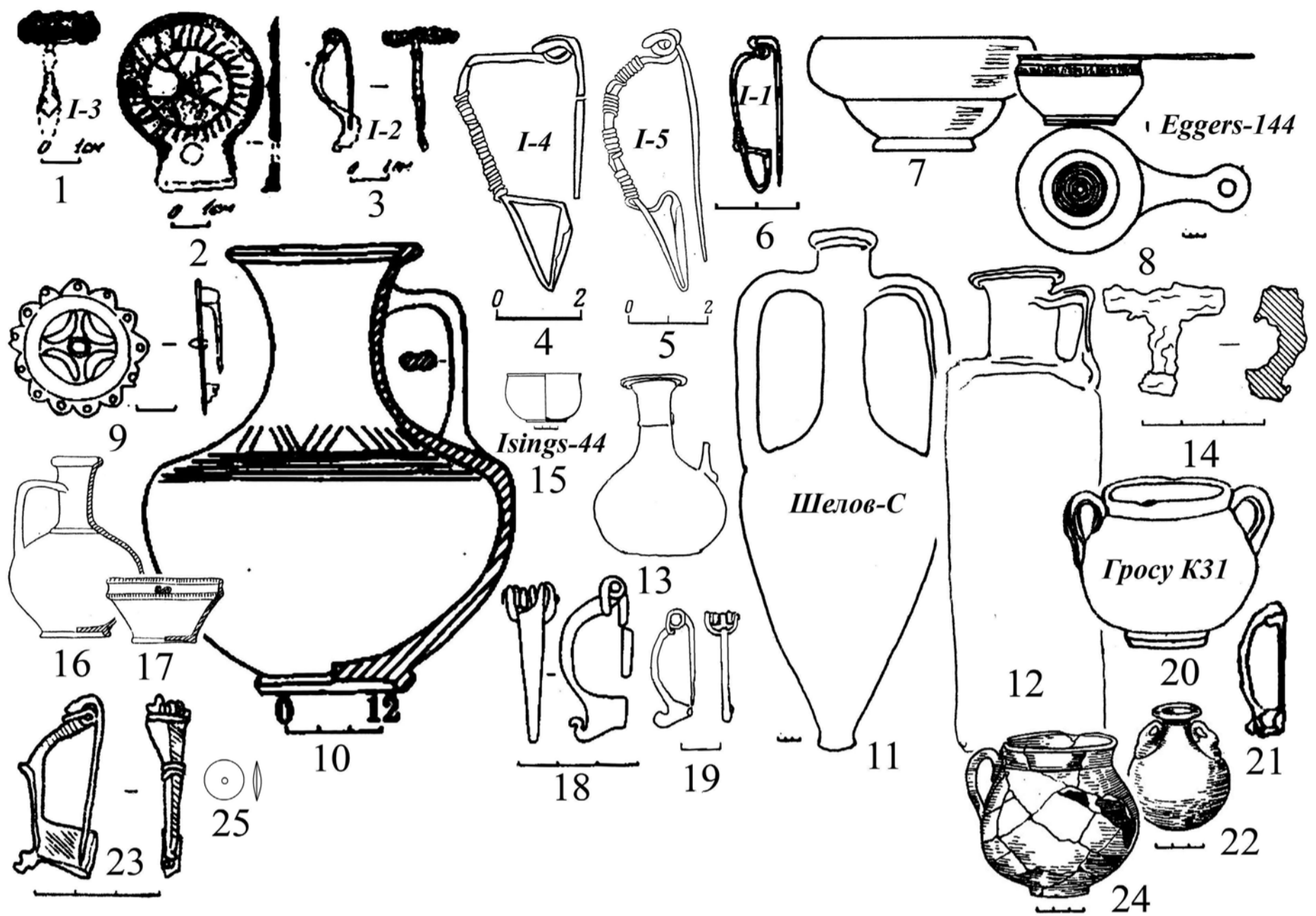

	НОВО-НИКОЛЬСКОЕ К.46/1980	НОВО-НИКОЛЬСКОЕ К.48/1980 П.1	АККЕРМЕНЬ П ЗАП. ГР. К.17	КАЛАНТАЕВО П.5											
200 Г.Н.Э.					200 Г.Н.Э.										
100 Г.Н.Э.	1	2	4	4	1	4	5	6	7	8	100 Г.Н.Э.				
Р.Х.											Р.Х.				
	НОВО-НИКОЛЬСКОЕ К.48/1980 П.2	ШЕВЧЕНКО К.4	ШЕВЧЕНКО К.6	СТ. КУКОНЕШТЫ П.3											
	ОЛОНЕШТЫ К.13 П.3	КОРПАЧ К.3 П.2	ДИВИЗИЯ К.8	КЪРНАЦЕНЫ К.3											
200 Г.Н.Э.					200 Г.Н.Э.										
100 Г.Н.Э.	10	11	11	11	11	11	13	11	14	15	100 Г.Н.Э.				
Р.Х.	9						12				Р.Х.				
	КОРПАЧ К.1	ПЕТРЕШТЫ К.2 П.2	ПЕРВОМАЙСК Р.П.	ХАДЖИДЕР П К.7											
	ХАНКАУЦЫ К.2 П.1	ВЛАДЫЧЕНЬ К.5	БОКАНЫ К.9	СТ.КУКОНЕШТЫ П К.2											
200 Г.Н.Э.	16				200 Г.Н.Э.										
100 Г.Н.Э.	17	2	2	2	18	19	20	2	21	21	23	24	24	24	100 Г.Н.Э.
Р.Х.															Р.Х.
	СТ.КУКОНЕШТЫ П К.40 П.2	БОКАНЫ К.15	БОКАНЫ К.10	СТ.КУКОНЕШТЫ П К.5											

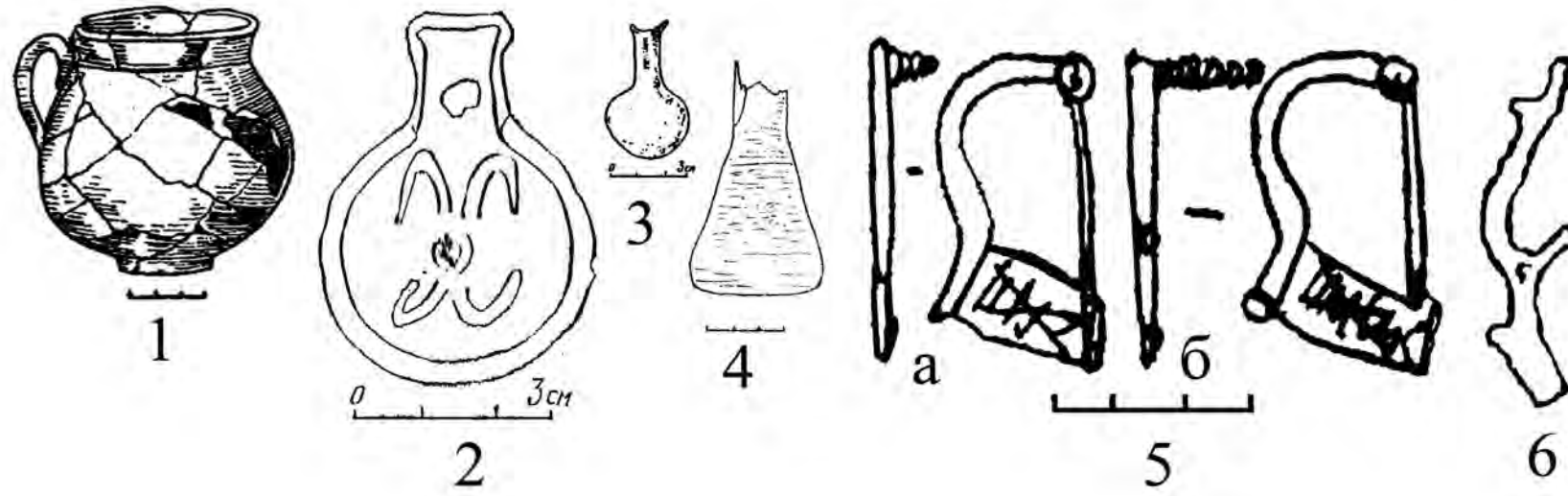

	СТ.КУКОНЕШТЫ П.К.29 П.2	НЕГУРЕНЬ	ХОЛМСКОЕ П.8	ВАСИЛЬЕВСКИЙ К.23	
200 Г.Н.Э.	1	2	5a 5b	6 6	200 Г.Н.Э.
100 Г.Н.Э.		3			100 Г.Н.Э.
Р.Х.		4			Р.Х.
	МАЯКН К.3 П.6	ХОЛМСКОЕ П.19	ХОЛМСКОЕ П.24	ЧИМШИЛЯ	

	МИТОК	ОГОРОДНОЕ К.4 П.1	
200 Г.Н.Э.	2	2	200 Г.Н.Э.
100 Г.Н.Э.			100 Г.Н.Э.
	ОЛТЕНИЦА-УЛЬМЕНЬ П.1		



Таблица 76. Абсолютная хронология древностей фазы E2

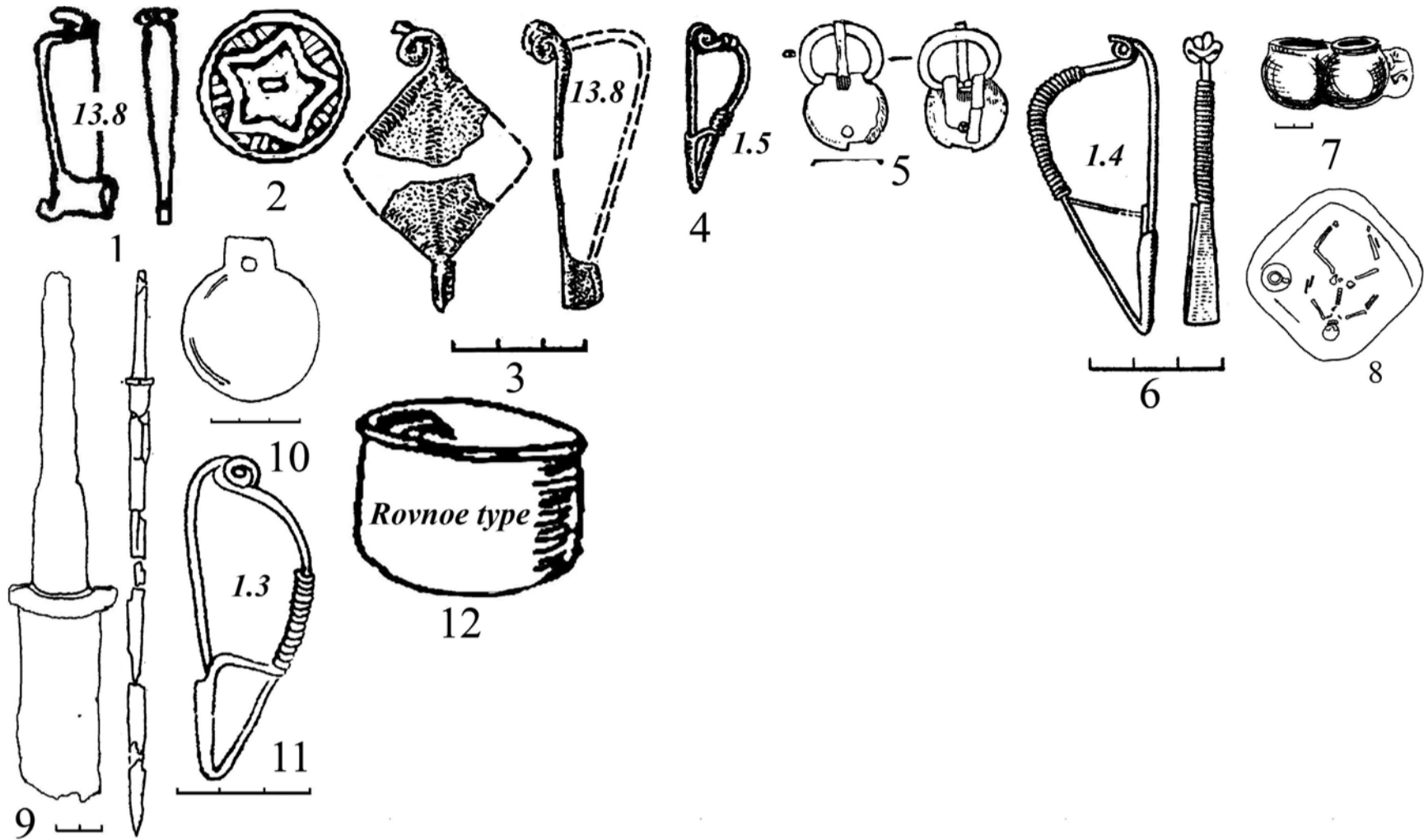

	УЛЬКЕ II К.16	БИС ОБА К.3	КОМСОМОЛЬСКИЙ IV К.8 П.2	ШАТРОВО К.11	
300 Г.Н.Э.	1	1	1	1	300 Г.Н.Э.
200 Г.Н.Э.	3	5	1	1	200 Г.Н.Э.
100 Г.Н.Э.	2				100 Г.Н.Э.
	ДЕРБЕНЁВО К.20	АГАПОВКА К.6	АЛЬМУХАМЕТОВО К.7	ТЕМЯСОВО К.5	

	ДЕРБЕНЁВО К.7	АХМЕРОВО II К.28	КАЛИНОВКА К.13	БЕРЕЖНОВКА II К.73	
300 Г.Н.Э.	1	1			300 Г.Н.Э.
200 Г.Н.Э.			6	7 8 9	200 Г.Н.Э.
100 Г.Н.Э.				11 10 10 6	100 Г.Н.Э.
	ДЕРБЕНЁВО К.10	АХМЕРОВО II К.31 П.2	БЕРЕЖНОВКА II К.103	БЕРЕЖНОВКА II К.49	

	БЕРЕЖНОВКА II К.67	ПОЛИТОТДЕЛЬСКОЕ К.7	КАЛИНОВКА К.20	БОАРО К.Е24	
300 Г.Н.Э.			1	1	300 Г.Н.Э.
200 Г.Н.Э.	10 10	10			200 Г.Н.Э.
100 Г.Н.Э.	4;6	4	1	1	100 Г.Н.Э.
	БЕРЕЖНОВКА II К.60	КАЛИНОВКА К.7	СУСЛЫ К.42	ШУЛЬЦ К.Ф8	

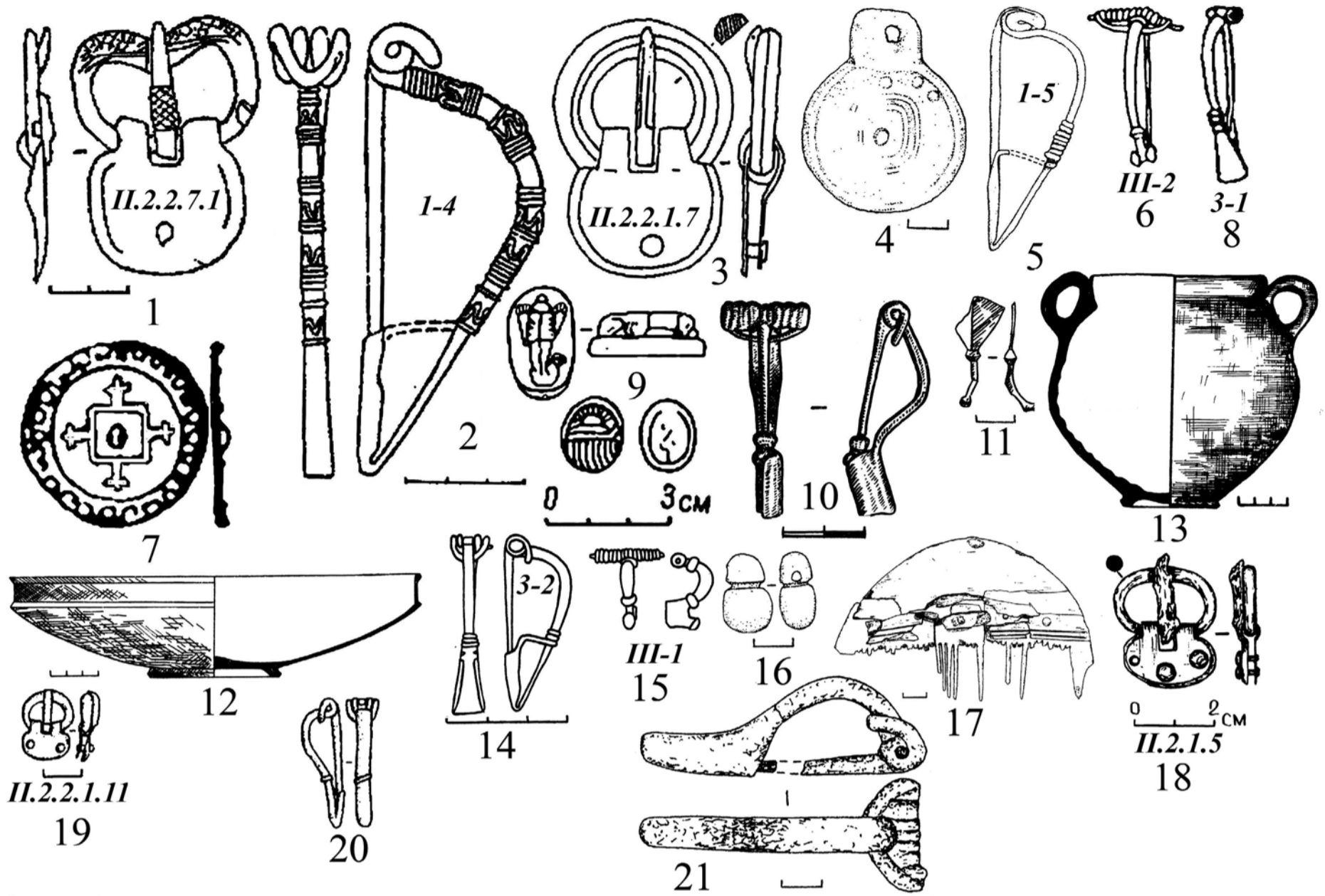

	СУСЛЫ К.58	СТАРИЦА К.13	СЛОБОДА КОТОВО	КУЩИН ТОЛГА К.33	
300 Г.Н.Э.	1		6 8	6 8	300 Г.Н.Э.
200 Г.Н.Э.		2	4 9	6 7	200 Г.Н.Э.
100 Г.Н.Э.	2 3 3		7	7	100 Г.Н.Э.
	ЦЕНТРАЛЬНЫЙ VI К.16 П.8	ДРУЖБА К.13	НОВАЯ НОРКА	ТРИ БРАТА I К.13	

	ТРИ БРАТА I К.14	ФОМИН I К.2 П.2	КРИВАЯ ЛУКА VI К.12	НОВОАЛЕКСАНДРОВКА I К.17	
300 Г.Н.Э.	8		10	8 15	300 Г.Н.Э.
200 Г.Н.Э.		4		11 13	200 Г.Н.Э.
100 Г.Н.Э.	7		12	14 7	100 Г.Н.Э.
	ТРИ БРАТА I К.23	КУЩИН ТОЛГА К.30	НОВОАЛЕКСАНДРОВКА I К.25	ЦЕНТРАЛЬНЫЙ VI К.9	

	БОЛЬШАЯ МАЗАНКА III К.3	ДРУЖБА К.2 П.1	КУТЕЙНИКОВ I К.1 П.1	БОЛЬШАЯ МАЗАНКА III К.1 П.2	
300 Г.Н.Э.					300 Г.Н.Э.
200 Г.Н.Э.	4	18	19	21	200 Г.Н.Э.
100 Г.Н.Э.	16 17	20		21	100 Г.Н.Э.
	АЭРОДРОМ I К.2	БОЛЬШАЯ МАЗАНКА II К.1 П.5	БОЛЬШАЯ МАЗАНКА II К.8	ЗИМОВНИКИ II К.4	

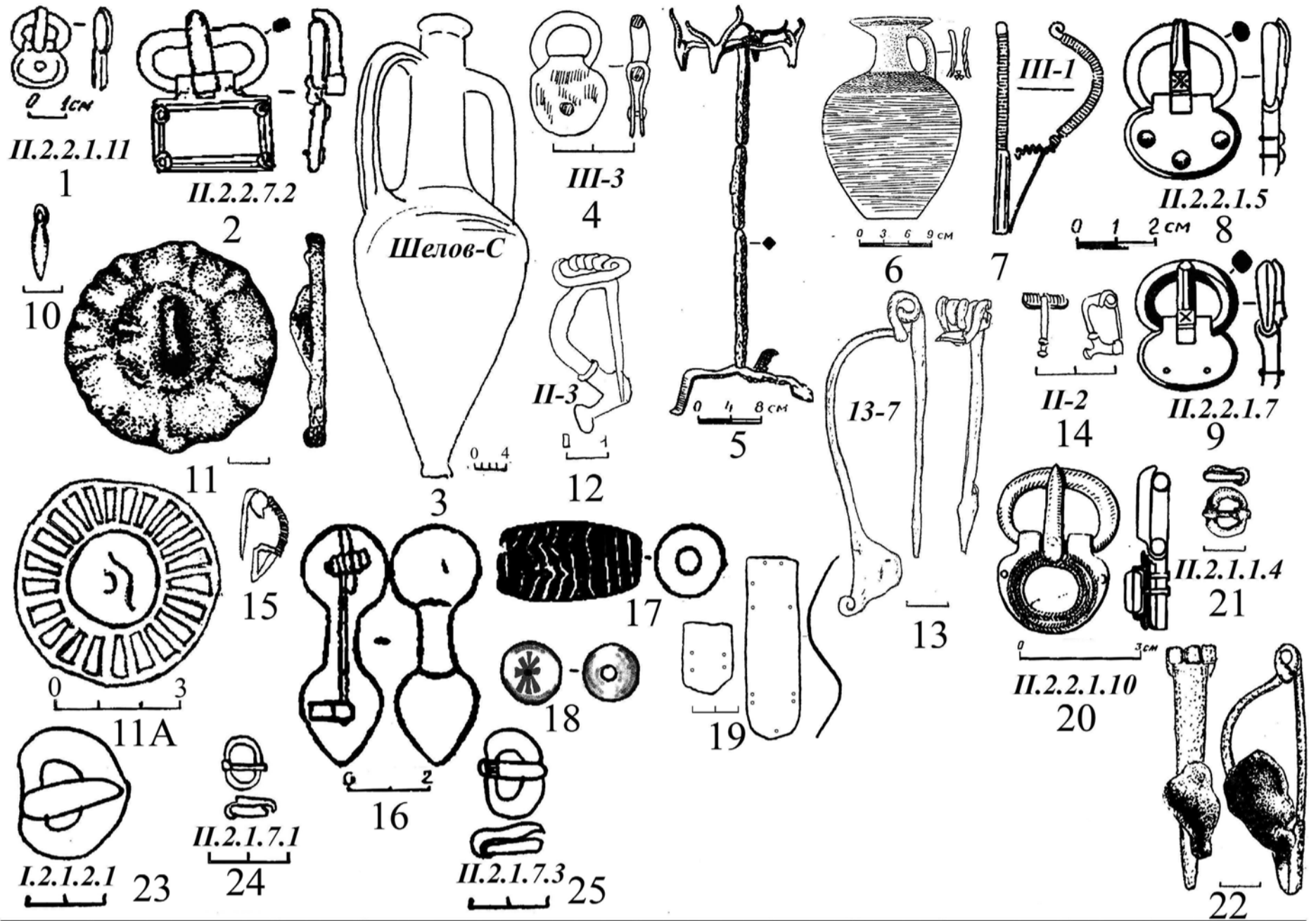

	ЖИВОТИННЫЙ К.4	КНИПЕК К.13	ЛЬВОВСКИЙ ПЕРВЫЙ-2 К.41	ЛЬВОВСКИЙ ПЕРВЫЙ-4 К.7	
300 Г.Н.Э.		6 7	7	12	300 Г.Н.Э.
200 Г.Н.Э.	1 1 1 2	5 8	10	10	200 Г.Н.Э.
100 Г.Н.Э.	3 3 4	9	11		100 Г.Н.Э.
	УСТЬ-ДЖЕГУТА К.41 П.4	ЛЬВОВСКИЙ ПЕРВЫЙ-2 К.23	БРАТСКОЕ К.3	ЛЬВОВСКИЙ ПЕРВЫЙ-4 К.29	

	ЛЬВОВСКИЙ ШЕСТОЙ К.33	ЛЬВОВСКИЙ ПЕРВЫЙ-4 К.20	ЛЬВОВСКИЙ ПЕРВЫЙ-2 К.25	ЛЬВОВСКИЙ ПЕРВЫЙ-4 К.22	
300 Г.Н.Э.	12	7	7	13	300 Г.Н.Э.
200 Г.Н.Э.	12	11	11	8	200 Г.Н.Э.
100 Г.Н.Э.		11	11	12 14 7	100 Г.Н.Э.
	ЛЬВОВСКИЙ ПЕРВЫЙ-4 К.24	ЛЬВОВСКИЙ ПЕРВЫЙ-4 К.36	ЛЬВОВСКИЙ ПЕРВЫЙ-2 К.27	АЛДЫ К. LVIII	

	ПАЛАСА-СЫРТ К.2/1959	ТЫШИСЬСКАЯ К.15	ЛЬВОВСКИЙ ПЕРВЫЙ-2 К.65 П.3	ОКТЯБРЬСКИЙ К.5	
300 Г.Н.Э.	11	7	8 21		300 Г.Н.Э.
200 Г.Н.Э.	15	4 4	8 20	25	200 Г.Н.Э.
100 Г.Н.Э.	11a 16 17		22		100 Г.Н.Э.
	ПАЛАСА-СЫРТ К.20/1983	ВЕСЕЛАЯ РОЩА III К.8	ОКТЯБРЬСКИЙ К.6		

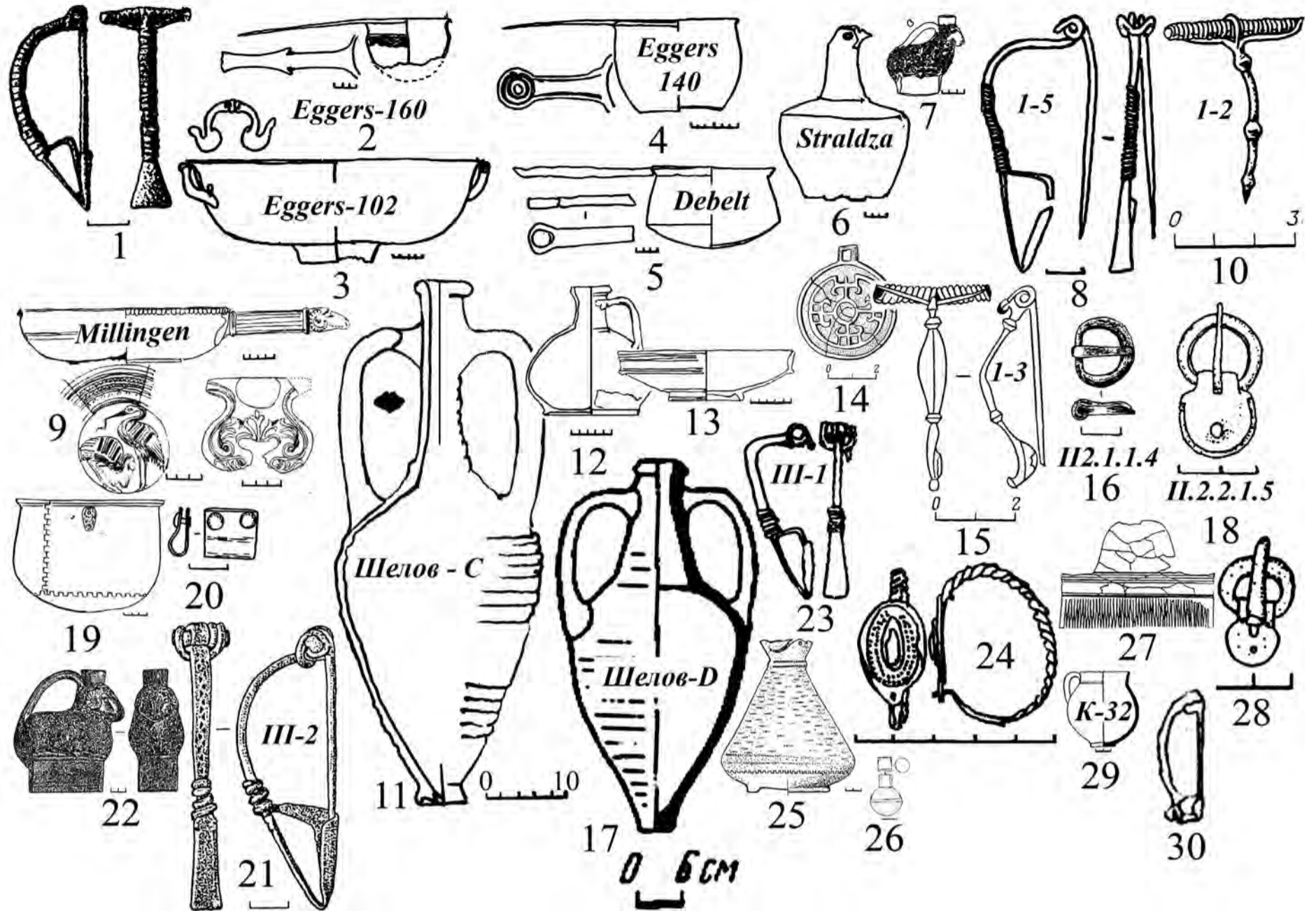

	ЛЬВОВСКИЙ ПЕРВЫЙ-2 К.47	СЛАДКОВКА К.21 П.2	КОНСТАНТИНОВКА	КЕРЧИК К.2 П.1	
300 Г.Н.Э.	1				300 Г.Н.Э.
200 Г.Н.Э.	2 3 4 5 6	9	11 13	14 15	200 Г.Н.Э.
100 Г.Н.Э.	7 8		3 6 11 12	8	100 Г.Н.Э.
	РОСТОВ К.6 П.8	НОВО-НИКОЛЬСКОЕ К.9/1969	ШЕВЧЕНКО К.6	НОВО-НИКОЛЬСКОЕ К.6/1980	

	НОВО-НИКОЛЬСКОЕ К.29/1980	ВЯЗОВО К.9	СЕВЕРО-ВОСТОЧНЫЙ К.14	БАЛКИ К.12 П.1	
300 Г.Н.Э.					300 Г.Н.Э.
200 Г.Н.Э.	15	15	17 18	14 21 22	200 Г.Н.Э.
100 Г.Н.Э.			19	20 23	100 Г.Н.Э.
	НОВО-НИКОЛЬСКОЕ К.49/1980	ВЯЗОВО К.32	РАЗДОРСКАЯ К.2	БОГОДАР Р.П.	

	ТАНАИС Р.П. 1972 ГОДА	ВАСИЛЬВСКИЙ К.14 П.1	БЕЛОЛЕСЬЕ К.2 П.2	СТАРЫЕ КУКОНЕШТЫ П К.22	
300 Г.Н.Э.	24				300 Г.Н.Э.
200 Г.Н.Э.	25 26	27 28 28	11	14 14 30	200 Г.Н.Э.
100 Г.Н.Э.		29 29	29	14 29	100 Г.Н.Э.
	КАНТЕМИРОВКА П.3	ВАСИЛЬВСКИЙ К.14 П.5	ПАШКАНЫ Р.П.	БОКАНЫ П.13	

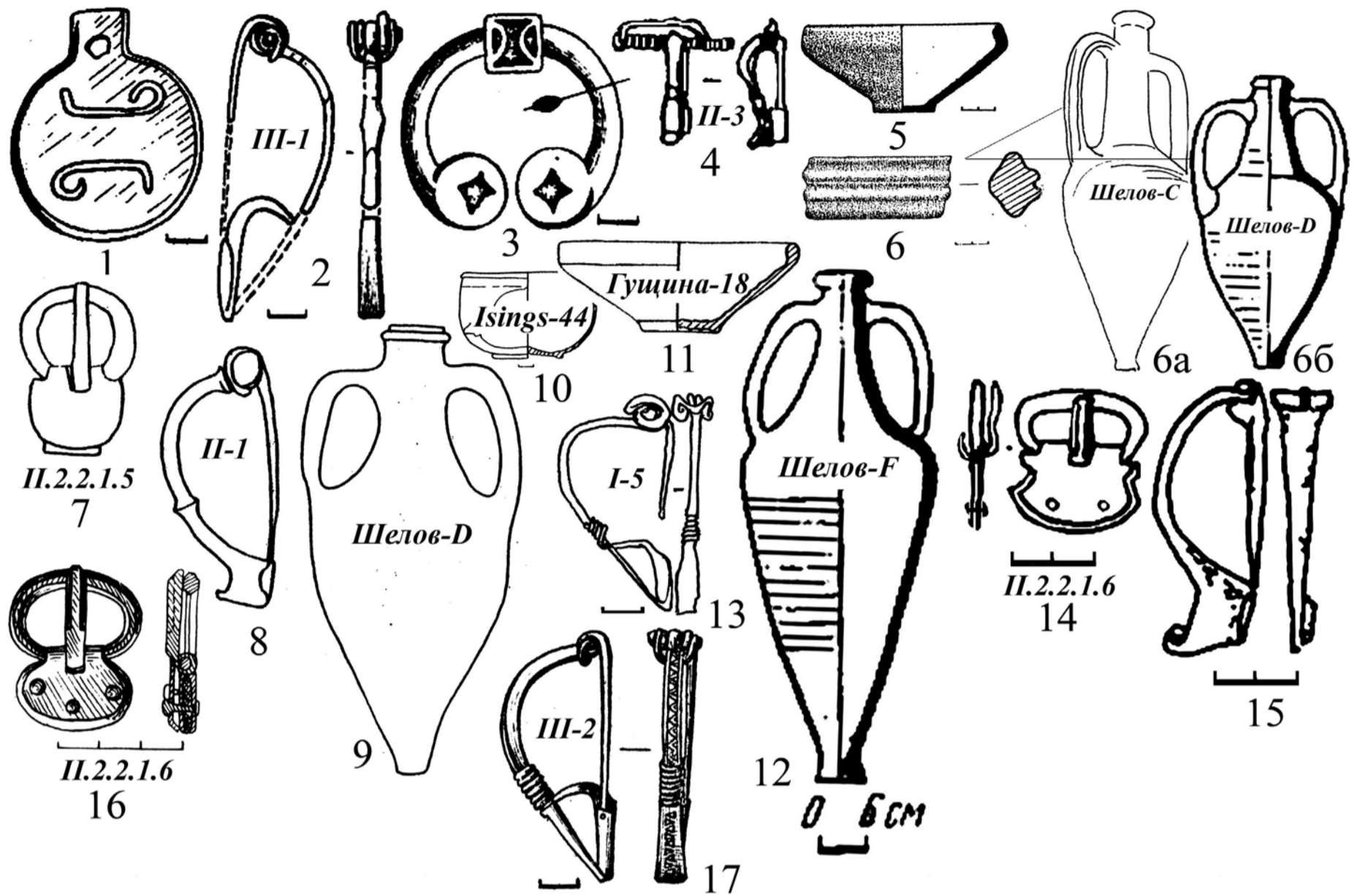

	ДИВИЗИЯ К.2 П.1	КРИНИЧНОЕ П.6	КУБЕЙ К.3	ХОЛМСКОЕ П.23	
300 Г.Н.Э.	2			2, 7	300 Г.Н.Э.
200 Г.Н.Э.	1, 3	1	1	1, 5, 6, 9	200 Г.Н.Э.
100 Г.Н.Э.				8	100 Г.Н.Э.
	БОКАНЫ П.5	ВАСИЛЬЕВСКИЙ К.27	БАЛАБАН К.10	ОЛОНЕШТЫ К.16 П.1	

	НАГОРНОЕ К.2	ВИНОГРАДОВКА К.16	АЛАКЛИЯ К.22	ГРАДЕШТЫ К.7	
300 Г.Н.Э.	2		13	2	300 Г.Н.Э.
200 Г.Н.Э.	10	9, 11	13, 14	9, 16	200 Г.Н.Э.
100 Г.Н.Э.		12			100 Г.Н.Э.
	НОВОСЕЛЬСКОЕ К.9	ДЗИНИЛОР К.5	НАГОРНОЕ К.9	ДИВИЗИЯ К.7	



Таблица 77. Абсолютная хронология древностей фазы Е3

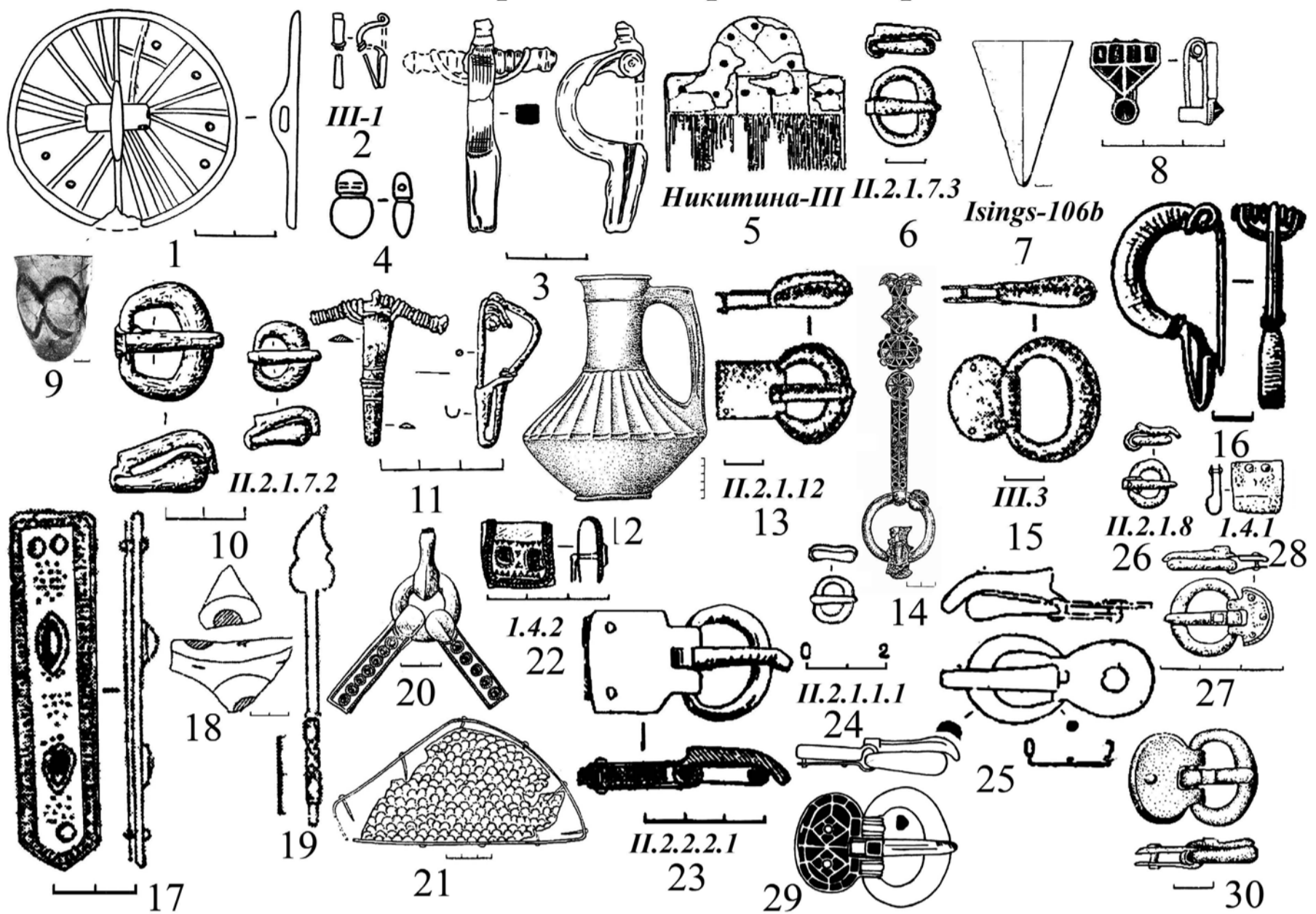

	Х.ПАВЛОВ	ЗОЛОТЫЕ ГОРКИ IV К.1 П.1	ШАХТА МОСПИДСКАЯ	КУБЕЙ К.8 П.1	
400 Г.Н.Э.	2 3 4 6	6 5 6 9	10 11 15	16 13 18	400 Г.Н.Э.
300 Г.Н.Э.	5 7	8	12 14	10 19	300 Г.Н.Э.
200 Г.Н.Э.			10 13	17 15	200 Г.Н.Э.
	ДМУХАЙЛОВКА К.13	КОБЯКОВО К.4	КАЗАКИЛИЯ К.14	ЧАУШИ К.5	

	КУБЕЙ К.8 П.2	ПАЛАСА-СЫРТ К.6/1982	ВИНОГРАДНОЕ К.1	УТАМЫШ К.2	
400 Г.Н.Э.	1	6		26 28 26	400 Г.Н.Э.
300 Г.Н.Э.	10 22 23 10	24 25 25	10 10	22 29	300 Г.Н.Э.
200 Г.Н.Э.				27	200 Г.Н.Э.
	ПАЛАСА-СЫРТ К.1/1959	ПАЛАСА-СЫРТ К.12/1982	ВИНОГРАДНОЕ К.3	ЦЕНТРАЛЬНЫЙ IV К.14	

	САЛИХОВО К.1	САЛИХОВО К.19	
400 Г.Н.Э.	28 30	31 28	400 Г.Н.Э.
300 Г.Н.Э.			300 Г.Н.Э.
200 Г.Н.Э.			200 Г.Н.Э.
	САЛИХОВО К.10	САЛИХОВО К.22	





Таблица 78. Абсолютная хронология сарматской культуры

	ПЕРИОД А	ПЕРИОД В		ПЕРИОД С					
		ФАЗА В1	ФАЗА В2	ФАЗА С1	ФАЗА С2	ФАЗА С3	ФАЗА С4		ФАЗА D1
500 г.н.э.									500 г.н.э.
400 г.н.э.									400 г.н.э.
300 г.н.э.									300 г.н.э.
200 г.н.э.									200 г.н.э.
100 г.н.э.									100 г.н.э.
Р.Э.									Р.Э.
100 г. до н.э.									100 г. до н.э.
200 г. до н.э.									200 г. до н.э.
300 г. до н.э.									300 г. до н.э.
400 г. до н.э.									400 г. до н.э.
500 г. до н.э.									500 г. до н.э.
600 г. до н.э.									600 г. до н.э.
700 г. до н.э.									700 г. до н.э.

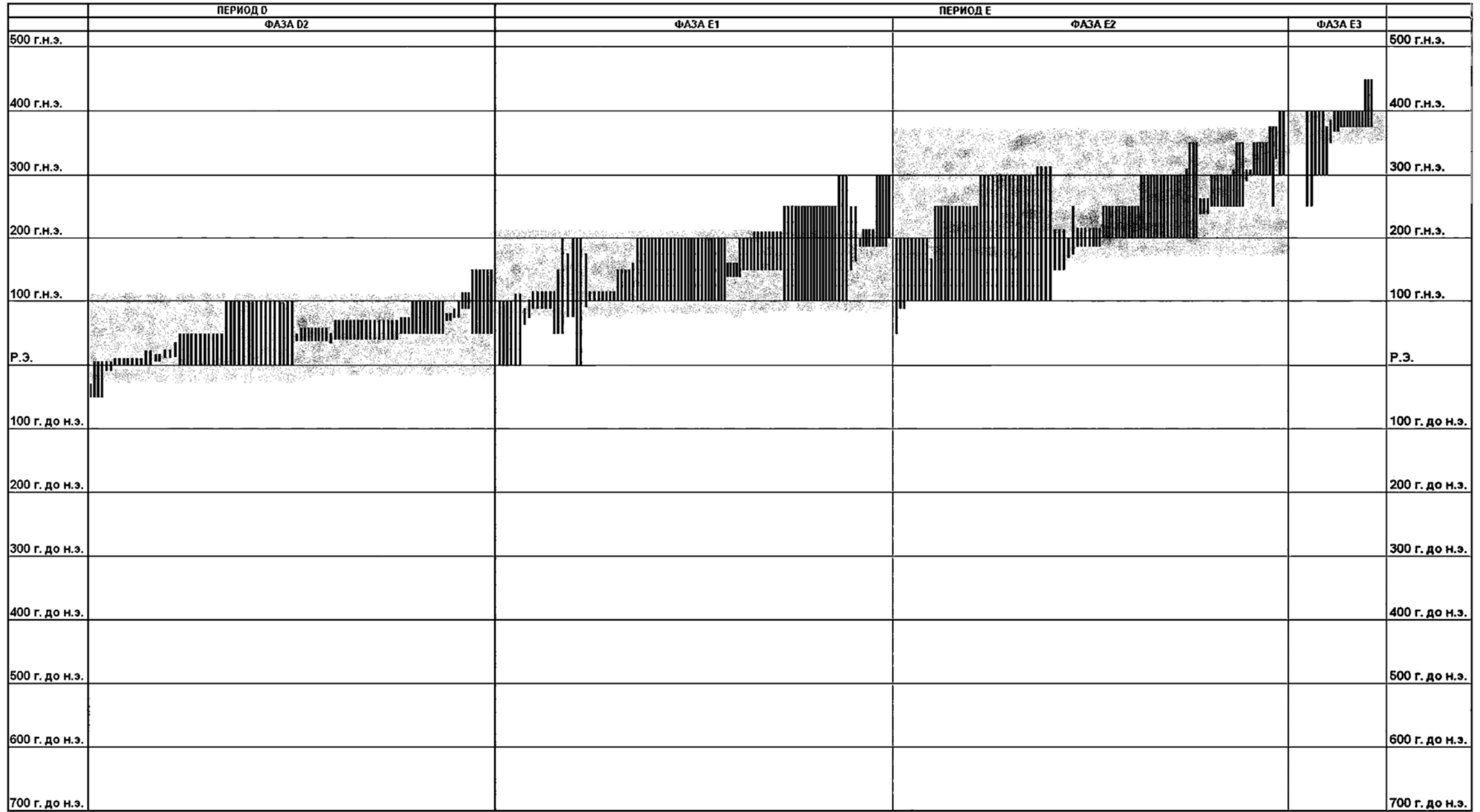



Переход в полноэкранный режим – Ctrl + L

Увеличение – Ctrl + пробел + клик

Уменьшение – Ctrl + пробел + Alt + клик

Увеличение фрагмента – Ctrl + пробел + зажать левую клавишу мыши
и протащить курсор над фрагментом

Переход на страницу с таблицей – клик на название таблицы в содержании

Переход в содержание – иконка  в левом верхнем углу или клавиша Home

Справка – клавиша End

Таблицы с продолжением помечены иконкой  в правом нижнем углу